

DIGITÁLNÍ FOTOAPARÁT

Z 7

Z 6

Návod k použití

Tento návod je určen pro fotoaparáty s firmwarem verze 3.00 nebo vyšší.

Nejnovější verze firmwaru fotoaparátu je k dispozici ke stažení z centra stahování Nikon.

Tento fotoaparát je vybaven aktualizovaným firmwarem s přidávanými funkcemi. Další informace najdete v části „Změny provedené prostřednictvím aktualizací firmwaru“ (strana 482).

- Před použitím fotoaparátu si nejprve pečlivě přečtěte tento návod.
- Abyste zajistili správné použití fotoaparátu, nezapomeňte si přečíst část „Pro vaši bezpečnost“ (strana xvi).
- Po přečtení si návod uložte na snadno přístupném místě pro budoucí použití.

K dispozici jsou 3 různé návody.

- Pro získání informací o všech aspektech činnosti fotoaparátu si přečtěte:**

Návod k použití (tento návod)

Kromě materiálu pokrytého příručkou *Návod k obsluze* dodávanou s fotoaparátem popisuje *Návod k použití* podrobně možnosti dostupné v menu fotoaparátu a pokrývá témata, jako je propojení fotoaparátu s dalšími zařízeními (informace o bezdrátových sítích viz *Příručka pro práci v síti*).



Mezi témata obsažená v příručce *Návod k použití* patří:

- Základní operace fotografování a přehrávání
- Pokročilé možnosti fotografování
- Menu fotoaparátu
- Připojení k počítačům, tiskárnám a zařízením HDMI
- Záblesková fotografie s využitím volitelných blesků

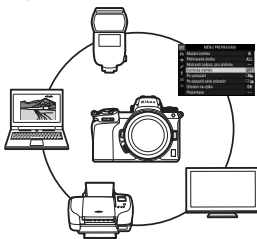

Návod k použití lze zobrazit rovněž on-line ve formátu html.

on-line návod nikon Z 7 Z 6

https://onlinemanual.nikonimglib.com/z7_z6/cs/



Z 7 Model Name: N1710

Z 6 Model Name: N1711

Pro získání informací k základům fotografování a přehrávání si přečtěte:

Návod k obsluze (součást dodávky)

Naučíte se základy ovládání fotoaparátu a poznáte funkce specifické pro tento fotoaparát.

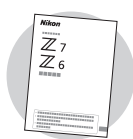

- Obsah
- Seznámení s fotoaparátem
- První kroky
- Základy fotografování a přehrávání
- Základní nastavení
- Ovládací prvky pro fotografování
- Menu **i**
- Seznam položek menu
- Řešení možných problémů

Pro získání informací o bezdrátových spojeních si přečtěte:

Příručka pro práci v síti (pdf)

Dokument *Příručka pro práci v síti* pokrývá témata, jako je propojení fotoaparátu s počítačem nebo chytrým zařízením (chytrým telefonem nebo tabletem) prostřednictvím Wi-Fi nebo Bluetooth a činnosti proveditelné s využitím bezdrátového síťového rozhraní WT-7.



Příručka pro práci v síti je k dispozici na webové stránce Centrum stahování Nikon.

centrum stahování nikon Z 7



Z 6



Z 7: https://downloadcenter.nikonimglib.com/cs/products/492/Z_7.html

Z 6: https://downloadcenter.nikonimglib.com/cs/products/493/Z_6.html

Obsah balení

Zkontrolujte, jestli se v balení fotoaparátu nacházejí všechny zde uvedené položky.



Krytka těla BF-N1



Gumová očnice DK-29
(dodává se nasazená na fotoaparát, □ 420)

Fotoaparát

Dobíjecí lithium-iontová baterie EN-EL15b s krytkou kontaktů

Nabíječka baterií MH-25a (dodává se včetně zásuvkového adaptéru nebo síťového kabelu v typu a provedení závislejícím na zemi nebo regionu prodeje)

Popruh na krk (□ 27)

Záruční list

Návod k obsluze

Spona kabelu HDMI/USB (□ 422)

Kabel USB UC-E24 (□ 341)

Krytka sáněk pro upevnění příslušenství BS-1 (□ 421)

Paměťové karty se prodávají samostatně. Zákazníci kupující sadu s objektivem nebo adaptérem bajonetu by měli zkontrolovat, jestli balení obsahuje objektiv nebo adaptér bajonetu (součástí dodávky mohou být rovněž návody k objektivu nebo adaptéru).

Centrum stahování Nikon

Kromě získání příručky *Návod k použití* můžete využít centrum stahování Nikon rovněž ke stažení dalších návodů k výrobku, aktualizací firmwaru a softwaru jako NX Studio.

<https://downloadcenter.nikonimglib.com/>

Uspořádání návodu

Tento návod je určen pro přístroje Z 7 a Z 6. Na obrázcích je zobrazen model Z 7.

Použité symboly a konvence

Pro snazší vyhledání potřebných informací jsou použity následující symboly a konvence:



Tento symbol označuje poznámky – informace, které je třeba si přečíst před použitím výrobku.



Tento symbol označuje tipy a doplňující informace, které vám mohou být při použití tohoto výrobku užitečné.



Tento symbol označuje odkazy na jiné části tohoto návodu.

Položky menu, volitelné možnosti a zprávy zobrazované na zobrazovačích fotoaparátu jsou uvedeny **tučně**. V rámci tohoto návodu je obrazovka zobrazovaná na monitoru a v hledáčku fotoaparátu během fotografování uváděna jako „obrazovka provozních informací“; ilustrace ve většině případů zobrazují monitor.

Tento fotoaparát lze použít s paměťovými kartami XQD a CFexpress typu B. V souvislostech, kde není třeba rozlišovat mezi těmito dvěma typy, se v této příručce oba typy označují jako „paměťové karty“.

Chytré telefony a tablety jsou v rámci tohoto návodu uváděny jako „chytrá zařízení“.

Nastavení fotoaparátu

Popisy v tomto návodu předpokládají použití výchozích nastavení.

Pro vaši bezpečnost

Před prvním použitím fotoaparátu si přečtěte bezpečnostní pokyny uvedené v kapitole „Pro vaši bezpečnost“ (□ xvi).

Obsah

Obsah balení	ii
Pro vaši bezpečnost.....	xvi
Upozornění	xx
Seznámení s fotoaparátem	1
<hr/>	
Součásti fotoaparátu	1
Tělo fotoaparátu.....	1
Kontrolní panel	5
Monitor a hledáček	6
Ovládací prvky fotoaparátu	8
Hledáček.....	8
Tlačítko režimů monitoru.....	8
Ovládání dotykem	10
Tlačítko DISP	15
Pomocný volič.....	17
Tlačítko AF-ON	17
Příkazové voliče	17
Tlačítko MENU	18
Tlačítko i (symbol )	21
Funkční tlačítka (Fn1 a Fn2)	24
První kroky	27
<hr/>	
Nasazení popruhu fotoaparátu	27
Nabití baterie	28
Nabíječka baterií	28
Síťové zdroje/nabíječky	29
Vložení baterie a paměťové karty	32
Nasazení objektivu	36
Volba jazyka a nastavení hodin	38

Základy fotografování a přehrávání	41
Fotografování (režim )	41
Záznam videosekvencí (režim )	45
Základy přehrávání	49
Zobrazení videosekvencí	49
Vymazání nepotřebných snímků	51
Základní nastavení	52
Zaostřování	52
Volba zaostřovacího režimu	52
Režimy činnosti zaostřovacích polí	54
Expozice dotykem	62
Manuální zaostřování	64
Vyvážení bílé barvy	66
Bezhluché fotografování	70
Hodnocení snímků	72
Ochrana snímků před vymazáním	73
Ovládací prvky pro fotografování	74
Volič expozičních režimů	74
P: Programová automatika	75
S: Clonová automatika	75
A: Časová automatika	76
M: Manuální expoziční režim	77
Uživatelská nastavení: Režimy U1 , U2 a U3	79
Dlouhé expozice (režim M)	82
Tlačítko ISO (Citlivost ISO)	84
Automatická regulace citlivosti ISO	85
Tlačítko  (Korekce expozice)	86
Tlačítko  (Snímací režim/Samospoušť)	88
Samospoušť	91

Pomocný volič	93
Výběr zaostřovacího pole	93
Expoziční paměť	93
Blokování zaostření.....	93
Menu <i>z</i>	96
Použití menu <i>z</i>	96
Menu <i>z</i> režimu fotografování	97
Předvolby Picture Control	98
Vyvážení bílé barvy	102
Kvalita obrazu	108
Velikost obrazu	110
Zábleskový režim	111
Měření expozice	112
Připojení Wi-Fi.....	113
Active D-Lighting.....	114
Snímací režim	115
Redukce vibrací	116
Režimy činnosti zaostř. polí	117
Zaostřovací režim	117
Menu <i>z</i> režimu videosekvencí	118
Předvolby Picture Control	119
Vyvážení bílé barvy	119
Velikost obrazu, snímací frekvence a kvalita videa	120
Citlivost mikrofonu	122
Volba obrazového pole	123
Měření expozice	124
Připojení Wi-Fi.....	124
Active D-Lighting.....	124
Elektronická redukce vibrací.....	124
Redukce vibrací	125
Režimy činnosti zaostř. polí	125
Zaostřovací režim	125

Prohlížení snímků	126
Přehrávání jednotlivých snímků.....	126
Přehrávání náhledů snímků	127
Informace o snímku	128
Tlačítko z: Přehrávání	136
Výběr k odeslání/zrušení.....	138
Výběr počátečního/koncového bodu	139
Uložení aktuálního snímku.....	142
Pohled na snímek zblízka: Zvětšení výřezu snímku	143
Mazání snímků.....	144
Během přehrávání	144
Menu přehrávání.....	145

Návod k práci s menu**147**

Výchozí nastavení	147
▣ Menu přehrávání: Práce se snímky	158
Mazání snímků.....	159
Přehrávaná složka.....	159
Možnosti zobraz. pro přehráv.	159
Kontrola snímků.....	160
Po vymazání	160
Po expozici série zobrazit	161
Otočení na výšku	161
Prezentace	162
Hodnocení	163

📷 Menu fotografování: Možnosti pro fotografování	164
Reset menu fotografování	165
Složka pro ukládání	165
Pojmenování souborů	169
Volba obrazového pole	169
Kvalita obrazu	170
Velikost obrazu	170
Záznam ve formátu NEF (RAW)	172
Nastavení citlivosti ISO	173
Vyvážení bílé barvy	174
Předvolby Picture Control	181
Správa předv. Picture Control	183
Barevný prostor	186
Active D-Lighting	186
Redukce šumu pro dlouhé exp.	187
Redukce šumu pro vys. ISO	187
Korekce vinětae	188
Korekce ohybu světla	188
Automatická korekce zkreslení	188
Fotograf. s redukcí blikání obrazu	189
Měření expozice	189
Řízení záblesku	190
Zábleskový režim	192
Korekce zábl. exp.	193
Zaostřovací režim	193
Režimy činnosti zaostř. polí	193
Redukce vibrací	193
Bracketing	194
Vícenásobná expozice	204
HDR (vysoký dynam. rozsah)	211
Intervalové snímání	216
Časoběrné snímání	227
Fotograf. s posunem zaostření	235
Bezhluché fotografování	241

Menu videosekvencí: Možnosti pro záznam videosekvencí.....	242
Reset menu videosekvencí	243
Pojmenování souborů	243
Volba obrazového pole	243
Vel. obrazu/snímací frekv.	243
Kvalita videa	243
Typ souboru videosekvence.....	243
Nastavení citlivosti ISO	244
Vyvážení bílé barvy	244
Předvolby Picture Control	245
Správa předv. Picture Control	245
Active D-Lighting.....	245
Redukce šumu pro vys. ISO.....	245
Korekce vinětae.....	246
Korekce ohybu světla.....	246
Automatická korekce zkreslení.....	246
Redukce blikání obrazu	246
Měření expozice.....	247
Zaostřovací režim	247
Režimy činnosti zaostř. polí	247
Redukce vibrací	247
Elektronická redukce vibrací	247
Citlivost mikrofonu	248
Atenuátor	248
Frekvenční charakteristika	249
Redukce hluku větru	249
Hlasitost sluchátek	249
Časový kód.....	250

Uživatelské funkce: Jemné doladění nastavení fotoaparátu.....	251
Reset uživatelských funkcí	254
a: Automatické zaostřování	255
a1: Volba priority v režimu AF-C	255
a2: Volba priority v režimu AF-S.....	255
a3: Sledování objektu s blokadí.....	256
a4: Aut. volba zao. polí s d. tváří/očí.....	256
a5: Použitá zaostřovací pole	257
a6: Uložení polí podle orientace	257
a7: Aktivace zaostřování	258
a8: Omez. volby činnosti zaost. polí	259
a9: Přep. zaostř. polí dokola.....	259
a10: Možnosti zaostřovacích polí	259
a11: AF pro nízkou hladinu osvětlení.....	260
a12: Vestavěné pomocné světlo AF.....	260
a13: Man. zaostř. kroužek v r. AF	261
b: Měření/expozice	261
b1: Krok nastav. expozice (EV)	261
b2: Snadná korekce expozice	262
b3: Velikost zdůraz. středu	262
b4: Jemné doladění expozice	263
c: Časovače/expoziční paměť.....	263
c1: Tlačítko spouště jako AE-L.....	263
c2: Samospoušť.....	264
c3: Zpoždění automat. vypnutí	264
d: Snímání/indikace	265
d1: Sním. frekvence v režimu CL.....	265
d2: Max. počet snímků série	265
d3: Možnosti synchroniz. spouštění.....	265
d4: Opožděné spuštění závěrky.....	265
d5: Typ závěrky.....	266
d6: Omezení volby obrazových polí.....	266
d7: Pořadí čísel souborů.....	267
d8: Aplikace nastav. pro živý náhled	268

d9: Zobrazení pomocné mřížky	268
d10: Zvýraznění pro zaostřování.....	268
d11: Zobrazit vše při sériovém snímání.....	268
e: Bracketing/blesk.....	269
e1: Synchroniz. čas pro blesk.....	269
e2: Čas záv. pro práci s bleskem	270
e3: Kor. exp. při použití blesku	270
e4: Automat. regulace citl. ISO pro 	270
e5: Modelovací záblesk	271
e6: Bracketing (režim M)	271
e7: Pořadí bracketingu.....	272
f: Ovládací prvky.....	273
f1: Přizpůsobení menu 	273
f2: Uživ. přiřazení ovládacích prvků	275
f3: Tlačítko OK	283
f4: Aretace času závěrky a clony.....	285
f5: Uživ. nastavení ovladačů	285
f6: Uvolnit tlač. a použít volič	287
f7: Obrácení indikací.....	287
g: Videosekvence	288
g1: Přizpůsobení menu 	288
g2: Uživ. přiřazení ovládacích prvků	289
g3: Tlačítko OK.....	294
g4: Rychlost AF	294
g5: Citlivost AF sledování.....	295
g6: Zobrazení nejvyšších jasů	296
Y Menu nastavení: Nastavení fotoaparátu.....	297
Formátování paměťové karty	298
Uložení uživatel. nastavení	298
Reset uživatel. nastavení.....	298
Jazyk (Language)	298
Časové pásmo a datum.....	299
Jas monitoru.....	299
Vyvážení barev monitoru	300

Jas hledáčku	301
Vyvážení barev hledáčku	301
Jas kontrolního panelu	301
Omez. volby režimů monitoru	302
Obrazovka informací	302
Jemné doladění AF	303
Data objektivu bez CPU	304
Čištění obrazového snímače	304
Ref. snímek pro odstr. prachu	305
Komentář ke snímku	307
Informace o autorském právu	308
Možnosti pípnutí	309
Ovládání dotykem	309
HDMI	310
Data o poloze	310
Možnosti bezdrát. dálk. ovl. (WR)	311
Funkce tlač. Fn na dálk. ovl. (WR)	312
Režim V letadle	312
Připojit k chytrému zařízení	312
Připojit k PC	313
Bezdrátové síťové rozhraní (WT-7)	313
Splňované standardy	313
Informace o baterii	314
Bez paměťové karty?	314
Uložení/načtení nastavení	315
Reset všech nastavení	317
Verze firmwaru	317
<input checked="" type="checkbox"/> Menu retušování: Tvorba retušovaných kopií	318
Zprac. snímků NEF (RAW)	321
Oříznutí snímků	324
Změna velikosti snímku	325
D-Lighting	327
Korekce ef. červených očí	327
Vyrovnání	328

Korekce zkreslení	328
Korekce perspektivy	329
Prolínání snímků	330
Oříznutí videosekvencí	333
Porovnání sním. vedle sebe	333
☰ Moje menu / ☰ Poslední nastavení	335
Propojení	340
<hr/>	
Připojení k chytrým zařízením	340
Připojení s počítači	341
Připojení prostřednictvím USB	341
Bezdrátové sítě (Wi-Fi)	345
Připojení k tiskárnám	346
Tisk jednotlivých snímků	347
Tisk více snímků současně	348
Připojení k zařízením HDMI	349
Záznamová zařízení HDMI	350
Fotografování s bleskem na fotoaparátu	353
<hr/>	
Blesk „na fotoaparátu“ a blesk „Remote“	353
Blesky upevněné na fotoaparátu	353
Fotografování s dálkově ovládanými blesky Remote	353
Použití blesku na fotoaparátu	354
Zábleskový režim (řízení záblesku)	356
Zábleskové režimy	358
Korekce zábleskové expozice	360
Blokování zábleskové expozice	361
Informace o zábleskových jednotkách upevněných na fotoaparátu	363

Fotografování s dálkově ovládanými blesky Remote 366

Použití blesků Remote	366
Rádiové AWL	368
Vytvoření bezdrátového spojení.....	368
Úprava nastavení blesku.....	372
Přidání blesku upevněného do sáněk na fotoaparátu.....	378
Optické AWL	379
Použití optického AWL s blesky SB-5000 nebo SB-500.....	379
Optické/rádiové AWL	387
Zobrazení informací o zábleskových jednotkách	388

Řešení možných problémů 391

Problémy a řešení	392
Baterie/Indikace	392
Fotografování	393
Přehrávání	396
Bluetooth a Wi-Fi (bezdrátové sítě).....	397
Různé	397
Indikace a chybová hlášení	398
Indikace.....	398
Chybová hlášení.....	400

Zobrazovač fotoaparátu a kontrolní panel	403
Monitor: Režim fotografování	403
Monitor: Režim videosekvencí	408
Hledáček: Režim fotografování.....	409
Hledáček: Režim videosekvencí.....	411
Kontrolní panel	412
System kreativního osvětlení Nikon	413
Další příslušenství	418
Připojení konektoru pro připojení síťového zdroje a síťového zdroje	423
Péče o fotoaparát	425
Skladování	425
Čištění	425
Čištění obrazového snímače.....	426
Manuální čištění	429
Péče o fotoaparát a baterii: Upozornění	431
Specifikace	436
Návod k obsluze objektivu NIKKOR Z 24–70 mm f/4 S	454
Návod k obsluze adaptéru bajonetu FTZ	463
Schválené typy paměťových karet	470
Kapacita paměťových karet	471
Výdrž baterie	473
Rejstřík	474
Změny provedené prostřednictvím aktualizací firmwaru	482
Verze firmwaru	482
Funkce dostupné s firmwarem „C“ verze 3.30	482
Uložení pozice zaostření	482
Zvukové poznámky (pouze Z 6)	483

Pro vaši bezpečnost

Abyste zamezili škodám na majetku nebo zranění sebe či jiných osob, přečtěte si před použitím tohoto výrobku kompletně text „Pro vaši bezpečnost“.

Tyto bezpečnostní pokyny uchovávejte na místě, kde si je budou moci přečíst všichni uživatelé výrobku.

⚠ NEBEZPEČÍ: Zanedbání upozornění označených tímto symbolem znamená vysoké riziko úmrtí nebo vážného zranění.

⚠ VAROVÁNÍ: Zanedbání upozornění označených tímto symbolem může vést k úmrtí nebo vážnému zranění.

⚠ UPOZORNĚNÍ: Zanedbání upozornění označených tímto symbolem může vést ke zranění nebo škodám na majetku.



VAROVÁNÍ

- **Nepoužívejte výrobek za chůze nebo při řízení vozidla.**
Zanedbání tohoto upozornění může vést k nehodě nebo jinému zranění.
- **Výrobek nerozebírejte ani neupravujte. Nedotýkejte se vnitřních částí výrobku, k jejichž odhalení došlo v důsledku pádu výrobku nebo jiné nehody.**
Zanedbání těchto upozornění může vést k úrazu elektrickým proudem nebo jinému zranění.
- **Všimnete-li si jakékoli nestandardní situace, jako jsou například vznik kouře, vysoká teplota nebo neobvyklý zápach výrobku, ihned odpojte baterii nebo jiný zdroj energie.**
Pokračující používání výrobku může vést k požáru, popálení nebo jinému zranění.
- **Výrobek uchovávejte v suchu. S výrobkem nemanipulujte mokřýma rukama. Se zástrčkou nemanipulujte mokřýma rukama.**
Zanedbání těchto upozornění může vést k požáru nebo úrazu elektrickým proudem.
- **Neponechávejte svou kůži v dlouhodobějším kontaktu s výrobkem, který je zapnutý nebo zapojený do elektrické sítě.**
Zanedbání tohoto upozornění může vést k nízkoteplotním popáleninám.
- **Nepoužívejte výrobek v přítomnosti vznětlivého prachu nebo plynů, jako je propan, benzin nebo aerosoly.**
Zanedbání tohoto upozornění může vést k výbuchu nebo požáru.

- **Nedívejte se objektivem do slunce nebo jiného silného zdroje světla.**

Nedodržení tohoto upozornění může vést k poškození zraku.

- **Nemířte bleskem ani pomocným světlem AF na řidiče motorového vozidla.**

Zanedbání tohoto upozornění může vést k nehodám.

- **Výrobek uchovávejte mimo dosah dětí.**

Zanedbání tohoto upozornění může vést ke zranění nebo k poruše výrobku. Rovněž mějte na paměti, že malé součásti představují riziko udušení. Dojde-li k polknutí libovolné součásti výrobku dítětem, ihned vyhledejte lékařskou pomoc.

- **Neomotávejte si ani jiným způsobem neobtáčejte poutka či popruhy výrobku okolo krku.**

Zanedbání tohoto upozornění může vést k nehodám.

- **Nepoužívejte baterie, nabíječky a síťové zdroje, které nejsou určeny konkrétně pro tento výrobek. Při použití baterií, nabíječek a síťových zdrojů určených pro tento výrobek se vyvarujte následujícího:**

- **Poškození, úpravy nebo násilné vytrhávání či ohýbání kabelů, jejich umístování pod těžké předměty nebo vystavování kabelů vysokým teplotám či ohni.**
- **Používání cestovních transformátorů nebo adaptérů určených k převodu jednoho napětí na jiné, resp. používání převodníků ze stejnosměrného na střídavé napětí.**

Zanedbání těchto upozornění může vést k požáru nebo úrazu elektrickým proudem.

- **Nemanipulujte se zástrčkou při nabíjení výrobku nebo při použití síťového zdroje za bouřky.**

Zanedbání tohoto upozornění může vést k úrazu elektrickým proudem.

- **Nemanipulujte holýma rukama s výrobkem na místech vystavených extrémně vysokým nebo nízkým teplotám.**

Zanedbání tohoto upozornění může vést k popáleninám nebo omrzlinám.



UPOZORNĚNÍ

- **Neponechávejte objektiv namířený do slunce nebo jiného silného zdroje světla.**

Světlo zaostřené objektivem by mohlo způsobit požár nebo poškození vnitřních součástí výrobku. Při fotografování objektů v protisvětle udržujte slunce mimo záběr. Sluneční světlo zaostřené uvnitř fotoaparátu v případě slunce v záběru by mohlo způsobit požár.

- **Na místech, kde je jeho použití zakázáno, výrobek vypněte. Na místech se zakázaným použitím bezdrátových zařízení vypněte všechny bezdrátové funkce.**
Rádiové frekvence vyzařované výrobkem mohou narušovat činnost přístrojů na palubě letadel, v nemocnicích a jiných lékařských zařízeních.
- **Nebude-li výrobek delší dobu používán, vyjměte baterii a odpojte síťový zdroj.**
Zanedbání tohoto upozornění může vést k požáru nebo poruše výrobku.
- **Neodpalujte záblesky v kontaktu (nebo blízko) s lidskou kůží nebo předměty.**
Zanedbání tohoto upozornění může vést k popálení nebo požáru.
- **Neponechávejte delší dobu výrobek na místech vystavených extrémně vysokým teplotám, například v uzavřeném automobilu nebo na přímém slunečním světle.**
Zanedbání tohoto upozornění může vést k požáru nebo poruše výrobku.
- **Nedívejte se přímo do pomocného světla AF.**
Nedodržení tohoto upozornění by mohlo mít nepříznivé následky na váš zrak.
- **Nepřepřavujte fotoaparáty nebo objektivy s nasazeným stativem nebo podobným příslušenstvím.**
Zanedbání tohoto upozornění může vést ke zranění nebo k poruše výrobku.



NEBEZPEČÍ (Baterie)

- **S bateriemi nenakládejte nesprávným způsobem.**
Zanedbání následujících upozornění může vést k vytečení, přehřátí či prasknutí baterií nebo k požáru:
 - Používejte pouze dobíjecí baterie schválené pro použití v tomto výrobku.
 - Nevystavujte baterie ohni nebo nadměrným teplotám.
 - Baterie nerozebírejte.
 - Nezkratujte kontakty baterií dotykem předmětů, jako jsou řetízky na krk, sponky do vlasů nebo jiné kovové předměty.
 - Nevystavujte baterie nebo výrobky, ve kterých jsou tyto baterie vloženy, silným nárazům.
 - Na baterie nestoupejte, neprorážejte je hřebíky, resp. do nich netlučte kladivem.

- **Nabíjejte pouze indikovaným způsobem.**

Zanedbání tohoto upozornění může vést k vytečení, přehřátí či prasknutí baterií nebo k požáru.

- **Dojde-li ke kontaktu kapaliny z baterie s očima, vypláchněte oči velkým množstvím čisté vody a ihned vyhledejte lékařskou pomoc.**

Opožděná reakce může vést k poškození zraku.

- **Postupujte podle pokynů personálu letecké společnosti.**

Baterie ponechané bez dozoru ve vysokých nadmořských výškách v prostředí bez potřebného tlaku vzduchu mohou vytéct, přehřát se, prasknout nebo se vznítit.



VAROVÁNÍ (Baterie)

- **Baterie uchovávejte mimo dosah dětí.**

Dojde-li k polknutí baterie dítětem, ihned vyhledejte lékařskou pomoc.

- **Baterie uchovávejte mimo dosah domácích mazlíčků a jiných zvířat.**

Baterie mohou v případě prokousnutí, ožvýchání nebo jiného poškození zvířaty vytéct, přehřát se, prasknout nebo se vznítit.

- **Neponořujte baterie do vody a nevystavujte je dešti.**

Zanedbání tohoto upozornění může vést k požáru nebo poruše výrobku. Dojde-li k zvlhnutí výrobku, ihned jej otřete ručníkem nebo podobným předmětem.

- **Zaznamenáte-li na bateriích nějaké změny, například změnu zbarvení nebo deformaci, ihned je přestaňte používat. Pokud se dobíjecí baterie EN-EL15b nenabíjí za určenou dobu, přestaňte je nabíjet.**

Nedodržení těchto upozornění může vést k vytečení, přehřátí či prasknutí baterií nebo k požáru.

- **Když již baterie nadále nepotřebujete, izolujte kontakty samolepicí páskou.**

Dojde-li ke kontaktu kovových předmětů s kontakty baterie, může dojít k přehřátí či prasknutí baterie nebo k požáru.

- **Dojde-li ke kontaktu kapaliny z baterie s lidskou kůží nebo oblečením, ihned opláchněte postižené místo velkým množstvím čisté vody.**

Zanedbání tohoto upozornění může vést k podráždění kůže.

Upozornění

- Žádná část návodů dodávaných s tímto výrobkem nesmí být reprodukována, kopírována, šířena, ukládána v zálohovacích systémech nebo v jakékoli formě překládána do jiné řeči bez předchozího písemného svolení společnosti Nikon.
- Společnost Nikon si vyhrazuje právo kdykoli bez předchozího upozornění změnit vzhled a specifikaci hardwaru a softwaru popsanych v těchto návodech.
- Společnost Nikon nenese odpovědnost za škody vzniklé v důsledku použití přístroje.
- Přestože bylo vynaloženo maximální úsilí k dosažení správnosti a úplnosti informací obsažených v těchto návodech, uvítáme, sdělíte-li veškerá zjištění o nesrovnalostech nebo chybějících informacích regionálnímu zastoupení společnosti Nikon (adresa je uvedena samostatně).

Poznámka týkající se zákazu kopírování nebo reprodukce

Vezměte na vědomí, že prosté vlastnictví materiálů, které byly digitálně kopírovány nebo reprodukovány prostřednictvím skeneru, digitálního fotoaparátu nebo jiného zařízení, může být trestné podle zákona.

• Položky, na které se vztahuje zákonný zákaz kopírování nebo reprodukce

Nekopírujte ani nereprodukuje papírové peníze, mince, cenné papíry, státní dluhopisy, a to ani v případě, že jsou kopie a reprodukce označeny razítkem „Vzorek“.

Je zakázáno kopírovat nebo reprodukovat papírové peníze, mince nebo cenné papíry vydané jinými státy.

Bez předchozího písemného souhlasu vlády je zakázáno i kopírování a reprodukování nepoužitých poštovních známek a pohlednic vydaných státem.

Je zakázáno kopírovat nebo reprodukovat známky vydané státem nebo certifikované dokumenty uvedené v příslušném zákoně.

• Upozornění týkající se některých druhů kopií a reprodukcí

Vládními výnosy a platnými zákony země je zakázáno kopírování a rozmnožování cenných papírů vydaných soukromými společnostmi (akcie, směnky, šeky, dárkové kupóny atd.), dopravních legitimací a jízdenek, s výjimkou minimálního množství pracovních kopií pro vnitřní potřebu firmy. Zakázáno je rovněž kopírování a reprodukování cestovních pasů, licencí vydaných veřejnými institucemi a soukromými skupinami, identifikačních karet a lístků, jako jsou povolenky nebo stravenky.

• Ochrana autorských práv

Na základě autorského zákona nelze snímky ani videozáznamy děl chráněných autorským právem, které byly pořízeny tímto fotoaparátem, použít bez svolení vlastníka autorských práv. Výjimku představuje osobní využití, ale i toto může být omezeno v případě snímků nebo videosekvencí z výstav či živých vystoupení.

Používejte výhradně značkové elektronické příslušenství Nikon

Fotoaparáty Nikon jsou navrženy tak, aby odpovídaly nejvyšším standardům, a obsahují komplexní elektronické obvody. Pouze značkové elektronické příslušenství Nikon (včetně nabíječek, baterií, síťových zdrojů a zábleskového příslušenství), certifikované speciálně pro použití s tímto digitálním fotoaparátem Nikon, bylo konstruováno a schváleno pro provoz naplňující provozní a bezpečnostní požadavky těchto elektronických obvodů.

Použití elektronického příslušenství jiných značek může vést k poškození fotoaparátu a být důvodem pro zánik záruky. Použití dobijecích lithium-iontových baterií třetích výrobců, které nejsou opatřeny hologramem společnosti Nikon (viz obrázek vpravo), může být překážkou normálnímu provozu fotoaparátu nebo způsobit přehřátí, vznícení, prasknutí nebo vytečení baterie.

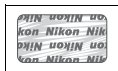

Další informace o značkovém příslušenství Nikon vám poskytne autorizovaný prodejce výrobků Nikon.

✓ Než budete pořizovat snímky z důležité události

Než se pustíte do pořizování snímků z důležité události (jako je svatba), nebo než odjedete na dovolenou, pořiďte několik zkušebních snímků a ujistěte se, že fotoaparát pracuje správně. Společnost Nikon nenese odpovědnost za škody nebo ztráty způsobené poruchou výrobku.

✓ Celoživotní vzdělávání

Součástí závazku společnosti Nikon zajistit trvalou podporu a informace k produktům jsou i průběžně aktualizované informace, dostupné na následujících stránkách:

- **Pro uživatele v USA:** <https://www.nikonusa.com/>
- **Pro uživatele v Evropě:** <https://www.europe-nikon.com/support/>
- **Pro uživatele v Asii, Oceánii, na Středním východě a v Africe:** <https://www.nikon-asia.com/>

Na těchto stránkách najdete nejnovější informace o produktech, tipy, odpovědi na často kladené otázky (FAQ) a obecné rady o digitální fotografii a zpracování obrazu. Další informace můžete získat u regionálního zastoupení společnosti Nikon. Kontaktní informace najdete na následující adrese:
<https://imaging.nikon.com/>

Seznámení s fotoaparátem

Věnujte několik minut seznámení s názvy a funkcemi ovládacích prvků a s indikacemi fotoaparátu. Tuto část je výhodné si založit a odkazovat se na ni během čtení dalších částí návodu.

Součásti fotoaparátu

V této části naleznete názvy a umístění ovládacích prvků a zobrazených informací.

Tělo fotoaparátu

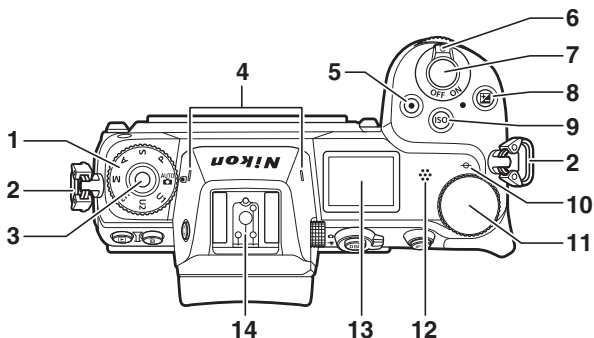

1	Volič expozičních režimů	74	9	Tlačítko ISO	84
2	Očko pro upevnění popruhu	27	10	Značka obrazové roviny (⊖).....	65
3	Tlačítko aretace voliče expozičních režimů.....	74	11	Hlavní příkazový volič.....	17, 285
4	Stereofonní mikrofón	122	12	Reproduktor	
5	Tlačítko záznamu videosekvence	45	13	Kontrolní panel.....	5, 301, 403
6	Hlavní vypínač	38, 41	14	Sáňky pro upevnění příslušenství (volitelných blesků)	413, 421
7	Tlačítko spouště	41			
8	Tlačítko 	86			

Tělo fotoaparátu (pokračování)

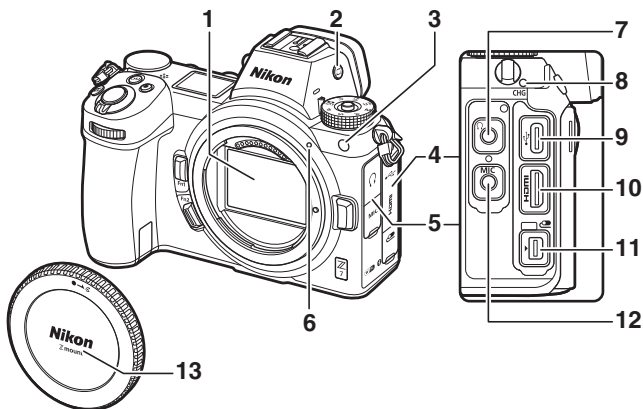

1	Obrazový snímač.....	426	6	Montážní značka objektivu	36
2	Tlačítko režimů monitoru	8, 302	7	Konektor pro sluchátka	249
3	Pomocné světlo AF.....	43, 260	8	Kontrolka CHARGE.....	29
	Světlo předblesku proti červeným očím.....	111, 358	9	Konektor USB.....	341, 418, 422
	Kontrolka samospouště	91	10	Konektor HDMI.....	349, 418, 422
4	Krytka konektoru pro připojení příslušenství a konektorů USB a HDMI		11	Konektor pro připojení příslušenství	418
5	Krytka konektorů pro sluchátka a mikrofon		12	Konektor pro externí mikrofon.....	418
			13	Krytka těla.....	36, 418

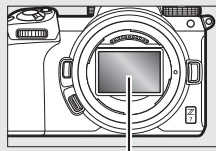

✓ Nedotýkejte se obrazového snímače

Za žádných okolností nevyvíjejte tlak na obrazový snímač, nedotýkejte se jej čistícími nástroji ani jej nevystavujte silnému tlaku vzduchu z ofukovacího balónku. Tyto činnosti mohou mít za následek poškrábání nebo jiné poškození obrazového snímače. Informace o čištění obrazového snímače viz „Čištění obrazového snímače“ (☐ 426).

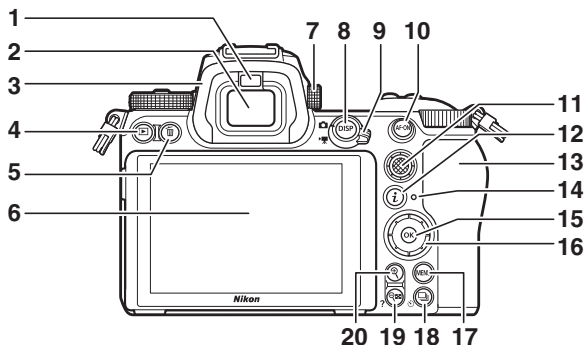

Obrazový snímač



1	Snímač pohledu do hledáčku	8	11	Pomocný volič	17, 93
2	Hledáček	8	12	Tlačítko i	21, 96
3	Očnice hledáčku	420	13	Krytka slotu pro paměťovou kartu	32
4	Tlačítko 	49	14	Kontrolka přístupu na paměťovou kartu	44, 90
5	Tlačítko 	51	15	Tlačítko 	18
6	Monitor	10, 62	16	Multifunkční volič	18
7	Volič dioptrické korekce hledáčku	8	17	Tlačítko MENU	18, 147
8	Tlačítko DISP	15, 128	18	Tlačítko 	88
9	Volič fotografování/ videosekvence	41, 45	19	Tlačítko 	20, 127
10	Tlačítko AF-ON	17	20	Tlačítko 	64, 126, 143

Monitor

Úhel monitoru lze nastavit vyobrazeným způsobem.

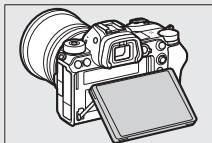
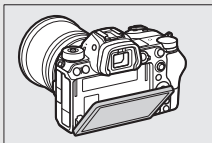

Tělo fotoaparátu (pokračování)

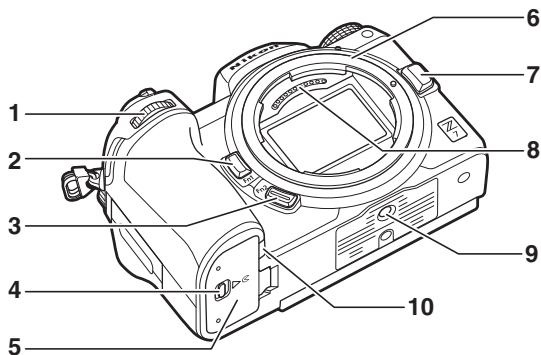

1 Pomocný příkazový volič	17, 285	7 Tlačítko aretace bajonetu	37
2 Tlačítko Fn1	24, 66, 275, 289	8 Kontakty CPU	
3 Tlačítko Fn2	24, 52, 275, 289	9 Stativový závit	82
4 Aretace krytky prostoru pro baterii ...	32	10 Krytka průchodky kabelu konektoru pro připojení síťového zdroje	423
5 Krytka prostoru pro baterii	32		
6 Upevňovací bajonet	36		

Sériové číslo výrobku

Sériové číslo tohoto výrobku lze nalézt po otevření monitoru.

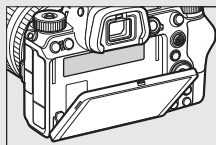

Kontrolní panel

Kontrolní panel svítí při zapnutém fotoaparátu. Ve výchozím nastavení se zobrazují následující indikace; kompletní seznam indikací zobrazovaných na kontrolním panelu viz „Kontrolní panel“ (☞ 412).

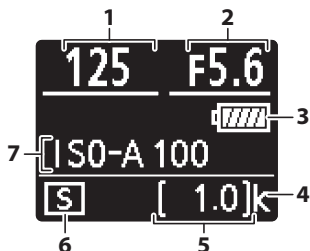

1 Čas závěrky	75, 77	5 Počet zbývajících snímků	34, 471
2 Clona	76	6 Snímací režim	88
3 Indikace stavu baterie	34	7 Citlivost ISO	84
4 „k“ (zobrazuje se, pokud v paměti zbývá prostor pro více než 1 000 snímků)	34		

Monitor a hledáček

Ve výchozím nastavení se v režimu fotografování zobrazují na monitoru a v hledáčku následující indikace; kompletní seznam indikací viz „Zobrazovače fotoaparátu a kontrolní panel“ (☞ 403).

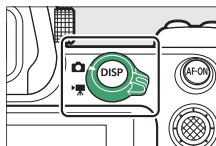

Monitor

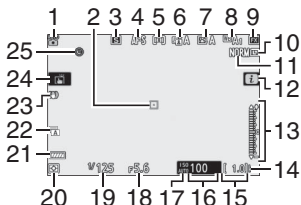

Hledáček

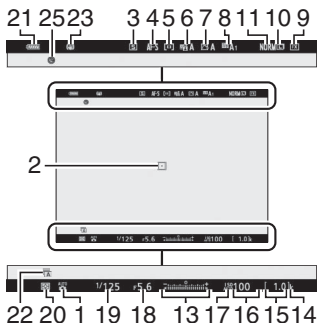

1	Expoziční režim	74	13	Indikace expozice	78
2	Zaostřovací pole	43, 54		Zobrazení korekce expozice	86
3	Snímací režim	88, 115	14	„k“ (zobrazuje se, pokud v paměti zůstává prostor pro více než 1 000 snímků)	34
4	Zaostřovací režim	52, 193, 247	15	Počet zbývajících snímků	34, 471
5	Režim činnosti zaostřovacích polí	54, 193, 247	16	Citlivost ISO	84
6	Funkce Active D-Lighting	114, 186, 245	17	Indikace citlivosti ISO	84
7	Předvolba Picture Control	98, 181, 245		Indikace automatické regulace citlivosti ISO	85
8	Vyvážení bílé barvy	66, 102, 174, 244			
9	Obrazové pole	123, 169, 243			
10	Velikost obrazu	110, 170			
11	Kvalita obrazu	108, 170			
12	Symbol 	13, 21			

18	Clona	76	23	Indikace redukce vibrací	116, 193
19	Čas závěrky	75, 77	24	Fotografování dotykem	10, 62
20	Měření expozice	112, 189, 247	25	Indikace „nenastavené hodiny“	40
21	Indikace stavu baterie.....	34			
22	Typ závěrky.....	266			

V režimu videosekvencí se zobrazují následující položky.

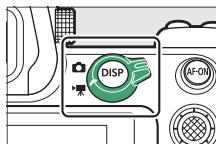

Monitor

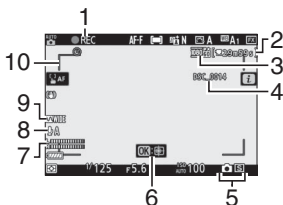

Hledáček

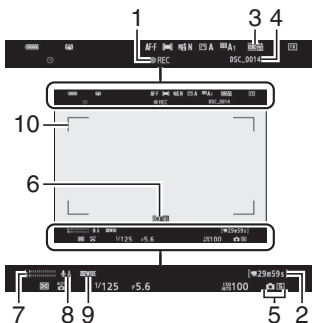

1	Indikace záznamu	45	5	Snímací režim (statické snímky)	88
	Zakázaný záznam.....	46	6	Sledování objektu	61
2	Zbývající čas	45	7	Úroveň zvuku	122
3	Velikost obrazu a snímací frekvence/ Kvalita obrazu	120, 243	8	Citlivost mikrofonu	122, 248
4	Název souboru.....	243	9	Frekvenční charakteristika.....	249
			10	Značky oblasti činnosti automatického zaostřování.....	54

Ovládací prvky fotoaparátu

Tato část popisuje použití různých ovládacích prvků a zobrazení fotoaparátu.

Hledáček

Umístěním oka k hledáčku se aktivuje snímač pohledu do hledáčku a přepne zobrazení z monitoru do hledáčku (mějte na paměti, že snímač pohledu do hledáčku reaguje rovněž na jiné objekty, jako jsou například vaše prsty). Hledáček lze v případě potřeby použít pro zobrazení menu a přehrávání.

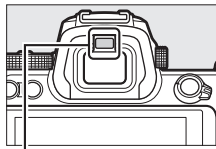

Snímač pohledu do hledáčku

Tlačítko režimů monitoru

Stisknutím tlačítka režimů monitoru přepínáte mezi hledáčkem a monitorem.



✓ Volič dioptrické korekce hledáčku

Chcete-li zaostřit hledáček, povyčtáhněte volič dioptrické korekce hledáčku a otáčejte jím, přičemž dbejte na to, abyste si prsty nebo nehty neporanili oko. Jakmile uspokojivě zaostříte hledáček, zatlačte ovladač zpět.

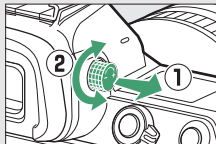

✓ Dlouhodobé použití

Pokud používáte hledáček dlouhou dobu, můžete upravit jas a odstín hledáčku pro pohodlné pozorování výběrem možnosti **Vypnuto** v uživatelské funkci d8 (**Aplikace nastav. pro živý náhled**).

✓ Režimy monitoru

Výběr dostupných režimů monitoru můžete omezit pomocí položky **Omez. volby režimů monitoru** v menu nastavení.

Jednotlivá stisknutí tlačítka režimů monitoru přepínají mezi následujícími režimy zobrazení.

Automat. přepínání zobrazovačů: Zobrazení se přepne z monitoru na hledáček při umístění oka k hledáčku a z hledáčku na monitor při oddálení oka od hledáčku.



Pouze hledáček: Hledáček se používá pro fotografování, zobrazení menu a přehrávání; monitor zůstává vypnutý.



Pouze monitor: Monitor se používá pro fotografování, zobrazení menu a přehrávání; hledáček zůstává vypnutý i v případě přiblížení oka k hledáčku.



Upřednostnit hledáček: Fotoaparát pracuje podobně jako stávající digitální jednooké zrcadlovky. Umístěním oka k hledáčku se zapne hledáček a vzdálením oka se hledáček vypne. V režimu fotografování zůstane monitor vypnutý, zatímco v režimu videosekvencí, během přehrávání nebo během zobrazení menu se monitor při vzdálení oka od hledáčku zapne.



Ovládání dotykem

Dotykový monitor lze použít k úpravě nastavení fotoaparátu, zaostření a spuštění závěrky, prohlížení snímků a videosekvencí, zadávání textu a navigaci v menu. Ovládání dotykem není k dispozici při použití hledáčku.

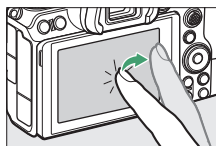

■ Zaostřování a spuštění závěrky



Pro zaostření na vybrané místo se dotkněte monitoru (AF dotykem). V režimu fotografování dojde při zdvihnutí prstu z monitoru ke spuštění závěrky (expozice dotykem).



Nastavení AF dotykem lze upravit klepnutím na symbol  (62).



■ ■ Úpravy nastavení

Klepněte na vybrané nastavení na monitoru a vyberte požadovanou možnost klepnutím na symboly nebo posuvníky. Klepnutím na tlačítko  nebo stisknutím tlačítka  potvrďte vybranou možnost a vraťte se na předchozí obrazovku.



■ ■ Přehrávání

Klepnutím vlevo nebo vpravo zobrazíte další snímky v režimu přehrávání jednotlivých snímků.

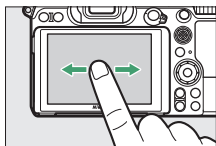

Při zobrazení snímku na celé obrazovce se klepnutím ve spodní části monitoru zobrazí sloupec pro procházení snímků. Posunutím prstu směrem doleva nebo doprava na tomto sloupci se rychle přechází k dalším snímkům.

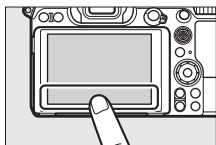

Sloupec pro procházení snímků

Pomocí gest roztažení a sevření prstů lze zvětšovat a zmenšovat snímky; posunutím se snímky posouvají. Dvojitým rychlým klepnutím na monitor můžete rovněž zvětšit obraz z režimu přehrávání jednotlivých snímků nebo zrušit zvětšení.

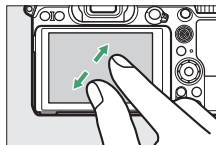

Pro zmenšení až k zobrazení náhledů použijte gesto sevření prstů v režimu přehrávání jednotlivých snímků. Pomocí gest sevření a roztažení prstů vyberete počet zobrazených náhledů snímků ze 4, 9 a 72 snímků.

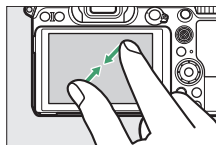

■ ■ Přehrávání videosekvencí

Klepnutím na průvodce na monitoru se spustí přehrávání videosekvence (videosekvence jsou indikovány symbolem ▶). Klepnutím na monitor se přehrávání pozastaví nebo obnoví, resp. se lze klepnutím na symbol ◀ vrátit do režimu přehrávání jednotlivých snímků.



Průvodce

■ ■ Menu *i*

Klepnutím na symbol  se zobrazí menu *i* během fotografování (📖 21, 96).



Klepnutím na položky se zobrazí volitelné možnosti.

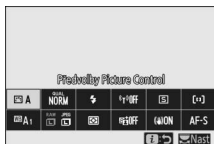

■ ■ Zadávání textu

Když je zobrazena klávesnice, můžete zadávat text klepnutím na klávesy (pro přepínání mezi klávesnicemi s velkými a malými písmeny a symboly klepněte na tlačítko pro výběr klávesnice) a přemísťovat kurzor klepnutím do oblasti zobrazení textu.

Oblast zobrazení textu

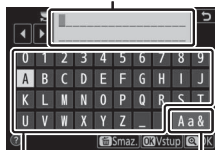

Oblast
klávesnice

Výběr
klávesnice

■ Navigace v menu

Posunutím prstu nahoru nebo dolů se posune zobrazení.

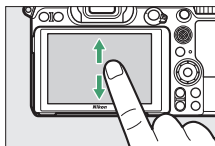

Klepnutím na symbol menu se vybere menu.

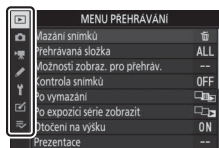

Klepnutím na položky menu se zobrazí možnosti a klepnutím na symboly nebo posuvníky se změní nastavení.

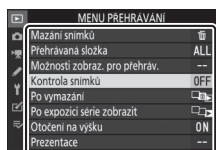

Pro návrat beze změny nastavení klepněte na položku ↶.



✓ Dotyková obrazovka

Dotyková obrazovka reaguje na statickou elektřinu a nemusí reagovat při zakrytí ochrannými fóliemi třetích výrobců nebo při doteku nehty či rukama v rukavicích, resp. při současném doteku na více místech. Nepoužívejte nadměrnou sílu a nedotýkejte se obrazovky ostrými předměty.

✓ Povolení a zakázání ovládání dotykem

Ovládání dotykem lze povolit nebo zakázat pomocí položky **Ovládání dotykem** v menu nastavení (☰ 309).

Tlačítko DISP

Pomocí tlačítka **DISP** se zobrazí nebo skryjí indikace na monitoru či v hledáčku.

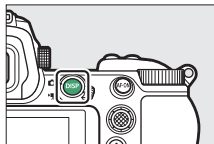

■ Režim fotografování

V režimu fotografování se stisknutím tlačítka **DISP** přepíná zobrazení následovně:

Indikace zapnuté



Zjednodušené zobrazení



Histogram¹



Informace pro blesk^{2,3}



Obrazovka informací²



Virtuální horizont

- 1 Nezobrazuje se při výběru možnosti **Vypnuto** v uživatelské funkci d8 (**Aplikace nastav. pro živý náhled**) nebo při výběru možnosti **Zapnuto** v položce **Fotografování s prolnutím** v režimu vícenásobné expozice.
- 2 Nezobrazuje se v hledáčku.
- 3 Zobrazuje se při nasazení volitelného blesku SB-5000, SB-500, SB-400 nebo SB-300 do sáněk pro upevnění příslušenství, resp. při ovládní blesku pomocí rádiového řízení záblesku s využitím bezdrátového dálkového ovládní WR-R10.

■ Režim videosekvencí

V režimu videosekvencí se stisknutím tlačítka **DISP** přepíná zobrazení následovně:



Pomocný volič

Pomocný volič lze použít jako joystick pro výběr zaostřovacího pole nebo lze stisknutím středu pomocného voliče aktivovat blokování zaostření a expoziční paměť (☐ 93, 94).

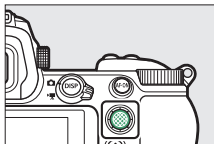

Tlačítko AF-ON

V režimu automatického zaostřování lze použít pro zaostření tlačítko **AF-ON**.

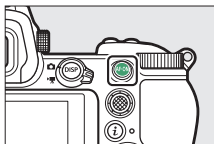

Příkazové voliče

Příkazové voliče slouží k nastavení času závěrky a clony nebo v kombinaci s tlačítky ke změně dalších nastavení fotoaparátu.

Pomocný příkazový volič

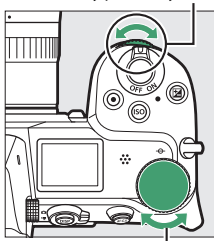

Hlavní příkazový volič

Tlačítko MENU

Stisknutím tlačítka MENU se zobrazí menu.

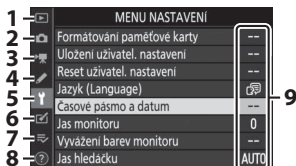
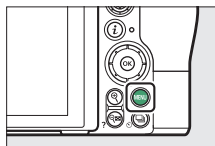

1	▶: Menu přehrávání	158
2	📷: Menu fotografování	164
3	🎬: Menu videosekvencí	242
4	🔧: Menu uživatelských funkcí.....	251
5	⚙️: Menu nastavení	297
6	☑️: Menu retušování	318
7	🔄/🔄: Moje menu nebo Poslední nastavení (výchozí nastavení je Moje menu)	335
8	🗨️: Symbol nápovědy.....	20
9	Aktuální nastavení	147

■ Práce s menu

K navigaci v jednotlivých menu slouží multifunkční volič a tlačítko .

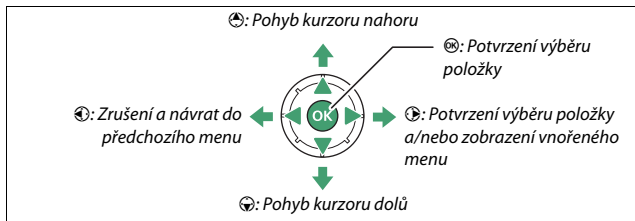

1 Vyberte symbol aktuálního menu.

Stisknutím tlačítka  vyberte symbol aktuálního menu.



2 Vyberte menu.

Stisknutím tlačítek  a  vyberte požadované menu.



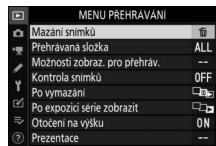

3 Umístěte kurzor do vybraného menu.

Stisknutím tlačítka  umístěte kurzor do vybraného menu.



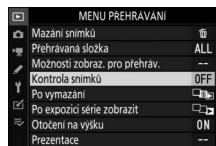

4 Vyberte položku menu.

Stisknutím tlačítek  a  vyberte položku menu (položky zobrazené šedě nejsou aktuálně dostupné a nelze je vybrat).

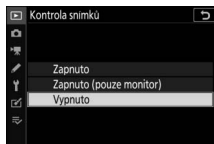

- 5** Zobrazte volitelné možnosti.
Stisknutím tlačítka  zobrazte možnosti vybrané položky menu.



- 6** Vyberte možnost.
Stisknutím tlačítek  a  vyberte možnost (možnosti zobrazené šedě nejsou aktuálně dostupné a nelze je vybrat).

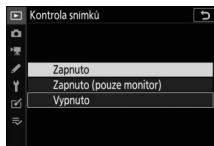





- 7** Potvrďte výběr.
Stisknutím tlačítka  potvrďte výběr zvolené možnosti. Chcete-li se vrátit zpět bez provedení výběru, stiskněte tlačítko MENU. Pro opuštění menu a návrat do režimu fotografování namáčkněte tlačítko spouště do poloviny.



K pohybu v menu lze použít rovněž ovládání dotykem (14).

Symbol (Nápověda)

Pokud se v levém spodním rohu zobrazovače zobrazuje symbol , můžete stisknutím tlačítka  zobrazit popis k aktuálně vybrané možnosti nebo menu. Stisknutím tlačítek  a  procházíte text a stisknutím tlačítka  se znovu vrátíte do menu.

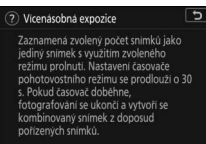
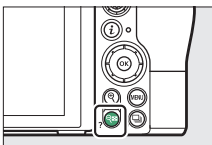

Tlačítko **i** (symbol **i**)

Pro rychlý přístup k často používaným nastavením stiskněte tlačítko **i** nebo klepněte na symbol **i** na zobrazovači.

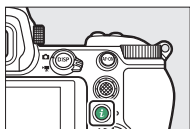

nebo

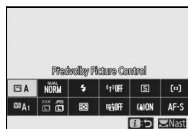

Klepněte na požadovanou položku nebo vyberte položky a stisknutím tlačítka **OK** zobrazte možnosti. Nastavení lze upravit rovněž výběrem položek a otáčením příkazových voličů. Položky zobrazené v režimu fotografování (118) se liší od položek zobrazených v režimu videosekvencí (118).

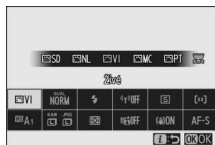
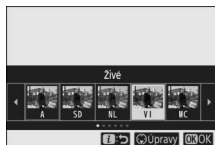

Menu **i** v režimu přehrávání

Stisknutím tlačítka **i** během přehrávání se zobrazí kontextové menu často používaných možností pro přehrávání.

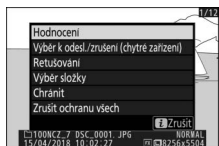

■ Přizpůsobení menu **i**

Položky zobrazené v menu **i** režimu fotografování lze vybrat pomocí uživatelské funkce f1 (**Přizpůsobení menu **i****).

1 Vyberte uživatelskou funkci f1.

V menu uživatelských funkcí vyberte uživatelskou funkci f1 (**Přizpůsobení menu **i****) a stiskněte tlačítko **OK** (informace o použití menu viz „Tlačítko MENU“, [18](#)).

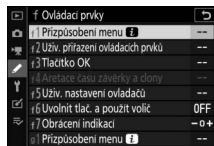

2 Vyberte umístění.

Vyberte umístění v menu, které chcete upravit, a stiskněte tlačítko **OK**.



3 Vyberte položku.

Vyberte požadovanou položku a stisknutím tlačítka **OK** ji přiřadte vybranému umístění a vraťte se do menu zobrazeného v kroku 2. Kroky 2 a 3 podle potřeby opakujte.

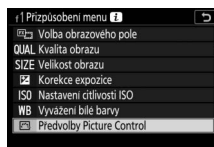

4 Ukončete úpravy.

Stiskněte tlačítko **MENU** pro uložení změn a ukončení úprav.

Položky přiřaditelné menu **z**

Menu **z** pro režim fotografování lze přiřadit následující položky:

- Volba obrazového pole
- Kvalita obrazu
- Velikost obrazu
- Korekce expozice
- Nastavení citlivosti ISO
- Vyvážení bílé barvy
- Předvolby Picture Control
- Barevný prostor
- Active D-Lighting
- Redukce šumu pro dlouhé exp.
- Redukce šumu pro vys. ISO
- Měření expozice
- Zábleskový režim
- Korekce zábleskové expozice
- Zaostřovací režim
- Režimy činnosti zaostř. polí
- Redukce vibrací
- Bracketing
- Vícenásobná expozice
- HDR (vysoký dynam. rozsah)
- Bezhluché fotografování
- Snímací režim
- Uživ. přiřazení ovládacích prvků
- Opožděné spuštění závěrky
- Typ závěrky
- Aplikace nastav. pro živý náhled
- Rozdělené zvětšené zobrazení
- Zvýraznění pro zaostřování
- Jas monitoru/hledáčku
- Připojení Bluetooth
- Připojení Wi-Fi

Menu **z** režimu videosekvencí lze přizpůsobit pomocí uživatelské funkce g1 (**Přizpůsobení menu **); dostupné položky se liší od položek pro režim fotografování.

Funkční tlačítka (Fn1 a Fn2)

Tlačítka **Fn1** a **Fn2** lze také použít pro rychlý přístup k vybraným nastavením během fotografování. Nastavení přiřazená těmto tlačítkům lze vybrat pomocí uživatelské funkce f2 (**Uživ. přiřazení ovládacích prvků**), a vybrané nastavení lze upravit stisknutím tlačítka a otáčením příkazového voliče. Ve výchozím nastavení slouží tlačítko **Fn1** k vyvážení bílé barvy a tlačítko **Fn2** k výběru zaostřovacích režimů a režimů činnosti zaostřovacích polí.

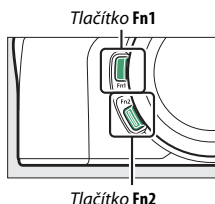

■ Přizpůsobení funkčních tlačítek

Funkce prováděné pomocí funkčních tlačítek v režimu fotografování se vybírají pomocí uživatelské funkce f2 (**Uživ. přiřazení ovládacích prvků**).

- 1 Vyberte uživatelskou funkci f2.**
V menu uživatelských funkcí vyberte uživatelskou funkci f2 (**Uživ. přiřazení ovládacích prvků**) a stiskněte tlačítko **OK** (informace o použití menu viz „Tlačítko MENU“, [str. 18](#)).

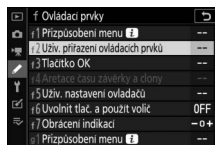

2 Vyberte tlačítko.

Vyberte možnost pro požadované tlačítko a stiskněte tlačítko **OK**. Možnost **Tlačítko Fn1** zvolte pro výběr funkce tlačítka **Fn1**, možnost **Tlačítko Fn2** zvolte pro výběr funkce tlačítka **Fn2**.



3 Vyberte možnost.

Vyberte požadovanou možnost a stisknutím tlačítka **OK** ji přiřadíte vybranému tlačítku a vraťte se do menu zobrazeného v kroku 2. Opakováním kroků 2 a 3 vyberte funkci zbývajících tlačítek.

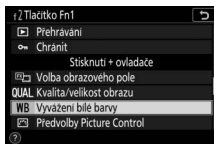

4 Ukončete úpravy.

Stiskněte tlačítko **MENU** pro uložení změn a ukončení úprav.

Funkce přiřaditelné funkčním tlačítkům

Funkčním tlačítkům lze pro režim fotografování přiřadit následující funkce:

- Aktivace autom. zaostřov.
- Pouze blokování zaostření
- Expoziční paměť (trvalá)
- Expoz. paměť (do expozice)
- Pouze expoziční paměť
- Exp. paměť/blok. zaostření
- Blokování záblesk. expozice
-  Zakázat/povolit
- Kontrola hloubky ostrosti
- Měření Matrix
- Měření se zdůraz. středem
- Bodové měření
- Měření orient. na nejvyšší jasy
- Sekvence bracketingu
- Volba synchronizov. spouštění
- + NEF (RAW)
- Sledování objektu
- Zobrazení pomocné mřížky
- Zapnout/vypnout zvětšení
- MOJE MENU
- První položka v MOJE MENU
- Přehrávání
- Chránit
- Volba obrazového pole
- Kvalita/velikost obrazu
- Vyvážení bílé barvy
- Předvolby Picture Control
- Active D-Lighting
- Měření expozice
- Záblesk. režim/kor. záblesk. exp.
- Zaostř. režim/režim činnosti zaostř. polí
- Bracketing
- Vícenásobná expozice
- HDR (vysoký dynam. rozsah)
- Opožděné spuštění závěrky
- Aretace času závěrky a clony
- Zvýraznění pro zaostřování
- Hodnocení
- Výběr čísla objektivu bez CPU
- Žádná

Funkce přiřaditelné funkčním tlačítkům v režimu videosekvencí lze vybrat pomocí uživatelské funkce g2 (**Uživ. přiřazení ovládacích prvků**); dostupné položky se liší od položek dostupných pro režim fotografování.

První kroky

Před prvním fotografováním dokončete kroky uvedené v této kapitole.

Nasazení popruhu fotoaparátu

Popruh na krk je dodáván s fotoaparátem; další popruhy jsou k dispozici samostatně. Bezpečně upevněte popruh na krk do oček na těle fotoaparátu.

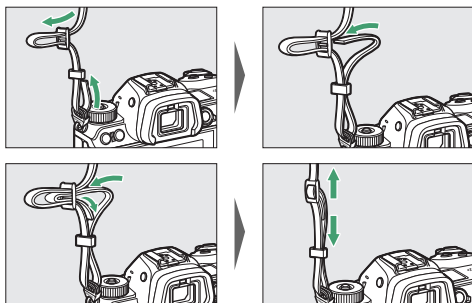

Nabití baterie

Dodanou baterii EN-EL15b před použitím nabijte.

✓ Baterie a nabíječka

Přečtěte si a dodržujte varování a upozornění uvedená v kapitolách „Pro vaši bezpečnost“ (☐ xvi) a „Péče o fotoaparát a baterii: Upozornění“ (☐ 431).

Nabíječka baterií

Vložte dodávanou baterii EN-EL15b do nabíječky a zapojte nabíječku do elektrické sítě. V závislosti na zemi nebo regionu se nabíječka dodává včetně zásuvkového adaptéru nebo síťového kabelu.

- **Zásuvkový adaptér:** Zásuvkový adaptér zasuňte do zásuvky pro síťový kabel na nabíječce (1). Posuňte aretaci zásuvkového adaptéru vyobrazeným způsobem (2) a otočením o 90 ° adaptér zaaretujte (3). Vložte baterii do nabíječky a zapojte nabíječku do elektrické sítě.

Aretyce zásuvkového adaptéru

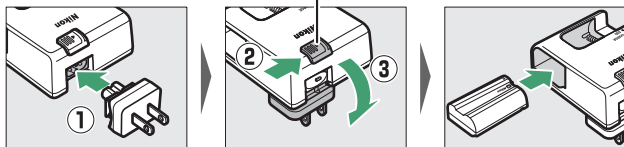

- **Síťový kabel:** Po zapojení síťového kabelu do zásuvky ve vyobrazené orientaci vložte baterii do nabíječky a zapojte kabel do elektrické sítě.

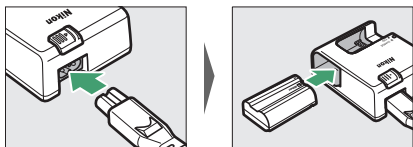

Během nabíjení baterie bliká kontrolka **CHARGE (NABÍJENÍ)**. Vybitá baterie se plně nabije přibližně za dvě hodiny a 35 minut.

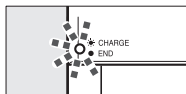

Nabíjení baterie

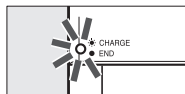

Nabíjení dokončeno

Síťové zdroje/nabíječky

Při vložení do fotoaparátu se dobíjecí lithium-iontové baterie EN-EL15c/EN-EL15b nabíjí během propojení fotoaparátu s volitelným síťovým zdrojem/nabíječkou EH-7P (síťový zdroj/nabíječku EH-7P nelze použít k nabíjení baterií EN-EL15a a EN-EL15; namísto toho použijte dodávanou nabíječku baterií MH-25a). Vybitá baterie se plně nabije přibližně za dvě hodiny a 35 minut. Mějte na paměti, že v zemích nebo regionech, kde je to vyžadováno, se síťové zdroje/nabíječky dodávají s nasazeným zásuvkovým adaptérem; provedení zásuvkového adaptéru se mění v závislosti na zemi prodeje.

- 1** Vložte baterii EN-EL15c/EN-EL15b do fotoaparátu (📖 32).

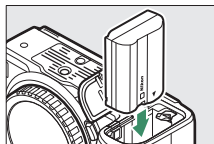

- 2** Poté, co ověříte, že je fotoaparát vypnutý, připojte síťový zdroj/nabíječku k fotoaparátu a do elektrické sítě. Zástrčku či zásuvkový adaptér zasunujte do zásuvky přímo, nikoli šikmo, a stejné pozornosti dbejte při odpojování síťového zdroje/nabíječky.

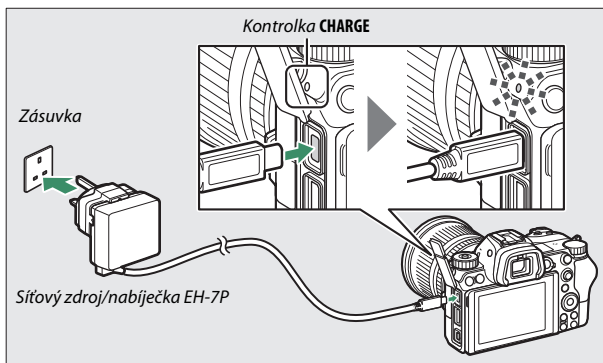

Kontrolka **CHARGE (NABÍJENÍ)** na fotoaparátu svítí během nabíjení žlutě a po dokončení nabíjení se vypne. Mějte na paměti, že i když lze během propojení fotoaparát používat, baterie se při zapnutém fotoaparátu nenabíjí a fotoaparát není napájen ze síťového zdroje/nabíječky.

- 3** Po dokončení nabíjení odpojte síťový zdroj/nabíječku od elektrické sítě a fotoaparátu.

 **Kontrolka CHARGE (NABÍJENÍ)**

Pokud nelze baterii pomocí síťového zdroje/nabíječky nabít například v důsledku nekompatibility baterie nebo zvýšení teploty fotoaparátu, kontrolka **CHARGE (NABÍJENÍ)** po dobu 30 sekund rychle bliká a potom se vypne. Pokud kontrolka **CHARGE (NABÍJENÍ)** nesvítí a vy jste nepozorovali nabíjení baterie, zapněte fotoaparát a zkontrolujte kapacitu baterie.

Vložení baterie a paměťové karty

Před vložením nebo vyjmutím baterie či paměťových karet se ujistěte, že je hlavní vypínač fotoaparátu nastaven do polohy **OFF**. Baterii vkládejte ve vyobrazené orientaci a stiskněte její pomocí oranžovou aretaci baterie ke straně. Aretace zajistí baterii po jejím zasunutí až na doraz do těla fotoaparátu.

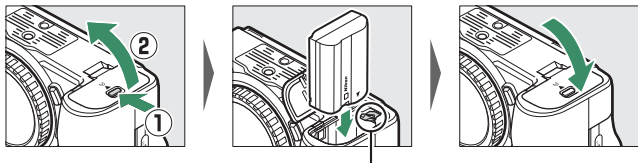

Aretace baterie

Paměťovou kartu uchopte ve vyobrazené orientaci a rovněž ji zasuňte tak daleko do slotu, až zaklapne do aretované polohy.

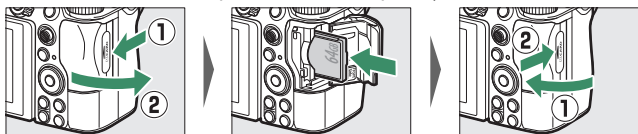

✓ Vyjmutí baterie

Chcete-li vyjmout baterii, vypněte fotoaparát a otevřete krytku prostoru pro baterii. Stisknutím aretace baterie ve směru vyobrazeném šipkou uvolněte baterii a poté ji ručně vyjměte.

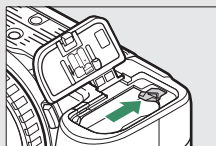

✓ Vyjmutí paměťových karet

Poté, co se ujistíte, že nesvítí kontrolka přístupu na paměťovou kartu, vypněte fotoaparát, otevřete krytku slotu pro paměťovou kartu a stisknutím karty uvolněte a povysuňte (1). Poté lze kartu ručně vyjmout (2).

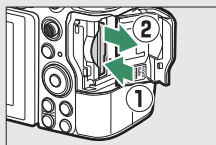

Stav baterie

Stav baterie se zobrazuje při zapnutém fotoaparátu na obrazovce provozních informací a kontrolním panelu.

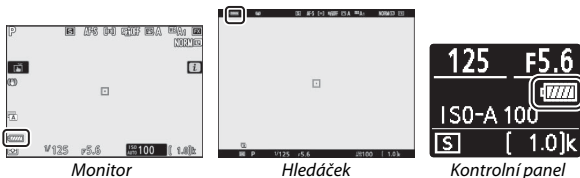

- Indikace stavu baterie se mění spolu s vybitím baterie, počínaje symbolem a pokračuje symboly , , a . Klesne-li kapacita baterie na hodnotu , přestaňte fotografovat a nabijte baterii nebo si připravte náhradní baterii.
- Pokud se zobrazí zpráva **Spuštění závěrky je zakázáno. Nabijte baterii.**, vyměňte nebo nabijte baterii.

Počet zbývajících snímků

Když je fotoaparát zapnutý, zobrazuje se na obrazovce provozních informací a kontrolním panelu počet snímků, které lze pořídit při aktuálním nastavení (hodnoty přesahující 1 000 jsou zaokrouhleny dolů na nejbližší stovku; tj. hodnoty mezi 1 400 a 1 499 jsou indikovány jako 1,4 k).

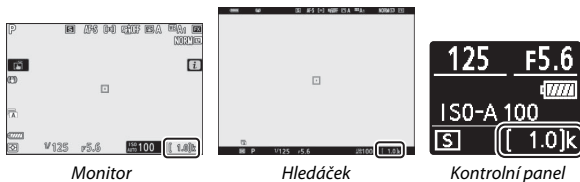

Paměťové karty

- Paměťové karty mohou být po použití horké. Při vyjímání paměťových karet z fotoaparátu proto buďte opatrní.
- Před vložením nebo vyjmutím paměťové karty vypněte fotoaparát. Během formátování nebo ukládání, mazání či kopírování dat do počítače nebo jiného zařízení nevyjímejte paměťovou kartu z fotoaparátu, nevypínejte fotoaparát a neodpojujte ani nevyjímejte zdroj energie. Nebudete-li dbát tohoto upozornění, může dojít ke ztrátě dat nebo k poškození fotoaparátu či karty.
- Nedotýkejte se kontaktů karty prsty ani kovovými předměty.
- Kartu neohýbejte, nenechte spadnout a nevystavujte ji silnému mechanickému namáhání.
- Nepůsobte silou na pouzdro karty. Nebudete-li dbát tohoto upozornění, může dojít k poškození karty.
- Kartu nevystavujte působení vody, vysokých teplot, vysokého stupně vlhkosti nebo přímého slunečního světla.
- Paměťové karty neformátujte pomocí počítače.

Není vložena paměťová karta

Pokud není ve fotoaparátu vložena paměťová karta, zobrazuje se na obrazovce provozních informací indikace „není vložena paměťová karta“. Na kontrolním panelu i obrazovce provozních informací se zobrazuje symbol [-E-].

Nasazení objektivu

Fotoaparát lze používat s objektivy s bajonetem Nikon Z. Před nasazením nebo sejmutím objektivu se ujistěte, že je hlavní vypínač fotoaparátu nastaven do polohy **OFF**. Pokud je z fotoaparátu sejmутý objektiv nebo krytka těla, dávejte pozor, aby nedošlo k vniknutí prachu do fotoaparátu, a před fotografováním nezapomeňte sejmout krytku objektivu. Pro ilustrační účely je v tomto návodu obecně používán objektiv NIKKOR Z 24–70 mm f/4 S.

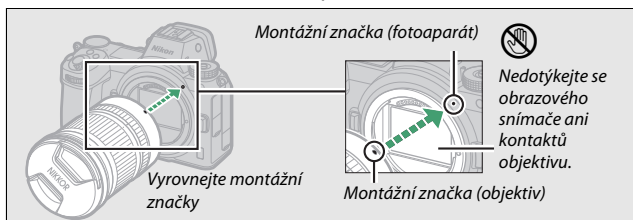
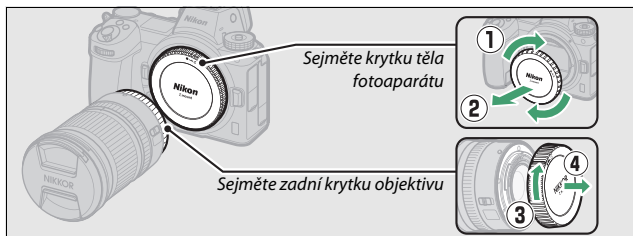

✓ **Objektivy s bajonetem Nikon F**

Před použitím objektivů s bajonetem Nikon F nezapomeňte nasadit adaptér bajonetu FTZ (součást dodávky nebo dostupný samostatně, □ 463). Pokus o přímé nasazení objektivů s bajonetem Nikon F na fotoaparát může způsobit poškození objektivu nebo obrazového snímače.

✓ **Sejmutí objektivu**

Před sejmutím nebo výměnou objektivu zkontrolujte, zda je fotoaparát vypnutý. Chcete-li sejmut objektiv, stiskněte a podržte tlačítko aretace bajonetu (1) a současně otočte objektivem po směru hodinových ručiček (2). Po sejmutí objektivu nasadte krytku objektivu a krytku těla fotoaparátu.

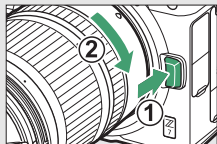

Volba jazyka a nastavení hodin

Při prvním zobrazení menu je automaticky vybrána položka pro nastavení jazyka v menu nastavení. Vyberte jazyk a nastavte hodiny fotoaparátu.

1 Zapněte fotoaparát.

Otočte hlavní vypínač do polohy **ON**.



2 V menu nastavení vyberte položku **Jazyk (Language)**.

Stisknutím tlačítka **MENU** zobrazte menu fotoaparátu, v menu nastavení vyberte položku **Jazyk (Language)** a stiskněte tlačítko (informace o použití menu viz „Tlačítko **MENU**“, 18).

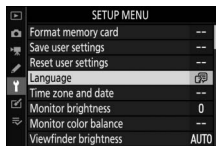
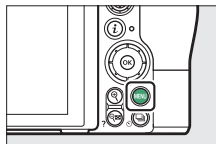

3 Vyberte jazyk.

Stisknutím tlačítek a vyberte požadovaný jazyk a stiskněte tlačítko (dostupnost jazyků se mění v závislosti na zemi nebo regionu zakoupení fotoaparátu).

4 Vyberte položku **Časové pásmo a datum**.

Vyberte položku **Časové pásmo a datum** a stiskněte tlačítko .

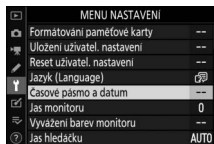

5 Vyberte časové pásmo.

Vyberte položku **Časové pásmo** a zvolte vaše aktuální časové pásmo (zobrazovač ukazuje vybraná města ve zvoleném časovém pásmu a rozdíl mezi časem ve zvoleném časovém pásmu a časem UTC). Stisknutím tlačítka  uložte změny a vraťte se do menu Časové pásmo a datum.

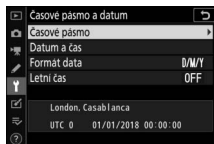

6 Zapněte nebo vypněte letní čas.

Vyberte položku **Letní čas**, potom vyberte možnost **Zapnuto** nebo **Vypnuto** a stiskněte tlačítko . Výběrem možnosti **Zapnuto** se hodiny posunou o jednu hodinu dopředu.

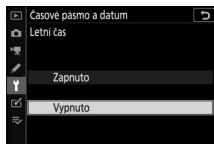

7 Nastavte hodiny.

Vyberte položku **Datum a čas** a pomocí multifunkčního voliče nastavte hodiny. Po nastavení hodin na aktuální hodnoty data a času stiskněte tlačítko  (mějte na paměti, že fotoaparát využívá hodiny s 24hodinovým režimem).

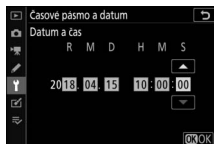

8 Vyberte formát data.

Chcete-li vybrat pořadí zobrazení roku, měsíce a dne, vyberte položku **Formát data**, potom vyberte požadovanou možnost a stiskněte tlačítko **OK**.

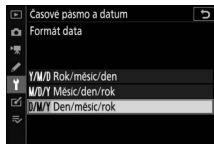

9 Vraťte se do režimu fotografování.

Chcete-li se vrátit do režimu fotografování, namáčkněte tlačítko spouště do poloviny.



✓ Symbol ☹ („nenastavené hodiny“)

Hodiny fotoaparátu jsou napájeny nezávislým dobíjecím zdrojem energie, který se podle potřeby nabíjí, když je vložena hlavní baterie. Dva dny nabíjení postačí k napájení hodin po dobu přibližně jednoho měsíce. Pokud na zobrazovači bliká symbol ☹, hodiny byly resetovány a datum a čas zaznamenané na veškerých nově pořizovaných snímcích nebudou správné. V takovém případě použijte k nastavení správných hodnot data a času položku **Časové pásmo a datum > Datum a čas** v menu nastavení (☰ 299).

✓ SnapBridge

Pomocí aplikace SnapBridge můžete synchronizovat hodiny fotoaparátu s hodinami chytrého telefonu nebo tabletu (chytrého zařízení). Podrobné informace viz on-line nápověda k aplikaci SnapBridge.

Základy fotografování a přehrávání

Tato kapitola vysvětluje základy fotografování a prohlížení snímků.

Fotografování (režim ^{AUTO})

Pro fotografování v režimu ^{AUTO}  (Auto), plně automatickém režimu typu „zaměř a stiskni“, ve kterém je většina nastavení prováděna automaticky fotoaparátem podle aktuálních snímacích podmínek, postupujte podle následujících kroků.

1 Zapněte fotoaparát.

Rozsvítí se monitor a kontrolní panel.



2 Vyberte režim fotografování.

Otočte volič fotografování/
videosekvence do polohy .

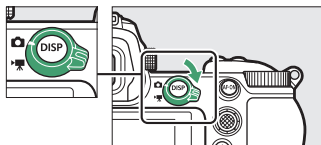

Objektivy s teleskopickým tubusem

Objektivy s teleskopickým tubusem je třeba před použitím vysunout. Otáčejte zoomovým kroužkem objektivu vyobrazeným způsobem tak daleko, až zaklapne ve vysunutě poloze.

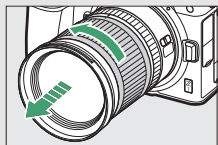

3 Vyberte režim .

Stiskněte a podržte tlačítko aretace voliče expozičních režimů na horní straně fotoaparátu a otočte volič do polohy .

Volič expozičních režimů

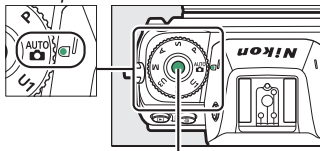

Tlačítko aretace voliče expozičních režimů

4 Připravte si fotoaparát.

Uchopte grip fotoaparátu pravou rukou a levou rukou podepřete tělo přístroje nebo objektiv. Lokty přitiskněte k tělu.

Tvorba kompozice snímků v hledáčku



Orientace na šířku (krajina)



Orientace na výšku (portrét)

Tvorba kompozice snímků na monitoru



Orientace na šířku (krajina)



Orientace na výšku (portrét)

5 Vytvořte kompozici snímku.

Vytvořte kompozici snímku a prostřednictvím pomocného voliče nebo multifunkčního voliče umístěte zaostřovací pole na objekt.



Zaostřovací pole

6 Zaostřete.

Chcete-li zaostřit, namáčkněte tlačítko spouště do poloviny nebo stiskněte tlačítko **AF-ON** (pokud je objekt špatně osvětlený, může se rozsvítit pomocné světlo AF). Pokud je vybrán zaostřovací režim **AF-S**, zaostřovací pole se v případě, že je fotoaparát schopen zaostřit, zobrazí zeleně; pokud fotoaparát není schopen zaostřit, zaostřovací pole červeně bliká.



✓ Pomocné světlo AF

Svítilí pomocné světlo AF nezakrývejte.

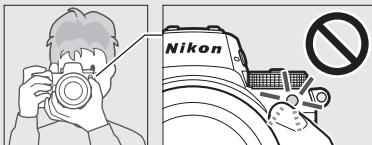

7 Exponujte.

Plynule stiskněte tlačítko spouště zbývající část jeho chodu až na doraz pro expozici snímku (expozici snímku můžete provést rovněž dotykem monitoru: dotykem v místě objektu zaostříte a zdvihnutím prstu spustíte závěrku). Během zaznamenávání snímku na paměťovou kartu svítí kontrolka přístupu na paměťovou kartu. *Dokud kontrolka přístupu nezhasne a snímek není uložen, nevyjímejte paměťovou kartu a nevyjímejte ani neodpojujte zdroj energie.*

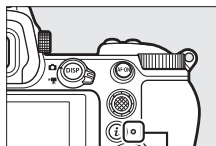

Kontrolka přístupu na paměťovou kartu

Časovač pohotovostního režimu

Pokud není provedena po dobu přibližně 30 sekund žádná operace, zobrazení na zobrazovači na několik sekund ztmavne a poté se monitor, hledáček a kontrolní panel vypnou, aby se snížilo vybíjení baterie. Chcete-li znovu aktivovat zobrazovače, namáčkněte tlačítko spouště do poloviny. Dobu nečinnosti před automatickým doběhnutím časovače pohotovostního režimu lze vybrat pomocí uživatelské funkce c3 (**Zpoždění automat. vypnutí**) > **Časovač pohotovost. režimu**.

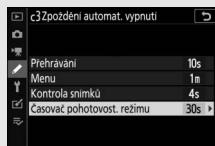

Záznam videosekvencí (režim ^{AUTO})

Režim ^{AUTO} (Auto) lze použít rovněž k jednoduchému záznamu videosekvencí ve stylu „zaměř a stiskni“.

1 Zapněte fotoaparát.

Rozsvítí se monitor a kontrolní panel.

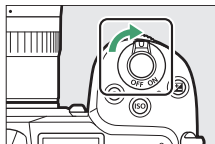

2 Vyberte režim videosekvencí.

Otočte volič fotografování/ videosekvence do polohy . Mějte na paměti, že volitelné blesky nelze použít při nastavení fotoaparátu do režimu videosekvencí.

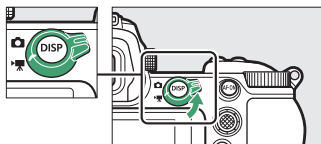

3 Vyberte režim ^{AUTO}.

Stiskněte a podržte tlačítko aretace voliče expozičních režimů na horní straně fotoaparátu a otočte volič do polohy ^{AUTO} .

Volič expozičních režimů

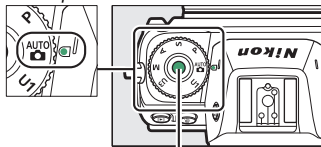

Tlačítko aretace voliče expozičních režimů

4 Spusťte záznam.

Stisknutím tlačítka záznamu videosekvence zahajte záznam. Během záznamu zobrazuje fotoaparát indikaci záznamu a zbývající čas. Fotoaparát lze během záznamu kdykoli přestříh stisknutím tlačítka **AF-ON** nebo klepnutím na objekt na zobrazovači. Zvuk je zaznamenán prostřednictvím vestavěného mikrofону; nezakrývejte mikrofón během záznamu.

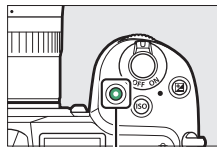

Tlačítko záznamu videosekvence

Indikace záznamu



Zbývající čas

5 Ukončete záznam.

Opětovným stisknutím tlačítka záznamu videosekvence ukončete záznam. Během dokončujícího se ukládání videosekvence fotoaparátem na paměťovou kartu svítí kontrolka přístupu na paměťovou kartu. *Dokud kontrolka přístupu nezhasne a záznam není uložen, nevyjímejte paměťovou kartu a nevyjímejte ani neodpojujte zdroj energie.*

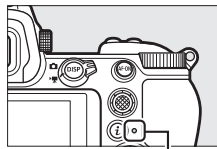
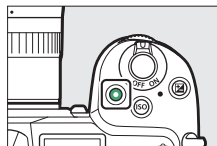

Kontrolka přístupu na paměťovou kartu



Symbol  indikuje, že nelze zaznamenávat videosekvence.

V režimu videosekvencí lze stisknutím tlačítka spouště až na doraz pořizovat bez přerušení záznamu statické snímky. Při pořízení snímku bliká na zobrazovači symbol .



✔ **Fotografování v režimu videosekvencí**

Expozici snímků lze provést i v případě, že není zaostřeno na objekt. Snímky jsou zaznamenávány ve formátu JPEG v jemné★ kvalitě s rozměry odpovídajícími aktuálně vybrané velikosti obrazu videosekvencí. V režimech sériového snímání se snímací frekvence během pozastaveného záznamu mění podle možnosti vybrané v položce **Vel. obrazu/snímací frekv.**, ale během probíhajícího záznamu je při každém stisknutí tlačítka spouště pořízen pouze jeden snímek. V rámci každé videosekvence lze pořídít až 50 snímků.

✔ **Během fotografování/snímání**

Na zobrazovači a výsledných snímcích a videosekvencích se mohou při použití zářivkového osvětlení nebo osvětlení pomocí rtuťových či sodíkových výbojek, resp. při výskytu pohyblivých objektů – zejména při horizontálním panoramování fotoaparátém nebo rychlém horizontálním pohybu objektu napříč záběrem – zobrazit proužky či blikající nebo zkeslený obraz. Mohou se také objevit zubaté obrysy, barevné obrysy, *moaré* a světlé skvrny. V některých oblastech obrazového pole obsahujících blikající reklamy a další přerušované světelné zdroje, resp. v případě krátkodobého osvětlení objektu bleskem nebo jiným jasným a krátkodobým zdrojem světla se mohou zobrazit světlé oblasti nebo proužky. Při zvětšení obrazu aktuálního záběru objektivu se může zobrazit šum (náhodně rozmístěné jasně zbarvené pixely, závoj nebo proužky) a neočekávané barvy. Při použití motorického nastavení clony během záznamu videosekvence se může vyskytnout blikání obrazu.

Nemiřte fotoaparátém do slunce ani do jiných silných zdrojů světla. Nebudete-li dbát tohoto upozornění, může dojít k poškození vnitřních obvodů fotoaparátu.

Záznam videosekvencí



Záznam se automaticky ukončí při dosažení maximální délky záznamu, zaplnění paměťové karty, sejmutí objektivu, volbě jiného režimu nebo otočení voliče fotografování/videosekvence do polohy . Mějte na paměti, že vestavěný mikrofon může zaznamenat zvuky fotoaparátu nebo objektivu během redukce vibrací, automatického zaostřování nebo změny nastavení clony.

Základy přehrávání

Snímky a videosekvence lze prohlížet na fotoaparátu.

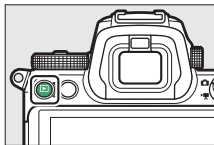

- 1 Stiskněte tlačítko .**
Na zobrazovači se zobrazí snímek.



- 2 Zobrazte další snímky.**
Stisknutím tlačítek  a  zobrazte další snímky. Když jsou na monitoru zobrazeny snímky, můžete zobrazit další snímky rychlým přetažením prstu směrem doleva nebo doprava po monitoru. Chcete-li ukončit přehrávání a vrátit se do režimu fotografování, namáčkněte tlačítko spouště do poloviny.







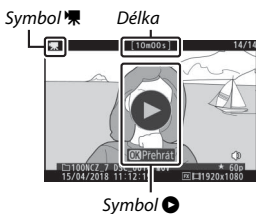







Zobrazení videosekvencí

Videosekvence jsou označeny symbolem . Pro spuštění přehrávání klepněte na symbol  na zobrazovači nebo stiskněte tlačítko ; vaše aktuální poloha je zobrazována prostřednictvím indikace průběhu videosekvence.



K dispozici jsou následující operace:



Operace	Popis
Pozastavení	Stisknutím tlačítka  se pozastaví přehrávání.
Přehrávání	Stisknutím tlačítka  se obnoví přehrávání v případě jeho pozastavení nebo posunu vpřed/zpět.
Posun vpřed/zpět	Stisknutím tlačítka  se aktivuje posun zpět, stisknutím tlačítka  se aktivuje posun vpřed. Rychlost přetáčení se zvyšuje každým stisknutím tlačítka, z hodnoty 2× na 4×, dále na 8× a 16×; podržením tlačítka ve stisknuté poloze se automaticky přejde na začátek nebo konec videosekvence (první snímek je označen symbolem  v pravém horním rohu zobrazovače, poslední snímek je označen symbolem ). Pokud je přehrávání pozastaveno, videosekvence se při přetáčení posune vždy o jeden snímek vpřed nebo zpět; pro plynulé přetáčení zpět nebo vpřed podržte tlačítko stisknuté.
Spuštění zpomaleného přehrávání	Pro spuštění zpomaleného přehrávání stiskněte během pozastavení videosekvence tlačítko  .
Skok o 10 s	Otáčením hlavního příkazového voliče se přeskočí o 10 s vpřed nebo zpět.
Skok na poslední nebo první snímek	Otáčením pomocného příkazového voliče lze přeskočit na první nebo poslední snímek.
Nastavení hlasitosti	Stisknutím tlačítka  se zvýší hlasitost, stisknutím tlačítka  se hlasitost sníží.
Oříznutí videosekvencí	Chcete-li zobrazit možnosti pro úpravy videosekvencí, pozastavte přehrávání a stiskněte tlačítko  .
Ukončení	Stisknutím tlačítka  nebo  se zobrazení vrátí do režimu přehrávání jednotlivých snímků.
Návrat do režimu fotografování	Chcete-li se vrátit do režimu fotografování, namáčkněte tlačítko spouště do poloviny.

Vymazání nepotřebných snímků

Chcete-li vymazat aktuální snímek, stiskněte tlačítko . *Mějte na paměti, že vymazané snímky již nelze obnovit.*

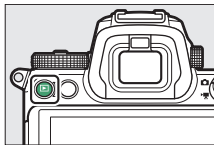
- 1 Zobrazte snímek, který chcete vymazat.**
Způsobem popsaným v části „Základy přehrávání“ ( 49) zobrazte snímek (videosekvenci), který si přejete vymazat.



- 2 Vymažte snímek.**
Stiskněte tlačítko . Zobrazí se dialog pro potvrzení; pro vymazání snímku a návrat k přehrávání stiskněte znovu tlačítko . Chcete-li se vrátit zpět bez vymazání snímku, stiskněte tlačítko .

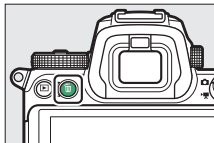

Mazání snímků

Chcete-li vymazat vybrané snímky, všechny snímky pořízené k vybraným datům nebo všechny snímky ve zvoleném umístění na paměťové kartě, použijte položku **Mazání snímků** v menu přehrávání.

Základní nastavení

Tato kapitola pokrývá základní nastavení pro fotografování a přehrávání.

Zaostřování

Zaostřování může probíhat automaticky, manuálně nebo s využitím ovládání dotykem. Způsob zaostřování fotoaparátu je určen volbou zaostřovacího režimu a režimu činnosti zaostřovacích polí.

Volba zaostřovacího režimu

Zaostřovací režim určuje způsob, jakým fotoaparát zaostřuje. Zaostřovací režim lze vybrat pomocí položek **Zaostřovací režim** v menu **i**, v menu fotografování a v menu videosekvencí (☐ 117, 193, 247).



Ve výchozím nastavení lze zaostřovací režim vybrat rovněž podržením tlačítka **Fn2** ve stisknuté poloze a otáčením hlavního příkazového voliče (☐ 24).

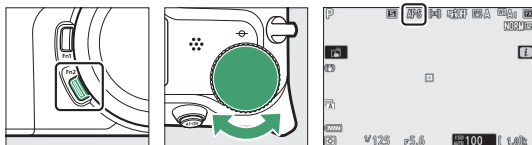

Možnost	Popis
AF-S Jednorázové zaostření	Vhodné pro statické objekty. Zaostříte namáčknutím tlačítka spouště do poloviny. Pokud je fotoaparát schopen zaostřit, zaostřovací pole změní barvu z červené na zelenou; po dobu namáčknutí tlačítka spouště do poloviny je po uskutečněním zaostření aktivní blokování zaostření. Pokud fotoaparát není schopen zaostřit, bliká zaostřovací pole červeně. Ve výchozím nastavení lze spustit závěrku pouze tehdy, pokud je fotoaparát schopen zaostřit (priorita zaostření).

Možnost	Popis
AF-C Kontinuální zaostřování	Vhodné pro pohyblivé objekty. Fotoaparát zaostřuje po dobu namáčknutí tlačítka spouště do poloviny nepřetržitě; pokud se objekt pohybuje, fotoaparát předpoví výslednou vzdálenost objektu a podle potřeby upraví zaostření. Ve výchozím nastavení lze spustit závěrku bez ohledu na to, jestli je nebo není zaostřeno na objekt (priorita spuštění).
AF-F Nepřetržitě zaostřování	Fotoaparát trvale zaostřuje v souladu s pohybem objektu a změnami kompozice. Při namáčknutí tlačítka spouště do poloviny změni zaostřovací pole barvu z červené na zelenou a zaostření se zablokuje. Tato možnost je k dispozici pouze v režimu videosekvencí.
MF Manuální zaostřování	Zaostřujete manuálně (☐ 64). Závěrku lze spustit bez ohledu na to, jestli je či není zaostřeno na objekt.

Automatické zaostřování

Během zaostřování může dojít k zesvětlení nebo ztmavení zobrazení na zobrazovači a zaostřovací pole se může v některých případech zobrazit zeleně i v situaci, kdy fotoaparát není schopen zaostřit. Fotoaparát nemusí být schopen zaostřit pomocí automatického zaostřování v následujících situacích:

- Objekt obsahuje linie rovnoběžné s delší stranou obrazu
- Objekt je málo kontrastní
- Objekt v zaostřovacím poli obsahuje oblasti s velkými rozdíly jasů, bodové zdroje světla, neonové reklamy nebo jiné zdroje světla s měnícím se jasnem
- Při osvětlení rtuťovými nebo sodíkovými výbojkami, zářivkami či jiným podobným typem světelných zdrojů, kdy se vyskytuje blikání obrazu nebo proužkování
- Je použit filtr typu hvězda nebo jiný speciální filtr
- Objekt se jeví menší než zaostřovací pole
- U objektu převažují pravidelné geometrické struktury (např. žaluzie nebo řady oken v mrakodrapu)

Vypnutí fotoaparátu

Pokud fotoaparát po zaostření vypnete a poté znovu zapnete, může se zaostření změnit.

AF pro nízkou hladinu osvětlení

Pro lepší zaostřování za nízké hladiny osvětlení vyberte režim **AF-S** a možnost **Zapnuto** v uživatelské funkci a11 (**AF pro nízkou hladinu osvětlení**).



Režimy činnosti zaostřovacích polí



Zaostřovací pole lze umístit do zvolené pozice pomocí pomocného voliče (☐ 93) nebo multifunkčního voliče. Režimy činnosti zaostřovacích polí určují způsob výběru zaostřovacích polí pro automatické zaostřování. Výchozí nastavení je **Jednotlivá zaostřovací pole**, ale prostřednictvím

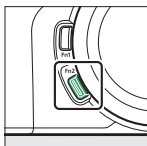
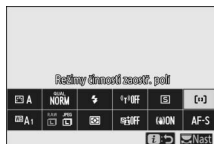





položek **Režimy činnosti zaostř. polí** v menu **i**, v menu fotografování a v menu videosekvencí (☐ 117, 193, 247) lze vybírat i jiné možnosti.



Ve výchozím nastavení lze režim činnosti zaostřovacích polí vybrat rovněž podržením tlačítka **Fn2** ve stisknuté poloze a otáčením pomocného příkazového voliče (☐ 24).



Možnost	Popis
 Přesná zaostřovací pole	Doporučuje se pro snímky obsahující statické objekty, jako jsou budovy, fotografování produktů ve studiu nebo makrosnímky. Přesná zaostřovací pole se používají pro přesné zaostření na zvolené místo v obrazovém poli. Tato možnost je k dispozici pouze při výběru režimu fotografování a výběru možnosti Jednorázové zaostření v položce Zaostřovací režim . Zaostřování může být pomalejší než při použití režimu jednotlivých zaostřovacích polí.
 Jednotlivá zaostřovací pole	Fotoaparát zaostřuje na místo vybrané uživatelem. Tuto možnost použijte u statických objektů.

Možnost	Popis
 Dynam. volba zaostřov. polí	<p>Fotoaparát zaostřuje na místo vybrané uživatelem. Pokud objekt krátce opustí vybrané zaostřovací pole, zaostří fotoaparát na základě informací z okolních zaostřovacích polí. Tuto možnost používejte pro snímky sportovců nebo jiných aktivních objektů, které lze obtížně udržet v záběru a zaostřit na ně s využitím režimu jednotlivých zaostřovacích polí. Tato možnost je k dispozici pouze při výběru režimu fotografování a výběru možnosti Kontinuální zaostřování v poloze Zaostřovací režim.</p>
 Velkoplošná zaostřov. pole (S)	<p>Stejný režim jako Jednotlivá zaostřovací pole, s tím rozdílem, že fotoaparát zaostřuje v širší oblasti a že Velkoplošná zaostřov. pole (L) jsou větší než Velkoplošná zaostřov. pole (S). Tuto možnost použijte pro momentky nebo snímky pohyblivých objektů, které lze obtížně udržet v záběru a zaostřit s využitím režimu jednotlivých zaostřovacích polí, resp. v režimu videosekvencí pro plynulé zaostřování u záběrů využívající panorámování nebo šikmé úhly záběru či zachycujících pohyblivé objekty. Pokud vybrané zaostřovací pole obsahuje objekty v různých vzdálenostech od fotoaparátu, fotoaparát upřednostní nejbližší objekt.</p>
 Velkoplošná zaostřov. pole (L)	<p>Stejný režim jako Jednotlivá zaostřovací pole, s tím rozdílem, že fotoaparát zaostřuje v širší oblasti a že Velkoplošná zaostřov. pole (L) jsou větší než Velkoplošná zaostřov. pole (S). Tuto možnost použijte pro momentky nebo snímky pohyblivých objektů, které lze obtížně udržet v záběru a zaostřit s využitím režimu jednotlivých zaostřovacích polí, resp. v režimu videosekvencí pro plynulé zaostřování u záběrů využívající panorámování nebo šikmé úhly záběru či zachycujících pohyblivé objekty. Pokud vybrané zaostřovací pole obsahuje objekty v různých vzdálenostech od fotoaparátu, fotoaparát upřednostní nejbližší objekt.</p>

Možnost	Popis
<p> Aut. volba zaostř. polí</p>	<p>Fotoaparát automaticky rozpozná objekt a vybere zaostřovací pole. Tuto možnost použijte v situacích, kdy nemáte čas sami vybírat zaostřovací pole, u portrétů nebo momentek a dalších snímků zachycujících neplánované okamžiky. Fotoaparát upřednostňuje portrétní objekty; pokud je vybrán portrétní objekt, zobrazí se okolo tváře objektu (resp. pokud fotoaparát detekuje oči objektu, okolo jednoho nebo druhého oka objektu) žlutý rámeček indikující zaostřovací pole (zaostřování s detekcí tváří/očí;  57). Fotoaparát můžete nakonfigurovat rovněž tak, aby detekoval tváře a oči psů a koček, a to výběrem možnosti Detekce zvířat v uživatelské funkci a4 (Aut. volba zao. polí s d. tváří/očí; další informace viz „Zaostřování s detekcí tváří/očí zvířat“,  59). Detekce tváří a očí vám umožní soustředit se na kompozici a výraz objektu při pořizování portrétů aktivních lidí a zvířat. Stisknutím tlačítka  lze aktivovat sledování objektu ( 61). Tuto funkci lze přiřadit rovněž tlačítkům Fn1 a Fn2 na fotoaparátu nebo tlačítkům Fn a Fn2 na objektivu, a to pomocí uživatelské funkce f2 či g2 (Uživ. přiřazení ovládacích prvků;  275, 289).</p>

 : **Střední zaostřovací pole**

Ve všech režimech činnosti zaostřovacích polí kromě režimu **Aut. volba zaostř. polí** se při aktivním zaostřovacím poli uprostřed obrazového pole zobrazí v tomto obrazovém poli tečka.

 **Rychlý výběr zaostřovacích polí**

Pro rychlejší výběr zaostřovacích polí vyberte možnost **Každé druhé pole** v uživatelské funkci a5 (**Použitá zaostřovací pole**) – použije se tak pouze čtvrtina dostupných zaostřovacích polí. Počet dostupných zaostřovacích polí pro režimy **Přesná zaostřovací pole** a **Velkoplošná zaostřov. pole (L)** se nezmění. Pokud dáváte pro výběr zaostřovacího pole přednost použití pomocného voliče, můžete vybrat možnost **Výběr střed. zaostř. pole** v uživatelské funkci f2 (**Uživ. přiřazení ovládacích prvků**) > **Střed pomocného voliče**, abyste umožnili použití středu pomocného voliče pro rychlý výběr středního zaostřovacího pole.

■ Zaostřování s detekcí tváří/očí

Při fotografování portrétních objektů s využitím režimu **Aut. volba zaostř. polí** vyberete pomocí uživatelské funkce a4 (**Aut. volba zao. polí s d. tváří/očí**), jestli bude fotoaparát detekovat tváře i oči (zaostřování s detekcí tváří/očí) nebo pouze tváře (zaostřování s detekcí tváří). Pokud je vybrána možnost **Detekce tváří a očí zapnutá** a je detekován portrétní objekt, zobrazí se okolo tváře objektu (resp. pokud fotoaparát detekuje oči objektu, okolo jednoho nebo druhého oka objektu) žlutý rámeček indikující zaostřovací pole (zaostřování s detekcí tváří/očí). Tváře detekované při použití možnosti

Detekce tváří zapnutá jsou označeny obdobným žlutým zaostřovacím polem. Pokud je vybrán zaostřovací režim **AF-C**, zaostřovací pole při detekci tváří nebo očí svítí žlutě, zatímco při výběru režimu **AF-S** se zaostřovací pole zbarví při zaostření fotoaparátu zeleně.

Je-li detekován více než jeden portrétní objekt nebo více než jedno oko, zobrazí se na zaostřovacím poli symboly ◀ a ▶ a stisknutím tlačítek ⌚ a ⌚ budete moci umístit zaostřovací pole na jinou tvář nebo oko. Pokud se objekt po detekci jeho tváře odvrátí, zaostřovací pole sleduje jeho pohyb.

Během přehrávání lze stisknutím tlačítka Ⓞ zvětšit obraz na tvář nebo oko použité pro zaostření.

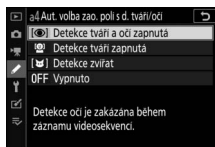

Zaostřovací pole

✓ **Zaostřování s detekcí tváří/očí**

- Detekce očí není k dispozici v režimu videosekvencí. Detekce očí a tváří nemusí v následujících případech pracovat očekávaným způsobem:
 - tvář objektu zabírá velmi velkou nebo velmi malou část obrazového pole,
 - tvář objektu je příliš jasně nebo příliš málo osvětlena,
 - objekt používá dioptrické nebo sluneční brýle,
 - tvář nebo oči objektu jsou zakryty vlasy nebo jinými předměty, resp.
 - objekt se během fotografování výrazně pohybuje.
- Výkonost detekce tváří a očí může v následujících případech poklesnout:
 - fotoaparát je připojen k zařízení HDMI při vybrané možnosti **10 bitů** v položce **HDMI > Pokročilé > Bitová hloubka výstupních dat** v menu nastavení, nebo
 - je vybrána možnost **Zapnuto (nelze zaznam. na kartu)** v položce **HDMI > Pokročilé > Nastavení N-Log** v menu nastavení.

■ ■ **Zaostřování s detekcí tváří/očí zvířat**

Pokud je vybrána možnost **Detekce zvířat** v uživatelské funkci a4 (**Aut. volba zao. polí s d. tváří/očí**) a fotoaparát detekuje psa nebo kočku, zobrazí se okolo tváře objektu žlutý rámeček indikující zaostřovací pole. Pokud fotoaparát detekuje oči objektu, zobrazí se rámeček okolo jednoho nebo druhého oka objektu. Pokud je vybrán zaostřovací režim **AF-C**, zaostřovací pole při detekci tváří nebo očí svítí žlutě, zatímco při výběru režimu **AF-S** se zaostřovací pole zbarví při zaostření fotoaparátu zeleně.

Je-li detekováno více než jedno zvíře nebo více než jedno oko, zobrazí se na zaostřovacím poli symboly ◀ a ▶ a stisknutím tlačítek ⌂ a ⌂ budete moci umístit zaostřovací pole na jinou tvář nebo oko.

Během přehrávání lze stisknutím tlačítka OK zvětšit obraz na tvář nebo oko použité pro zaostření.

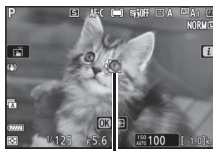
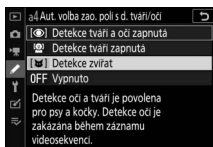

Zaostřovací pole

✓ **Zaostřování s detekcí zvířat**

- Detekce očí zvířat není k dispozici v režimu videosekvencí. Detekce tváří a očí zvířat může selhat při detekování tváří nebo očí některých ras a nemusí pracovat očekávaným způsobem, pokud:
 - tvář objektu zabírá velmi velkou nebo velmi malou část obrazového pole,
 - tvář objektu je příliš jasně nebo příliš málo osvětlena,
 - tvář nebo oči objektu jsou zakryty srstí nebo jinými objekty,
 - oči objektu mají podobnou barvu jako zbytek jeho tváře, nebo
 - se objekt během fotografování výrazně pohybuje.
- Výkonnost detekce tváří a očí může v následujících případech poklesnout:
 - fotoaparát je připojen k zařízení HDMI při vybrané možnosti **10 bitů** v položce **HDMI > Pokročilé > Bitová hloubka výstupních dat** v menu nastavení, nebo
 - je vybrána možnost **Zapnuto (nelze zaznam. na kartu)** v položce **HDMI > Pokročilé > Nastavení N-Log** v menu nastavení.
- Světlo z pomocného světla AF může negativně ovlivnit oči některých zvířat; doporučujeme vybrat možnost **Vypnuto** v uživatelské funkci a12 (**Vestavěné pomocné světlo AF**).

■ ■ Sledování objektu

Když je vybrána možnost **Aut. volba zaostř. polí** v poloze **Režimy činnosti zaostř. polí**, umožní stisknutí tlačítka **OK** sledování objektu. Zaostřovací pole se změní na záměrnou osnovu; umístěte záměrnou osnovu na objekt a pro zahájení sledování objektu znovu stiskněte tlačítko **OK** nebo stiskněte tlačítko



AF-ON. Zaostřovací pole bude sledovat vybraný objekt pohybující se v záběru. Chcete-li ukončit sledování a vybrat střední zaostřovací pole, stiskněte tlačítko **OK** potřetí. Chcete-li ukončit režim sledování objektu, stiskněte tlačítko **Q** (?).

Pokud je při fotografování vybrán zaostřovací režim **AF-C** a je spuštěno sledování objektu stisknutím tlačítka **AF-ON** nebo namáčknutím tlačítka spouště do poloviny, sleduje fotoaparát objekt pouze během stisknutí tohoto ovládacího prvku. Uvolněním ovládacího prvku se obnoví zaostřovací pole vybrané před zahájením sledování.

✓ Sledování objektu

Fotoaparát nemusí být schopen sledovat objekty, pokud se pohybují vysokou rychlostí, opouští obrazové pole nebo jsou zakryty jinými objekty, mění viditelné svou velikost, barvu nebo jas, jsou příliš malé, příliš velké, příliš jasné, příliš tmavé, případně mají podobnou barvu nebo jas jako pozadí.

Expozice dotykem

Ovládání dotykem lze použít k zaostření a spuštění závěrky. Dotykem na zobrazovači se zaostří a zdvihnutím prstu se provede expozice snímku.



Klepnutím na symbol uvedený na ilustraci se vybere operace aktivovaná klepnutím na zobrazovač v režimu fotografování. Vyberte z následujících možností:



	<ul style="list-style-type: none">• Dotykem na monitoru se zaostří na vybrané místo a zdvihnutím prstu se provede expozice snímku. Pokud je vybrána jiná možnost než Vypnuto v uživatelské funkci a4 (Aut. volba zao. polí s d. tváří/očí) a fotoaparát detekuje tváře nebo oči lidí či tváře nebo oči psů a koček, zaostří fotoaparát na tvář nebo oko * nejbližší k vybranému místu.• K dispozici pouze v režimu fotografování.
	<ul style="list-style-type: none">• Pro zaostření na vybrané místo se dotkněte monitoru. Zdvihnutím prstu z monitoru nedojde k expozici snímku.• Pokud je jako režim činnosti zaostřovacích polí vybrána automatická volba zaostřovacích polí, sleduje fotoaparát vybraný objekt při jeho pohybu v záběru. Chcete-li přepnout na jiný objekt, klepněte na monitor. Pokud je vybrána jiná možnost než Vypnuto v uživatelské funkci a4 (Aut. volba zao. polí s d. tváří/očí) a fotoaparát detekuje tváře nebo oči lidí či tváře nebo oči psů a koček, zaostří fotoaparát na tvář nebo oko * nejbližší k vybranému místu.
	Expozice dotykem je zakázána.

* Při výběru oka pomocí dotykových ovládacích prvků mějte na paměti, že fotoaparát nemusí zaostřit na oko na vámi požadované straně. Pomocí multifunkčního voliče vyberte požadované oko.

Pořizování snímků s využitím možností pro fotografování dotykem

- Dotykové ovládací prvky nelze použít pro manuální zaostřování.
- Při zobrazení symbolu  lze použít pro expozici snímků tlačítko spouště.
- Dotykové ovládací prvky nelze použít k fotografování během záznamu videa.
- V režimu sériového snímání lze použít dotykové ovládací prvky pouze k pořízení jednotlivých snímků. Pro sériové snímání použijte tlačítko spouště.
- V režimu samospouště zaostří fotoaparát na vybraný objekt při dotyku monitoru a 10 sekund po zdvihnutí prstu z monitoru provede expozici snímku. Pokud je počet vybraných snímků větší než 1, zbývající snímky se pořídí v jedné sérii.

Manuální zaostřování

Manuální zaostřování lze použít v případech, kdy automatické zaostřování neposkytuje očekávané výsledky. Umístěte zaostřovací pole na objekt a otáčejte zaostřovacím nebo příkazovým kroužkem tak dlouho, dokud není zaostřeno na objekt.

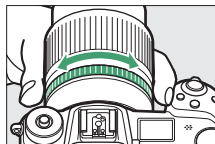

Pro větší přesnost zvětšete stisknutím tlačítka  obraz aktuálního záběru objektivu.

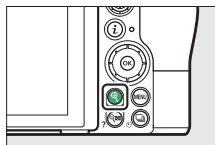

Pokud je objekt zaostřen, svítí zaostřovací pole zeleně a na zobrazovači se zobrazuje indikace zaostření (●).

Indikace zaostřené vzdálenosti

Indikace zaostření	Popis
●	Je zaostřeno na objekt.
▶	Je zaostřeno před objekt.
◀	Je zaostřeno za objekt.
▶ ◀ (bliká)	Fotoaparát není schopen určit, jestli je objekt zaostřený.

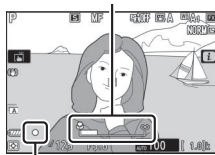

Indikace zaostření

Při použití manuálního zaostřování s objekty nevhodnými pro automatické zaostřování mějte na paměti, že indikace zaostření (●) se může zobrazit i v případech, kdy není objekt zaostřen. Zvětšete si aktuální záběr objektivu a zkontrolujte zaostření. Pokud má fotoaparát problémy se zaostřením, doporučuje se použít stativ.

✓ **Objektivy vybavené voličem zaostřovacích režimů**

Pomocí ovládacích prvků na objektivu lze vybrat manuální zaostřování.

✓ **Pozice obrazové roviny**

Určujete-li vzdálenost mezi objektem a fotoaparátem, mějte ji od značky obrazové roviny (∅) na těle fotoaparátu. Vzdálenost mezi dosedací plochou bajonetu a obrazovou rovinou je 16 mm.

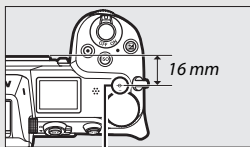

Značka obrazové roviny

✓ **Zvýraznění objektů pro zaostřování**

Pokud je pomocí uživatelské funkce d10 (**Zvýraznění pro zaostřování**) povoleno zvýraznění objektů pro zaostřování, jsou zaostřené objekty v režimu manuálního zaostřování indikovány barevnými obrysy. Mějte na paměti, že zvýraznění pro zaostřování se nemusí zobrazit, pokud fotoaparát není schopen detekovat obrysy; v takovém případě lze zaostření zkontrolovat pomocí obrazu aktuálního záběru objektivu na zobrazovači.

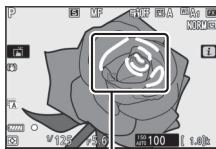

Zaostřená oblast

Vyvážení bílé barvy

Vyvážení bílé barvy zaručuje, že bílé objekty jsou bez ohledu na barvu světelného zdroje reprodukovány jako bílé. Pro většinu světelných zdrojů se doporučuje výchozí nastavení (WB A1). Pokud nelze dosáhnout žadoucích výsledků s automatickým vyvážením bílé barvy, vyberte níže popsaným způsobem jinou možnost.

Vyvážení bílé barvy lze vybrat pomocí položek

Vyvážení bílé barvy v menu **i**, v menu fotografování a v menu videosekvencí (102, 174, 244).

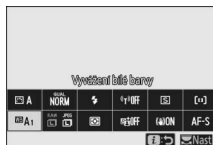



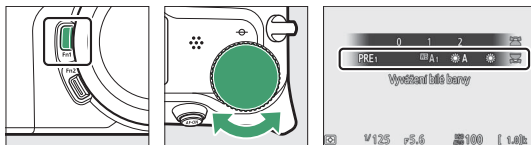



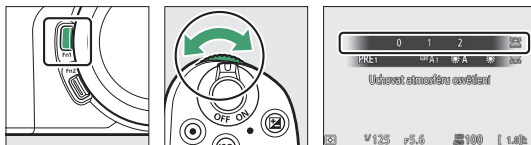

Ve výchozím nastavení lze vyvážení bílé barvy vybrat rovněž podržením tlačítka **Fn1** ve stisknuté poloze a otáčením hlavního příkazového voliče (24).



Pokud je vybrána možnost **WB A (Automaticky)**, **☀ (Zářivkové světlo)**, **☒ (Výběr barevné teploty)** nebo **PRE (Manuální nastavení)**, můžete vybrat podržením tlačítka **Fn1** ve stisknuté poloze a otáčením pomocného příkazového voliče vnořenou možnost.



Možnost	K*	Popis
 Automaticky		Vyvážení bílé barvy je nastavováno automaticky pro dosažení optimálních výsledků u většiny světelných zdrojů. Při použití volitelného blesku se vyvážení bílé barvy upraví v souladu se světlem produkovaným bleskem.
Uchovat bílou (red. teplé barvy)	3 500–8 000	Tato možnost eliminuje teplý barevný nádech vytvářený žárovkovým světlem.
Uchovat atmosféru osvětlení		Tato možnost částečně zachovává teplý barevný nádech vytvářený žárovkovým světlem.
Uchovat teplé barvy		Tato možnost zachovává teplý barevný nádech vytvářený žárovkovým světlem.
 Auto. WB pro přirozené světlo	4 500–8 000	Při použití za přírodního osvětlení poskytuje tato možnost barvy bližší vnímání lidského zraku.
 Přímé sluneční světlo	5 200	Použijte pro objekty na přímém slunečním světle.
 Zataženo	6 000	Použijte za denního světla při zatažené obloze.
 Stín	8 000	Použijte za denního světla u objektů ve stínu.
 Žárovkové světlo	3 000	Použijte pro žárovkové osvětlení.
 Zářivkové světlo		Použijte pod zářivkovým osvětlením; vyberte typ zářivek v souladu se světelným zdrojem.
Sodíkové výbojky	2 700	
Zářivk. světlo „teplá bílá“	3 000	
Zářivkové světlo „bílá“	3 700	
Zářivk. sv. „studená bílá“	4 200	
Zářivk. sv. „denní bílé světlo“	5 000	
Zářivk. světlo „denní světlo“	6 500	
Vysokotepl. rtuť. výbojky	7 200	
 Blesk	5 400	Použijte v kombinaci se studiovými blesky a dalšími velkými blesky.

* Barevná teplota. Všechny hodnoty jsou přibližné a nezahrnují jemné vyvážení (je-li dostupné).

Možnost	K*	Popis
K Výběr barevné teploty	2 500–10 000	Vyberte barevnou teplotu ze seznamu hodnot nebo podržením tlačítka Fn1 ve stisknuté poloze a otáčením pomocného příkazového voliče.
PRE Manuální nastavení	—	Změřte vyvážení bílé barvy pro objekt nebo světelný zdroj (stiskněte a podržte tlačítko Fn1 pro přechod do režimu přímého měření, □ 105), zkopírujte vyvážení bílé barvy z existujícího snímku nebo vyberte existující hodnotu podržením tlačítka Fn1 ve stisknuté poloze a otáčením pomocného příkazového voliče.

* Barevná teplota. Všechny hodnoty jsou přibližné a nezahrnují jemné vyvážení (je-li dostupné).

WB A („Automaticky“)

Fotografické informace o snímku u snímků pořízených s využitím automatického vyvážení bílé barvy udávají barevnou teplotu vybranou fotoaparátem v okamžiku pořízení snímku. Tuto hodnotu můžete použít jako referenční hodnotu při výběru barevné teploty v poloze **Výběr barevné teploty**. Chcete-li během přehrávání zobrazit fotografické informace, přejděte k poloze **Možnosti zobraz. pro přehráv.** v menu přehrávání a vyberte možnost **Fotografické informace**.

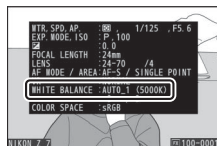

✔ **☀️ A („Auto. WB pro přirozené světlo“)**

Možnost **☀️ A (Auto. WB pro přirozené světlo)** nemusí při použití pod umělým světlem přinášet očekávané výsledky. Vyberte možnost **WB A (Automaticky)** nebo možnost odpovídající zdroji světla.

✔ **WB A (Automaticky)**

Možnost **WB A (Automaticky)** nemusí poskytovat v kombinaci s velkými studiovými blesky očekávané výsledky. V těchto případech použijte manuální nastavení nebo možnost **WB ↕ (Blesk)** a pomocí funkce jemného vyvážení doladte vyvážení bílé barvy.

✔ **Jemné vyvážení bílé barvy**

Při použití jiného nastavení než **Výběr barevné teploty** lze vyvážení bílé barvy jemně doladit pomocí položek **Vyvážení bílé barvy** v menu **í**, v menu fotografování a v menu videosekvencí (□ 103).

✔ **Barevná teplota**

Vnímání barvy světelného zdroje se mění v závislosti na pozorovateli a dalších okolnostech. Barevná teplota je objektivním vyjádřením barvy světelného zdroje definovaným ve vztahu k teplotě absolutně černého tělesa zahřátého na takovou teplotu, aby vyzařovalo světlo stejné vlnové délky. Světelné zdroje s barevnou teplotou okolo 5 000–5 500 K se jeví jako bílé, světelné zdroje s nižší barevnou teplotou – jako jsou například žárovky – vnímáme jako nažloutlé nebo načervenalé. Světelné zdroje s vyšší barevnou teplotou vnímáme jako namodralé.

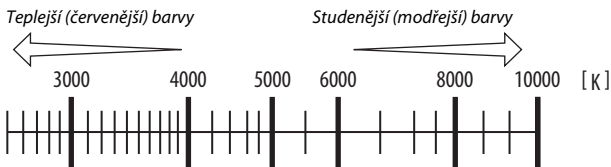

Obecně v případech, že mají vaše snímky červený nádech nebo chcete cíleně dosáhnout studenějších barev, volte nižší hodnoty, a v případech, že mají vaše snímky modrý nádech nebo chcete cíleně dosáhnout teplejších barev, volte vyšší hodnoty.

Bezhlučné fotografování

Pokud chcete povolit elektronickou závěrku a eliminovat hluk a vibrace způsobené chodem mechanické závěrky, vyberte možnost **Zapnuto** v položce **Bezhlučné fotografování** v menu fotografování. Bez ohledu na nastavení vybrané v položce **Možnosti pípnutí** v menu nastavení nezazní žádné pípnutí při zaostření fotoaparátu nebo během odpočítávání samospouště. Mějte na paměti, že elektronická závěrka se použije bez ohledu na možnost vybranou v uživatelské funkci d5 (**Typ závěrky**).

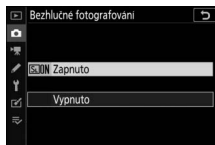

Aktivní režim bezhlučného fotografování je indikován symbolem. V jiných snímacích režimech než **Rychlé sériové snímání (rozšířené)** se při spuštění závěrky krátce ztmaví zobrazovač jako signál, že došlo k pořízení snímku.



Povolení režimu bezhlučného fotografování změní snímací frekvence režimů sériového snímání (□ 89) a zakáže některé funkce včetně blesku, redukce šumu pro dlouhé expozice a redukce blikání.

✔ **Bezhlučné fotografování**

Výběr možnosti **Zapnuto** v položce **Bezhlučné fotografování** ztlumí zvuk závěrky, ale to nezabavuje fotografy nutnosti respektovat soukromí objektů a jejich práva týkající se zachycení na snímcích. Přestože je zvuk mechanické závěrky ztlumen, mohou být slyšet ostatní zvuky – například během automatického zaostřování, při nastavování clony, resp. při stisknutí tlačítka **MENU** nebo  v okamžiku, kdy je vybrána jiná možnost než **Vypnuto** v položce **Redukce vibrací**. Při použití režimu bezhlučného fotografování může být na zobrazovači a na výsledných snímcích pořízených pod zářivkovým osvětlením, osvětlením rtuťovými nebo sodíkovými výbojkami či při pohybu fotoaparátu nebo objektu během fotografování viditelné blikání obrazu, proužkování nebo zkreslený obraz. Mohou se také objevit zubaté obrysy, barevné obrysy, *moaré* a světlé skvrny. V některých oblastech obrazového pole obsahujících blikající reklamy a další přerušované světelné zdroje, resp. v případě krátkodobého osvětlení objektu bleskem nebo jiným jasným a krátkodobým zdrojem světla se mohou zobrazit světlé oblasti nebo proužky.

Hodnocení snímků

Vybrané snímky mohou být ohodnoceny nebo označeny jako určené pro pozdější vymazání. Hodnocení lze zobrazit rovněž v softwaru NX Studio. Chráněné snímky nelze ohodnotit.

1 Vyberte snímek.

Stisknutím tlačítka  spusťte přehrávání a zobrazte snímek, který chcete ohodnotit.

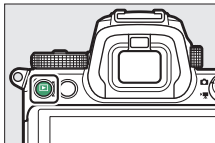

2 Zobrazte menu *i*.

Stisknutím tlačítka *i* zobrazte menu *i*.



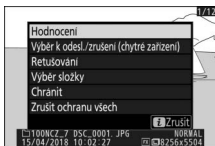

3 Vyberte položku **Hodnocení**.

Vyberte položku **Hodnocení** a stiskněte tlačítko .



4 Vyberte hodnocení.

Otáčením hlavního příkazového voliče vyberte hodnocení z nula až pěti hvězdiček nebo vyberte symbol  pro označení snímku jako určeného pro pozdější vymazání. Operaci dokončete stisknutím tlačítka .



Ochrana snímků před vymazáním

Pro ochranu snímků před náhodným vymazáním použijte položku **Chránit** v menu **i**. Mějte na paměti, že toto NEZAMEZÍ vymazání snímků formátováním paměťové karty.

1 Vyberte snímek.

Stisknutím tlačítka  spusťte přehrávání a zobrazte snímek, který chcete chránit.

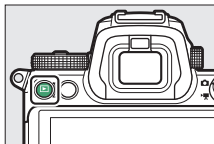

2 Zobrazte menu **i**.

Stisknutím tlačítka **i** zobrazte menu **i**.

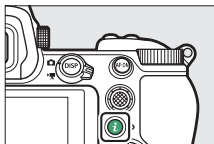

3 Vyberte položku **Chránit**.

Vyberte položku **Chránit** a stiskněte tlačítko **OK**. Chráněné snímky jsou označeny symbolem ; chcete-li ochranu odstranit, zobrazte snímek a zopakujte kroky 2–3.



Zrušení ochrany u všech snímků

Chcete-li odstranit ochranu ze všech snímků ve složce nebo složkách aktuálně vybraných v položce **Přehrávaná složka** v menu přehrávání, vyberte položku **Zrušit ochranu všech** v menu **i**.

Ovládací prvky pro fotografování

Tato kapitola popisuje ovládací prvky, které lze použít při fotografování.

Volič expozičních režimů

Pro výběr z následujících režimů stiskněte tlačítko aretace voliče expozičních režimů a otáčejte voličem expozičních režimů:

- **AUTO** **Auto**: Plně automatický režim typu „zaměř a stiskni“, ve kterém fotoaparát nastavuje expozici a barevný odstín (☞ 41, 45).
- **P Programová automatika**: Fotoaparát nastavuje čas závěrky a clonu pro dosažení optimální expozice. Režim doporučený pro momentky a situace, ve kterých je málo času na nastavování fotoaparátu.
- **S Clonová automatika**: Uživatel nastavuje čas závěrky; fotoaparát nastavuje hodnotu clony pro dosažení optimální expozice. Tento režim použijte pro zmrazení nebo rozmazání pohybu.
- **A Časová automatika**: Uživatel nastavuje clonu; fotoaparát nastavuje čas závěrky pro dosažení optimální expozice. Tento režim použijte pro rozmazání pozadí nebo pro ostré zobrazení popředí i pozadí snímku.
- **M Manuální expoziční režim**: Uživatel nastavuje čas závěrky i clonu. Pro dlouhé expozice použijte čas závěrky „bulb“ (B) nebo „time“ (T).
- **U1, U2, U3 Uživatelská nastavení**: Těmito pozicím voliče můžete přiřadit často používaná nastavení pro jejich rychlé vyvolání.

Volič expozičních režimů

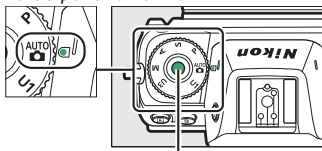

Tlačítko aretace voliče expozičních režimů

P: Programová automatika

V tomto režimu fotoaparát automaticky nastavuje v souladu s vestavěným programem čas závěrky a hodnotu clony pro dosažení optimální expozice ve většině situací. Otáčením hlavního příkazového voliče lze nastavovat různé kombinace času závěrky a clony při zachování stejné expozice („flexibilní program“). Během používání flexibilního programu se zobrazuje indikace použití flexibilního programu (*). Chcete-li obnovit výchozí nastavení času závěrky a clony, otáčejte hlavním příkazovým voličem, dokud indikace nezmizí, zvolte jiný režim nebo vypněte fotoaparát.



S: Clonová automatika

V režimu clonové automatiky volíte čas závěrky a fotoaparát automaticky nastavuje hodnotu clony pro dosažení optimální expozice. Chcete-li vybrat čas závěrky, otáčejte hlavním příkazovým voličem. K dispozici je čas závěrky „x200“ a hodnoty v rozmezí 30 s až 1/8 000 s. Čas závěrky lze zaaretovat na zvoleném nastavení (☐ 285).



Monitor



Kontrolní panel

A: Časová automatika

V režimu časové automatiky volíte clonu a fotoaparát automaticky nastavuje čas závěrky pro dosažení optimální expozice. Chcete-li nastavit clonu v rozmezí nejnižšího a nejvyššího clonového čísla použitého objektivu, otáčejte pomocným příkazovým voličem. Nastavenou hodnotu clony lze zaaretovat (☐ 285).



Monitor

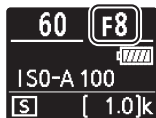

Kontrolní panel

Nastavení expozice v režimu videosekvencí

V režimu videosekvencí lze nastavovat následující expoziční parametry:

	Clona	Čas závěrky	Citlivost ISO
P, S ¹	—	—	—, 2,3
A	✓	—	—, 2,3
M	✓	✓	✓, 3,4

- 1 Expozice v režimu S je ekvivalentní režimu P.
- 2 Pomocí položky **Nastavení citlivosti ISO > Nejvyšší citlivost** v menu videosekvencí lze nastavit horní limit citlivosti ISO.
- 3 Bez ohledu na možnost vybranou v položce **Nastavení citlivosti ISO > Nejvyšší citlivost** nebo v položce **Citlivost ISO (režim M)** je horní limit citlivosti při výběru možnosti **Zapnuto** v položce **Elektronická redukce vibrací** v menu videosekvencí ISO 25600 (Z 7) nebo 51200 (Z 6).
- 4 Pokud je vybrána možnost **Zapnuto** v položce **Nastavení citlivosti ISO > Auto. regul. citl. ISO (režim M)** v menu videosekvencí, lze horní limit citlivosti vybrat pomocí položky **Nejvyšší citlivost**.

M: Manuální expoziční režim

V manuálním expozičním režimu nastavujete manuálně čas závěrky i clonu. Otáčením hlavního příkazového voliče nastavíte čas závěrky a otáčením pomocného příkazového voliče nastavíte hodnotu clony. K dispozici je čas závěrky „x200“ a hodnoty v rozmezí 30 s až $\frac{1}{8000}$ s, resp. lze ponechat závěrku otevřenou po libovolně dlouhou dobu (☐ 82). Při nastavování clony lze vybírat z hodnot v rozmezí dostupného rozsahu použitého objektivu. Pro kontrolu expozice použijte indikaci expozice.

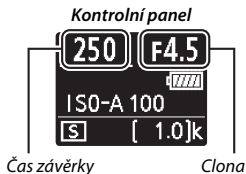
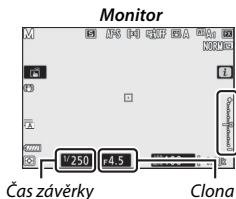

Nastavené hodnoty času závěrky a clony lze zaaretovat.

✓ Indikace expozice

Indikace expozice zobrazuje, jestli bude snímek při aktuálních nastaveních podexponovaný nebo přexponovaný. V závislosti na nastavení uživatelské funkce b1 (**Krok nastav. expozice (EV)**) se míra pod- nebo přexpozice zobrazuje v krocích po $\frac{1}{3}$ nebo $\frac{1}{2}$ EV. Dojde-li k překročení limitů systému měření expozice, začne indikace blikat.

	Uživatelská funkce b1 nastavena na „1/3 EV“		
	Optimální expozice	Podexponováno o $\frac{1}{3}$ EV	Přexponováno o více než 3 EV
Monitor			
Hledáček			

✓ Automatická regulace citlivosti ISO (režim M)

Pokud je povolena automatická regulace citlivosti ISO (☐ 85), citlivost ISO se automaticky upraví v případě, že nelze dosáhnout optimální expozice při vybraných hodnotách času závěrky a clony.

Uživatelská nastavení: Režimy U1, U2 a U3

Často používaná nastavení lze přiřadit polohám **U1**, **U2** a **U3** voliče expozičních režimů.

■ ■ ***Uložení uživatelských nastavení***

Pro uložení uživatelských nastavení postupujte podle níže uvedených kroků:

- 1** **Vyberte režim.**
Otočte volič expozičních režimů na požadovaný režim.

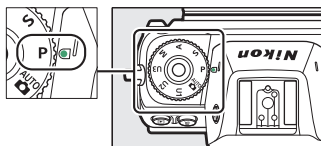

- 2** **Upravte nastavení.**
Proveďte požadované úpravy nastavení fotoaparátu, mezi které patří:

- položky menu fotografování,
- položky menu videosekvencí,
- uživatelské funkce
- expoziční režim, čas závěrky (režimy **S** a **M**), clona (režimy **A** a **M**), flexibilní program (režim **P**), korekce expozice a korekce zábleskové expozice.

- 3** **Vyberte položku Uložení uživatelských nastavení.**
Vyberte položku **Uložení uživatelských nastavení** v menu nastavení a stiskněte tlačítko

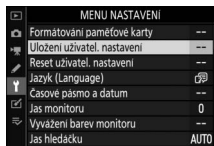

- 4** **Vyberte polohu voliče.**
Vyberte možnost **Uložit do U1**, **Uložit do U2** nebo **Uložit do U3** a stiskněte tlačítko .

5 Uložte uživatelská nastavení.

Vyberte položku **Uložit nastavení** a stiskněte tlačítko **OK** pro přiřazení nastavení vybraných v krocích 1 a 2 poloze voliče expozičních režimů vybrané v kroku 4.

■ Vyvolání uživatelských nastavení

Otočením voliče expozičních režimů do polohy **U1**, **U2** nebo **U3** se vyvolají nastavení naposled uložená pod touto polohou voliče.

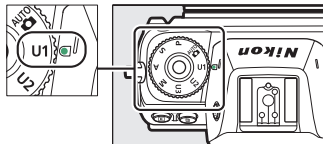

■ Resetování uživatelských nastavení

Chcete-li resetovat nastavení pro polohy **U1**, **U2** a **U3** voliče na výchozí hodnoty:

1 Vyberte položku **Reset uživatelských nastavení**.

Vyberte položku **Reset uživatelských nastavení** v menu nastavení a stiskněte tlačítko **OK**.

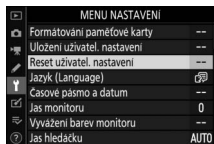

2 Vyberte polohu voliče.

Vyberte možnost **Resetovat U1**, **Resetovat U2** nebo **Resetovat U3** a stiskněte tlačítko **OK**.

3 Resetujte uživatelská nastavení.

Pro obnovení výchozích nastavení pro danou polohu voliče vyberte možnost **Reset** a stiskněte tlačítko **OK**. Fotoaparát bude pracovat v režimu **P**.

Uživatelská nastavení U1, U2 a U3

Snímací režim se neuloží. Dále se neuloží následující nastavení.

Menu fotografování:

- Složka pro ukládání
- Volba obrazového pole
- Správa předv. Picture Control
- Vícenásobná expozice
- Intervalové snímání
- Časoběrné snímání
- Fotografov. s posunem zaostření

Menu videosekvencí:

- Volba obrazového pole
- Správa předv. Picture Control

Dlouhé expozice (režim M)

Pro dlouhé expozice pohybujících se světel, hvězd, nočních scén a ohňostrojů vyberte následující časy závěrky.

- **Bulb:** Závěrka zůstává otevřená po dobu stisknutí tlačítka spouště až na doraz.
- **Time:** Expozice se zahájí stisknutím tlačítka spouště až na doraz a ukončí druhým stisknutím tlačítka.



- **Čas závěrky:** Bulb (expozice v délce 35 sekund)
- **Clona:** f/25

Abyste zamezili rozmazání, upevněte fotoaparát na stativ nebo použijte volitelné bezdrátové dálkové ovládání, kabelovou spoušť nebo jiné zařízení pro spouštění fotoaparátu na dálku. Abyste zamezili ztrátě napájení před ukončením expozice, doporučuje Nikon rovněž použít plně nabitou baterii nebo volitelný síťový zdroj a konektor pro připojení síťového zdroje. Mějte na paměti, že v případě dlouhých expozic může dojít k výskytu obrazového šumu (jasných bodů, náhodně rozmístěných jasně zbarvených pixelů nebo závoje). Jasně skvrny a závoj lze potlačit výběrem možnosti **Zapnuto** v položce **Redukce šumu pro dlouhé exp.** v menu fotografování.

1 Připravte si fotoaparát.

Upevněte fotoaparát na stativ nebo jej umístěte na stabilní, vodorovnou plochu.

2 Vyberte režim M.

Otočte volič expozičních režimů do polohy **M**.

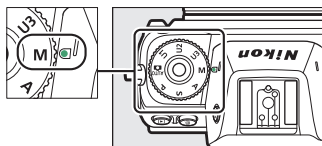

3 Nastavte čas závěrky.

Otáčením hlavního příkazového voliče vyberte čas závěrky **Bulb** nebo **Time**.



Bulb



Time

4 Otevřete závěrku.

Bulb: Po zaostření stiskněte tlačítko spouště až na doraz. Tlačítko spouště držte stisknuté až do dokončení expozice.

Time: Stiskněte tlačítko spouště až na doraz.

5 Zavřete závěrku.

Bulb: Zdvihněte prst z tlačítka spouště.

Time: Stiskněte tlačítko spouště až na doraz.

Tlačítko ISO (Citlivost ISO)

Podržení stisknutého tlačítka **ISO** a otáčením hlavního příkazového voliče se upravuje nastavení citlivosti fotoaparátu k působení světla v závislosti na množství dostupného světla. Aktuální nastavení se zobrazuje na obrazovce provozních informací a kontrolním panelu. Vybírejte nastavení v rozmezí ISO 64 až ISO 25600 (resp. v případě fotoaparátu Z 6 v rozmezí ISO 100 až ISO 51200); pro zvláštní případy jsou k dispozici rovněž nastavení o 0,3 až 1 EV pod nejnižší z uvedených hodnot a nastavení o 0,3 až 2 EV nad nejvyšší z uvedených hodnot. Režim **AUTO** nabízí doplňkovou možnost **ISO-A** (automaticky).

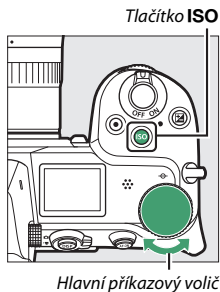

✔ Citlivost ISO

Čím vyšší je citlivost ISO, tím menší množství světla je nutné pro expozici snímku – s rostoucí citlivostí lze tedy používat kratší časy závěrky nebo větší zaclonění. Zároveň však narůstá pravděpodobnost výskytu obrazového šumu (náhodně rozmístěných jasně zbarvených pixelů, závoje nebo proužků). Riziko obrazového šumu se výrazně zvyšuje zejména při nastaveních v rozmezí **Hi 0,3** až **Hi 2**.

✔ Hi 0,3 – Hi 2

Nastavení **Hi 0,3** až **Hi 2** odpovídají citlivostem ISO o 0,3–2 EV nad nejvyšší nastavitelnou číselnou hodnotou. Nastavení **Hi 0,3** je ekvivalentní citlivosti ISO 32000 (Z 7) nebo 64000 (Z 6), nastavení **Hi 2** je ekvivalentní citlivosti ISO 102400 (Z 7) nebo 204800 (Z 6).

✔ Lo 0,3 – Lo 1

Nastavení **Lo 0,3** až **Lo 1** odpovídají citlivostem ISO o 0,3–1 EV pod nejnižší nastavitelnou číselnou hodnotou. Nastavení **Lo 0,3** je ekvivalentní citlivosti ISO 50 (Z 7) nebo 80 (Z 6), nastavení **Lo 1** je ekvivalentní citlivosti ISO 32 (Z 7) nebo 50 (Z 6). Tato nastavení umožňují používat menší zaclonění nebo delší časy závěrky za vysoké hladiny osvětlení. Nejvyšší jas mohou vykazovat ztráty detailů; ve většině případů se doporučují citlivosti ISO počínaje nejnižší nastavitelnou číselnou hodnotou.

Automatická regulace citlivosti ISO

V režimech **P**, **S**, **A** a **M** lze podržením tlačítka **ISO** ve stisknuté poloze a otáčením pomocného příkazového voliče povolit nebo zakázat automatickou regulaci citlivosti ISO. Pokud je povolena automatická regulace citlivosti ISO, upraví se citlivost ISO automaticky, pokud nelze dosáhnout optimální expozice při hodnotě vybrané tlačítkem **ISO** a hlavním příkazovým voličem. Aby se zamezilo nastavení příliš vysoké citlivosti ISO, můžete vybrat pomocí položky **Nastavení citlivosti ISO > Nejvyšší citlivost** v menu fotografování horní limit citlivosti z hodnot ISO 100 (Z 7) nebo 200 (Z 6) až Hi 2.

Pomocný příkazový volič

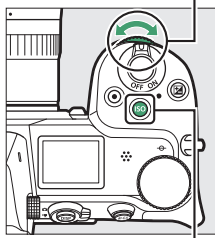

Tlačítko ISO

Pokud je povolena automatická regulace citlivosti ISO, na obrazovce provozních informací se zobrazuje nápis **ISO AUTO** a na kontrolním panelu **ISO-A**. Pokud je citlivost upravena oproti hodnotě vybrané uživatelem, zobrazuje se na zobrazovači upravená hodnota.



Monitor

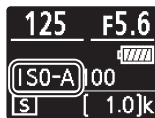

Kontrolní panel

✓ Automatická regulace citlivosti ISO

Pokud je citlivost ISO vybraná uživatelem vyšší při povolené automatické regulaci citlivosti ISO než citlivost vybraná v poloze **Nejvyšší citlivost**, použije se jako maximální hodnota citlivosti hodnota vybraná uživatelem. Při použití blesku jsou časy závěrky omezeny na hodnoty v rozmezí času vybraného v uživatelské funkci e1 (**Synchroniz. čas pro blesk**) a času vybraného v uživatelské funkci e2 (**Čas záv. pro práci s bleskem**).

Tlačítko (Korekce expozice)

V jiných režimech než  lze použít korekci expozice k úpravě expozice oproti hodnotě doporučené fotoaparátem pro získání světlejších nebo tmavších snímků. K dispozici jsou hodnoty v rozmezí -5 EV (podexpozice) až $+5$ EV (přeexpozice) v krocích po $\frac{1}{3}$ EV (pouze snímky; rozsah pro videosekvence je -3 až $+3$ EV). Obecně platí, že kladné hodnoty korekce produkují světlejší snímky a záporné hodnoty korekce produkují tmavší snímky.



-1 EV







Bez korekce expozice

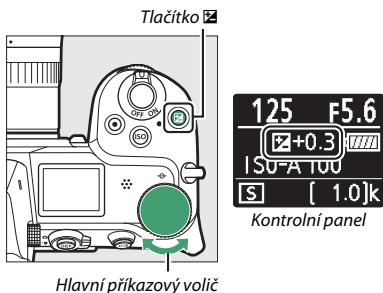

$+1$ EV

Chcete-li nastavit korekci expozice, stiskněte tlačítko  a otáčejte hlavním příkazovým voličem, dokud se nezobrazí požadovaná hodnota.



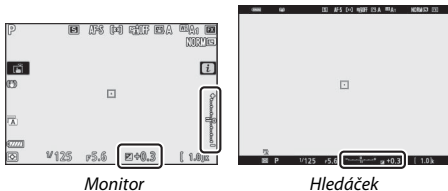

Při jiných hodnotách než $\pm 0,0$ zobrazuje fotoaparát po uvolnění tlačítka  symbol  (režim videosekvencí) nebo symbol  a indikaci expozice (režim fotografování). Aktuální hodnotu korekce expozice lze zkontrolovat stisknutím tlačítka .



Normální expozici lze obnovit nastavením korekce expozice na hodnotu ± 0 . Korekce expozice se nezruší vypnutím fotoaparátu.



Režim M

V režimu M ovlivňuje korekce expozice pouze indikaci expozice; čas závěrky a clona se nemění (citlivost ISO se však automaticky upraví podle hodnoty korekce expozice vybrané při povolení automatické regulace citlivosti ISO;  85). Indikaci expozice a aktuální hodnotu korekce expozice lze zobrazit stisknutím tlačítka .

Fotografování s bleskem

Pokud se použije volitelný blesk, ovlivňuje korekce expozice úroveň zábleskové expozice i expozice trvalým světlem – mění tedy jas hlavního objektu i pozadí. Pomocí uživatelské funkce e3 (**Kor. exp. při použití blesku**) lze omezit účinky použití korekce expozice pouze na pozadí snímku.

Tlačítko /☺ (Snímací režim/Samospoušť)

„Snímací režim“ určuje, co se stane při stisknutí tlačítka spouště. Chcete-li vybrat snímací režim, podržte stisknuté tlačítko  (☺) a otáčejte hlavním příkazovým voličem. Při vybrané požadované možnosti stiskněte tlačítko ; vybraná možnost je indikována symboly na obrazovce provozních informací a kontrolním panelu.

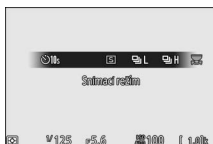
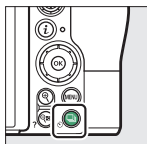



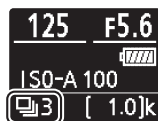

Monitor



Kontrolní panel

V režimu fotografování jsou k dispozici následující možnosti.

Možnost	Popis
 Jednotlivé snímky	Fotoaparát při každém stisknutí tlačítka spouště pořídí jeden snímek.
 Pomalé sériové snímání	Během podržení tlačítka spouště ve stisknuté poloze pořizuje fotoaparát snímky frekvencí 1–5 snímků za sekundu. Snímací frekvenci lze vybrat otáčením pomocného příkazového voliče při vybrané možnosti Pomalé sériové snímání v menu snímacích režimů.
 Rychlé sériové snímání	Během podržení tlačítka spouště ve stisknuté poloze pořizuje fotoaparát snímky frekvencí až přibližně 5,5 snímku za sekundu.

Možnost	Popis
 Rychlé sériové snímání (rozšířené)	Během držení tlačítka spouště v poloze stisknutí až na doraz fotografuje fotoaparát frekvencí až cca 9 snímků za sekundu (Z 7) nebo 12 snímků za sekundu (Z 6). Nelze použít volitelné blesky. Redukce blikání obrazu nemá žádný účinek.
 Samospoušť	Pořizování snímků s použitím samospouště (□ 91).

Obrazovka provozních informací

V režimu pomalého a rychlého sériového snímání je zobrazení aktualizováno v reálném čase během fotografování.

Snímací frekvence

Snímací frekvence se mění v závislosti na nastavení fotoaparátu. V tabulce níže jsou uvedeny přibližné maximální snímací frekvence při různých nastaveních.

Snímací režim	Kvalita obrazu	Barevná (bitová) hloubka	Bezhlučné fotografování	
			Vypnuto	Zapnuto
Pomalé sériové snímání	JPEG/TIFF	—	5 sn./s	Z 7: 4 sn./s
	NEF (RAW)/ NEF (RAW) + JPEG	12		Z 6: 4,5 sn./s
		14		Z 7: 3,5 sn./s Z 6: 4 sn./s
Rychlé sériové snímání	JPEG/TIFF	—	5,5 sn./s	Z 7: 4 sn./s
	NEF (RAW)/ NEF (RAW) + JPEG	12		Z 6: 4,5 sn./s
		14		Z 7: 5 sn./s Z 6: 5,5 sn./s Z 7: 3,5 sn./s Z 6: 4 sn./s
Rychlé sériové snímání (rozšířené)	JPEG/TIFF	—	Z 7: 9 sn./s Z 6: 12 sn./s	Z 7: 8 sn./s
	NEF (RAW)/ NEF (RAW) + JPEG	12		Z 6: 12 sn./s
		14		Z 7: 8 sn./s Z 6: 9 sn./s Z 7: 6,5 sn./s Z 6: 8 sn./s

✓ Rychlé sériové snímání (rozšířené)

V závislosti na nastavení fotoaparátu se může během každé série skokově měnit expoziční. Tomu lze zabránit aktivací expoziční paměti (☐ 94).

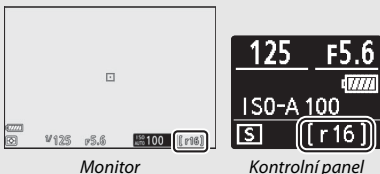

✓ Vyrovňovací paměť

Fotoaparát je vybaven vyrovnávací pamětí pro dočasné uložení snímků, která umožňuje pokračovat ve fotografování během ukládání snímků na paměťovou kartu. Během namáčknutí tlačítka spouště do poloviny se v místě indikace počtu zbývajících snímků zobrazuje přibližný počet snímků, které lze při stávajícím nastavení uložit do vyrovnávací paměti.



Během ukládání snímků na paměťovou kartu svítí kontrolka přístupu na paměťovou kartu. V závislosti na snímacích podmínkách a výkonnosti paměťové karty může trvat uložení snímků od několika sekund do několika minut. *Dokud kontrolka přístupu na paměťovou kartu nezhasne, nevyjímajte paměťovou kartu a nevyjímejte ani neodpojujte zdroj energie.* Pokud vypnete fotoaparát v okamžiku, kdy ve vyrovnávací paměti zbývají data, vypne se napájení až do uložení všech snímků z vyrovnávací paměti. Dojde-li k vybití baterie v okamžiku, kdy jsou ve vyrovnávací paměti přítomné snímky, zablokuje se závěrka a snímky se uloží na paměťovou kartu.

V režimu videosekvencí můžete vybrat operaci prováděnou při stisknutí tlačítka spouště (☐ 45).

Možnost	Popis
 Jednotlivé snímky	Fotoaparát při každém stisknutí tlačítka spouště pořídí jeden snímek. Bez ohledu na vybranou možnost lze v rámci každé videosekvence pořídít nejvýše 50 snímků.
 Sériové snímání	Při podržení tlačítka spouště v poloze stisknutí až na doraz pořizuje fotoaparát snímky po dobu až 3 (Z 7) nebo 2 (Z 6) sekund. Snímací frekvence se mění v závislosti na možnosti vybrané v položce Vel. obrazu/snímací frekv. v menu videosekvencí. Během probíhajícího záznamu videosekvence lze pořizovat pouze jednotlivé snímky.

Samospoušť

V režimu samospouště se stisknutím tlačítka spouště spustí časovač a po jeho doběhnutí je pořízen snímek.

1 Vyberte režim samospouště.

Podržte stisknuté tlačítko  (☺) a otáčením hlavního příkazového voliče vyberte možnost ☺ (samospoušť).



2 Vyberte zpoždění závěrky.

Otáčením pomocného příkazového voliče vyberte zpoždění závěrky a stiskněte tlačítko .



3 Vytvořte kompozici snímku a zaostřete.

Pokud je vybrán zaostřovací režim **AF-S**, nespustí se samospoušť v případě, že fotoaparát není schopen zaostřit.



4 Spusťte samospoušť.

Stisknutím tlačítka spouště až na doraz spusťte samospoušť. Na zobrazovači se zobrazí symbol ☺ a začne blikat kontrolka samospouště. Blikání kontrolky se zastaví dvě sekundy před expozicí snímku.



✓ Pořízení více snímků

Pomocí uživatelské funkce c2 (**Samospoušť**) můžete vybrat počet snímků pořízených po dokončení běhu samospouště a interval mezi nimi.

Pomocný volič

Pomocný volič lze použít jako joystick pro výběr zaostřovacího pole nebo lze stisknutím jeho středu aktivovat blokování zaostření a/nebo expoziční paměť.

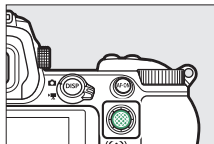

Výběr zaostřovacího pole

Prostřednictvím pomocného voliče vyberete zaostřovací pole na obrazovce provozních informací. Výběr zaostřovacího pole není k dispozici při nastavení automatické volby zaostřovacích polí jako režimu činnosti zaostřovacích polí (☐ 54).

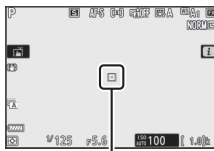

Zaostřovací pole

Expoziční paměť

Stisknutím středu pomocného voliče se uloží aktuální nastavení expozice do paměti. Expoziční paměť lze použít ke změně kompozice snímku po změření expozice objektu, který se nebude ve výsledné kompozici nacházet ve vybraném zaostřovacím poli, a je účinná zejména v kombinaci s bodovým měřením expozice nebo integrálním měřením se zdůrazněným středem.

Blokování zaostření

Když je vybrán zaostřovací režim **AF-C**, stiskněte střed pomocného voliče pro blokování zaostření na aktuálním objektu. Při použití blokování zaostření vyberte jiný režim činnosti zaostřovacích polí než automatickou volbu zaostřovacích polí.

■ **Blokování zaostření a expoziční paměť**

Chcete-li použít blokování zaostření a expoziční paměť, postupujte podle níže uvedených kroků.

1 Zaostřete a nastavte expozici.

Umístěte objekt do zóny vybraného zaostřovacího pole a namáčkněte tlačítko spouště do poloviny pro aktivaci zaostřování a měření expozice.

2 Zablokujte zaostření a aktivujte expoziční paměť.

Během namáčknutí tlačítka spouště do poloviny stiskněte střed pomocného voliče pro současnou aktivaci blokování zaostření a expoziční paměti (zobrazí se symbol AE-L).

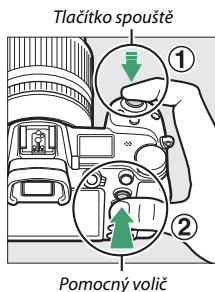

3 Změňte kompozici snímku a exponujte.

Zaostření zůstává blokováno i mezi expozicí jednotlivých snímků po dobu namáčknutí tlačítka spouště do poloviny (**AF-S**) nebo stisknutí středu pomocného voliče, aby bylo možné pořídít několik snímků za sebou se stejným zaostřením.



Je-li aktivní blokování zaostření, neměňte vzdálenost mezi fotoaparátem a objektem. Pohne-li se objekt, zaostřete znovu na novou vzdálenost.

✓ AF-S

Pokud je vybrán zaostřovací režim **AF-S**, je během namáčknutí tlačítka spouště do poloviny aktivní blokování zaostření (zaostření je blokováno rovněž během stisknutí středu pomocného voliče).

✓ Použití tlačítka spouště pro aktivaci expoziční paměti

Pokud je vybrána možnost **Zapnuto (namáčk. do poloviny)** v uživatelské funkci c1 (**Tlačítko spouště jako AE-L**), aktivuje se při namáčknutí tlačítka spouště do poloviny expoziční paměť.

Menu *i*

Stisknutím tlačítka *i* se zobrazí menu *i*: menu často používaných nastavení pro aktuální režim.

Použití menu *i*

Stisknutím tlačítka *i* zobrazíte menu *i*.

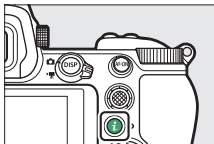

Vyberte položky pomocí multifunkčního voliče a stisknutím tlačítka **OK** zobrazíte možnosti, potom vyberte možnost a stiskněte tlačítko **OK** pro potvrzení výběru a návrat do menu *i* (pro návrat k předchozímu zobrazení bez změny nastavení stiskněte tlačítko *i*).

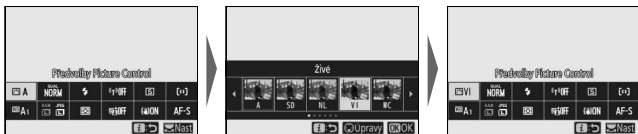

Příkazové voliče

Nastavení vybraných položek lze upravit rovněž otáčením hlavního příkazového voliče pro výběr možnosti a následným stisknutím tlačítka **OK** (vnořené možnosti, jsou-li dostupné, lze vybírat otáčením pomocného příkazového voliče; v některých případech lze vybrat stejné možnosti pomocí obou voličů). Aktuální možnost bude vybrána rovněž tehdy, pokud vyberete jinou položku multifunkčním voličem nebo namáčknete tlačítko spouště do poloviny.



Menu **i** režimu fotografování



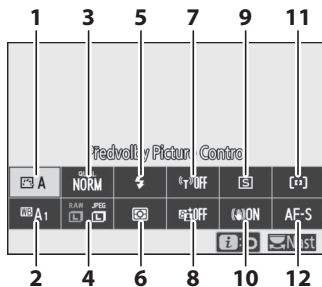



Ve výchozím nastavení se v menu **i** pro režim fotografování zobrazují následující položky.



1 Předvolby Picture Control	98	7 Připojení Wi-Fi	113
2 Vyvážení bílé barvy	102	8 Active D-Lighting	114
3 Kvalita obrazu	108	9 Snímací režim	115
4 Velikost obrazu	110	10 Redukce vibrací	116
5 Zábleskový režim	111	11 Režimy činnosti zaostř. polí	117
6 Měření expozice	112	12 Zaostřovací režim	117

Předvolby Picture Control

Předvolbu Picture Control zvolte v závislosti na fotografovaném objektu nebo typu scény.

Možnost	Popis
 A Automaticky	Fotoaparát automaticky upravuje nastavení barevného odstínu a tonality na základě předvolby Picture Control Standardní . Obrisy pleť portrétovaných objektů vypadají měkčí a prvky jako zeleň a obloha u snímků v exteriéru jsou živější než u snímků pořízených s předvolbou Picture Control Standardní .
 SD Standardní	Standardní zpracování snímků pro dosažení vyvážených výsledků. Doporučená volba ve většině situací.
 NL Neutrální	Minimální zpracování snímků pro dosažení přirozeně působících výsledků. Toto nastavení je vhodné pro snímky, které budou následně zpracovávány nebo retušovány.
 VI Živé	Snímky jsou zpracovány pro dosažení živých barev. Toto nastavení použijte u snímků, na kterých chcete zdůraznit základní barvy.
 MC Monochromatické	Záznam monochromatických snímků.
 PT Portrét	Zpracování portrétních snímků pro získání přirozené struktury a zaoblených křivek pleti.
 LS Krajina	Tvorba živých snímků krajiny a měst.
 FL Ploché	Detaily scény jsou zachovány v širokém tonálním rozsahu od nejvyšších jasů až po stíny. Toto nastavení je vhodné pro snímky, které budou následně výrazně zpracovávány nebo retušovány.
 01 –  20 Creative Picture Control (Kreativní předvolba Picture Control)	K dispozici jsou následující předvolby Picture Control, každá s jedinečnou kombinací barevného odstínu, tonality, sytosti barev a dalších nastavení upravených pro dosažení určeného efektu: Sen, Ráno, Pop, Neděle, Temné, Dramatické, Ticho, Vybledlé, Melancholické, Čisté, Denim, Hračka, Sépiové, Modré, Červené, Růžové, Uhel, Grafické, Binární a Černé .

Chcete-li zobrazit nastavení předvolby Picture Control, vyberte předvolbu Picture Control a stiskněte tlačítko . Náhled účinků změn nastavení lze zobrazit na zobrazovači (100).

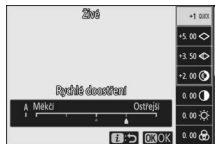

Aktuální předvolba Picture Control je během fotografování indikována symbolem na zobrazovači.



■ Úprava parametrů předvoleb Picture Control

Předvolby Picture Control lze upravit tak, aby odpovídaly scéně nebo tvůrčím záměrům fotografa. Vyberte položku **Předvolby Picture Control** v menu **i** a stisknutím tlačítka **[OK]** zobrazíte seznam předvoleb Picture Control, potom vyberte předvolbu Picture Control a stisknutím tlačítka **[OK]** zobrazíte nastavení předvolby Picture Control. Stisknutím tlačítek **[Left]** a **[Right]** vyberte požadovaný parametr a stisknutím tlačítek **[Up]** a **[Down]** vyberte hodnotu v krocích po 1, resp. otáčejte pomocným příkazovým voličem pro výběr hodnoty v krocích po 0,25 (dostupné možnosti se mění podle vybrané předvolby Picture Control). Výchozí nastavení lze obnovit stisknutím tlačítka **[Reset]**.



Po úpravě nastavení k vaší spokojenosti stiskněte tlačítka **[OK]** pro aktivaci změn a návrat do menu **i**. Předvolby Picture Control, u kterých byly jejich výchozí parametry modifikovány, jsou označeny hvězdičkou (*, *").



✓ Předchozí nastavení

Indikace **Δ** pod zobrazením hodnoty v menu nastavení předvolby Picture Control indikuje předchozí použitou hodnotu pro nastavovaný parametr.



✓ „A“ (Automaticky)

Možnost **A** (Automaticky), která je k dispozici u některých nastavení, umožňuje nechat fotoaparát upravovat nastavení automaticky. Výsledky se mění v závislosti na expozici a umístění objektu v obrazovém poli.

✓ Předvolba Picture Control „A Automaticky“

Pokud je vybrána možnost **A Automaticky** v položce Předvolby Picture Control, lze nastavení upravovat v rozmezí **A-2** až **A+2**.



K dispozici jsou následující nastavení:

Možnost	Popis
Úroveň efektu	Ztlumení nebo zesílení efektu předvolby Creative Picture Control (Kreativní předvolba Picture Control).
Rychlé doostření	Rychlé nastavení parametrů pro dosažení vyvážených hodnot pro Doostření , Doostření ve stř. rozsahu a Zřetelnost . Můžete také provádět individuální úpravy následujících parametrů:
Doostření	<ul style="list-style-type: none"> • Doostření: Ovlivňuje ostrost detailů a obrysů.
Doostření ve stř. rozsahu	<ul style="list-style-type: none"> • Doostření ve stř. rozsahu: Upravuje doostření v závislosti na jemnosti struktur a linií ve středních jasech ovlivněných parametry Doostření a Zřetelnost.
Zřetelnost	<ul style="list-style-type: none"> • Zřetelnost: Upravuje celkovou ostrost a ostrost silnějších obrysů bez ovlivnění jasů nebo dynamického rozsahu.
Kontrast	Slouží k nastavení kontrastu.
Jas	Tento parametr umožňuje zvýšit nebo snížit jas beze ztráty detailů ve světlech či stínech.
Sytost	Tento parametr ovlivňuje sytost (živost) barev.
Odstín	Tento parametr slouží k úpravě barevného odstínu.
Filtrové efekty	Umožňují simulovat účinky barevných filtrů na monochromatické snímky.
Tónování	Tento parametr umožňuje vybrat odstín použitý pro monochromatické snímky. Stisknutím tlačítka  při vybrané jiné možnosti než B&W (černobílé) se zobrazí možnosti sytosti barev.
Tónování (Creative Picture Control) (Kreativní předvolba Picture Control)	Slouží k úpravě barevného odstínu použitého pro Creative Picture Controls (Kreativní předvolby Picture Control).

Filtrové efekty

K dispozici jsou následující efekty:

Režim	Nastavení
Y (žlutý)	Tyto možnosti zvyšují kontrast a lze je použít k snížení jasů oblohy u snímků krajiny.
O (oranžový)	Oranžový filtr poskytuje vyšší kontrast než žlutý, červený filtr poskytuje vyšší kontrast než oranžový.
R (červený)	
G (zelený)	Zelený filtr změkčuje odstíny pleti a lze jej použít pro portréty.

Vyvážení bílé barvy

Tato položka slouží k nastavení vyvážení bílé barvy (další informace viz „Vyvážení bílé barvy“, 66).

Možnost	Možnost
WB A Automaticky	 Zářivkové světlo
Uchovat bílou (red. teplé barvy)	Sodíkové výbojky
Uchovat atmosféru osvětlení	Zářivk. světlo „teplá bílá“
Uchovat teplé barvy	Zářivkové světlo „bílá“
 A Auto. WB pro přirozené světlo	Zářivk. sv. „studená bílá“
 Přímé sluneční světlo	Zářivk. sv. „denní bílé světlo“
 Zataženo	Zářivk. světlo „denní světlo“
 Stín	Vysokotepl. rtuť. výbojky
 Zářovkové světlo	WB  Blesk
	K Výběr barevné teploty
	PRE Manuální nastavení

Stisknutím tlačítka  při výběru možnosti **Automaticky** nebo **Zářivkové světlo** se zobrazí vnořené možnosti pro vybranou položku.

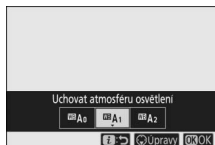



Aktuální nastavení vyvážení bílé barvy je během fotografování indikováno symbolem na zobrazovači.

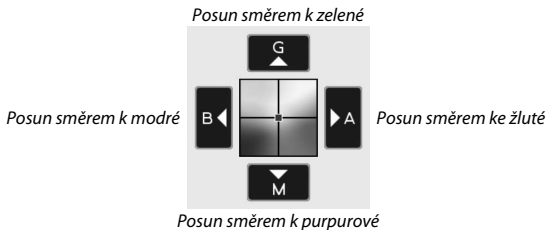

■ Jemné vyvážení bílé barvy

Výběrem položky **Vyvážení bílé barvy** v menu **i** se zobrazí seznam možností vyvážení bílé barvy. Je-li vybrána jiná možnost než **Výběr barevné teploty**, lze stisknutím tlačítka  zobrazit možnosti jemného vyvážení. Veškeré změny možností jemného vyvážení bílé barvy lze zobrazit pro kontrolu na zobrazovači.



Klepnutím na šipky na monitoru nebo použitím multifunkčního voliče nastavte jemné vyvážení bílé barvy. Stisknutím tlačítka  uložte nastavení a vraťte se do menu **i**.

Hvězdička („*“) vedle symbolu vyvážení bílé barvy na obrazovce provozních informací indikuje použití jemného vyvážení.



■ Výběr barevné teploty



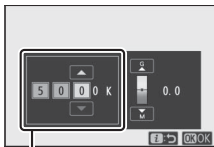

Výběrem položky **Vyvážení bílé barvy** v menu **i** se zobrazí seznam možností vyvážení bílé barvy. Když je vybrána možnost **Výběr barevné teploty**, lze stisknutím tlačítka  zobrazit možnosti barevné teploty.

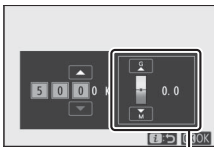

Hodnota pro osu žlutá–
modrá



Hodnota pro osu zelená–
purpurová

Stisknutím tlačítek  a  vyberte číslice na ose žlutá–modrá nebo zelená–purpurová a stisknutím tlačítek  a  změňte nastavení. Stisknutím tlačítka  uložte nastavení a vraťte se do menu **i**. V případě, že je pro osu zelená–purpurová vybrána nenulová hodnota, zobrazí se vedle symbolu vyvážení bílé barvy hvězdička („*“).

Výběr barevné teploty

Mějte na paměti, že v kombinaci se zářivkovým osvětlením se nedosáhne žádoucích výsledků. Pro zářivkové světelné zdroje vyberte možnost  (**Zářivkové světlo**). U ostatních světelných zdrojů zhotovte zkušební snímek, abyste zjistili, zda je vybraná hodnota odpovídající.

Manuální nastavení

Manuální nastavení se používá k záznamu a vyvolání až šesti uživatelských vyvážení bílé barvy pro fotografování pod smíšeným osvětlením nebo pro kompenzaci světelného zdroje se silným barevným nádechem. Chcete-li změřit hodnotu vyvážení bílé barvy pro manuální nastavení, postupujte podle kroků níže.

1 Zobrazte předvolby vyvážení bílé barvy.

Vyberte možnost **Manuální nastavení** v položce Vyvážení bílé barvy v menu **i** a stisknutím tlačítka **OK** zobrazte seznam pamětí vyvážení bílé barvy.

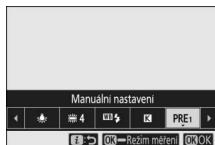

2 Vyberte paměť.

Vyberte požadovanou paměť vyvážení bílé barvy (d-1 až d-6) a stiskněte tlačítko **OK** pro potvrzení výběru a návrat do menu **i**.

Chráněné paměti

Paměti označené symbolem **ON** jsou chráněné a nelze je změnit.

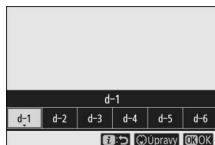

3 Vyberte režim přímého měření.

Vyberte položku **Vyvážení bílé barvy** v menu **i** a stiskněte a držte tlačítko **OK**, dokud nezačnou blikat symboly **PRE** na obrazovce provozních informací a dokud se v místě vybraného zaostřovacího pole nezobrazí terčík (□) vyvážení bílé barvy.

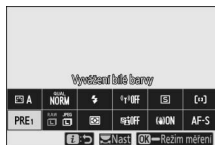

4 Změřte hodnotu vyvážení bílé barvy.

Chcete-li změřit vyvážení bílé barvy, klepněte na bílý nebo šedý objekt, resp. pomocí multifunkčního voliče umístěte terčík □ na bílou či šedou oblast na zobrazovači a stiskněte tlačítko **OK** nebo stiskněte tlačítko spouště až na doraz (mějte na paměti, že terčík □ nelze přemísťovat při nasazeném volitelném blesku – v takovém případě musíte změřit vyvážení bílé barvy s využitím bílého nebo šedého objektu umístěného doprostřed obrazového pole).



Není-li fotoaparát schopen změřit hodnotu vyvážení bílé barvy, zobrazí se zpráva. Zkuste změřit vyvážení bílé barvy znovu s využitím jiného objektu.



5 Opustte režim přímého měření.

Stisknutím tlačítka **i** ukončete režim přímého měření.

✓ Měření hodnoty vyvážení bílé barvy pro manuální nastavení

Změření hodnoty vyvážení bílé barvy pro manuální nastavení nelze provést, pokud probíhá fotografování v režimu HDR nebo v režimu vícenásobné expozice.

✓ Režim přímého měření

Režim přímého měření se ukončí, pokud není provedena žádná operace po dobu vybranou v uživatelské funkci c3 (**Zpoždění automat. vypnutí**) > **Časovač pohotovost. režimu**.

✓ Správa paměti

Položku **Vyvážení bílé barvy** > **Manuální nastavení** v menu fotografování lze použít ke zkopírování vyvážení bílé barvy z existujícího snímku do vybrané paměti, k přidání komentářů nebo nastavení ochrany paměti.

✓ Manuální nastavení: Výběr paměti

Chcete-li vybrat paměť, vyberte možnost

Vyvážení bílé barvy > **Manuální nastavení**

v menu fotografování, potom vyberte paměť a stiskněte tlačítko . Pokud ve vybrané paměti aktuálně není uložena žádná hodnota, nastaví se vyvážení bílé barvy na 5 200 K, tedy na stejnou hodnotu jako u předvolby **Přímé sluneční světlo**.



NEF (RAW)

- Soubory NEF (RAW) mají příponu „*.nef“.
- Proces převodu snímků NEF (RAW) do jiných vysoce přenosných formátů, například JPEG, je uváděn jako „zpracování snímků NEF (RAW)“. Během tohoto procesu lze libovolně upravovat nastavení předvoleb Picture Control a parametrů, jako je korekce expozice a vyvážení bílé barvy.
- Samotná data RAW nejsou při zpracování snímků NEF (RAW) ovlivněna a jejich kvalita zůstává nedotčena i v případě, že jsou snímky zpracovány vícekrát při různých nastaveních.
- Zpracování snímků NEF (RAW) lze provádět ve fotoaparátu pomocí položky **Zprac. snímků NEF (RAW)** v menu retušování nebo v počítači s použitím softwaru Nikon NX Studio. Software NX Studio je k dispozici zdarma v centru stahování Nikon.

Velikost obrazu

Tato položka slouží k volbě velikosti ukládaných snímků.

Možnost		Popis
NEF (RAW)	Velký (L)	Tato možnost určuje velikost snímků zaznamenávaných ve formátu NEF (RAW). Možnost NEF (RAW) je k dispozici pouze při výběru možnosti NEF (RAW) v nastavení kvality obrazu.
	Střední (M)	
	Malý (S)	
JPEG/TIFF	Velký (L)	Tato možnost určuje velikost snímků zaznamenávaných ve formátu JPEG nebo TIFF.
	Střední (M)	
	Malý (S)	

Aktuálně vybraná možnost se zobrazuje během fotografování na zobrazovači.



Fyzické rozměry snímků v pixelech se mění v závislosti na možnosti vybrané v položce **Volba obrazového pole**.

Z7:







		Velikost obrazu		
		Velký (L)	Střední (M)	Malý (S)
Obrazové pole	FX (36×24)	8 256 × 5 504	6 192 × 4 128	4 128 × 2 752
	DX (24×16)	5 408 × 3 600	4 048 × 2 696	2 704 × 1 800
	5 : 4 (30×24)	6 880 × 5 504	5 152 × 4 120	3 440 × 2 752
	1 : 1 (24×24)	5 504 × 5 504	4 128 × 4 128	2 752 × 2 752
	16 : 9 (36×20)	8 256 × 4 640	6 192 × 3 480	4 128 × 2 320

Z6:

		Velikost obrazu		
		Velký (L)	Střední (M)	Malý (S)
Obrazové pole	FX (36×24)	6 048 × 4 024	4 528 × 3 016	3 024 × 2 016
	DX (24×16)	3 936 × 2 624	2 944 × 1 968	1 968 × 1 312
	1 : 1 (24×24)	4 016 × 4 016	3 008 × 3 008	2 000 × 2 000
	16 : 9 (36×20)	6 048 × 3 400	4 528 × 2 544	3 024 × 1 696

Zábleskový režim

Tato položka slouží k výběru zábleskového režimu pro volitelné blesky (☐ 358). Dostupnost jednotlivých možností závisí na režimu vybraném voličem expozičních režimů.





Možnost	K dispozici v	Možnost	K dispozici v
 Doplnkový záblesk	AUTO ☐, P, S, A, M	 Synchronizace na druhou lamelu	P, S, A, M
 Redukce efektu červených očí		 Vypnutý blesk	AUTO ☐, P, S, A, M
 Syn. s dlouh. časy + red. červ. očí	P, A		
 Synchronizace s dlouhými časy			

Aktuálně vybraná možnost je během fotografování indikována symbolem na zobrazovači.



Měření expozice

Měření expozice určuje způsob nastavení expozice fotoaparátem. K dispozici jsou následující možnosti:

Možnost	Popis
 Měření Matrix	Fotoaparát měří širokou oblast obrazového pole a nastavuje expozici na základě rozložení odstínů, barev, kompozice a vzdálenosti pro dosažení výsledků blízkých vnímání lidského zraku.
 Měření se zdůraz. středem	Fotoaparát měří celé obrazové pole, ale přisuzuje nejvyšší vliv středu obrazového pole, jehož velikost lze vybrat pomocí uživatelské funkce b3 (Velikost zdůraz. středu). Klasické měření expozice pro portréty, které se doporučuje rovněž při použití filtrů s prodlužovacím faktorem (faktorem filtru) větším než 1x.
 Bodové měření	Fotoaparát měří expozici v kruhové oblasti o $\phi 4$ mm (ekvivalentní přibližně 1,5 % obrazového pole), vystředěné na aktuální zaostřovací pole, čímž umožňuje měřit objekty mimo střed obrazu (pokud je aktivní automatická volba zaostřovacích polí, měří fotoaparát expozici v místě středního zaostřovacího pole). Bodové měření zaručuje správnou expozici objektu i v případě, kdy je pozadí mnohem jasnější nebo tmavší.
 * Měření orientov. na nejvyšší jasy	Fotoaparát přisuzuje největší význam nejvyšším jasným scénám. Tuto možnost použijte pro redukci ztráty detailů ve světlech, například při fotografování bodově osvětlených interpretů na jevišti.

Aktuálně vybraná možnost je během fotografování indikována symbolem na zobrazovači.



Připojení Wi-Fi

Tato položka povoluje nebo zakazuje připojení Wi-Fi. Připojení Wi-Fi povolte pro navázání bezdrátového spojení s počítači nebo mezi fotoaparátem a chytrými telefony či tablety (chytrými zařízeními) se spuštěnou aplikací SnapBridge.

Když je povoleno připojení Wi-Fi, zobrazuje fotoaparát symbol Wi-Fi.



Chcete-li vypnout připojení Wi-Fi, vyberte položku **Připojení Wi-Fi** v menu **i** a stiskněte tlačítko **OK**. Pokud je Wi-Fi aktuálně povoleno, zobrazí se výzva **Ukončit připojení Wi-Fi**; stiskněte tlačítko **OK** pro ukončení připojení.

Bezdrátová spojení

Informace o vytvoření bezdrátových spojení s počítači nebo chytrými zařízeními viz *Příručka pro práci v síti* dostupná na webové stránce Centrum stahování Nikon:

Z7: https://downloadcenter.nikonimglib.com/cs/products/492/Z_7.html

Z6: https://downloadcenter.nikonimglib.com/cs/products/493/Z_6.html

Další informace o aplikaci SnapBridge jsou k dispozici prostřednictvím on-line nápovědy k aplikaci.

Active D-Lighting

Funkce Active D-Lighting zachovává kresbu ve světlech a stínech a vytváří snímky s přirozeně působícím kontrastem. Tuto funkci použijte pro vysoce kontrastní scény – například při fotografování jasně osvětlených exteriérů přes dveře či okno nebo při fotografování objektů ve stínu za slunečných dní. Její použití je neúčinnější v kombinaci s měřením expozice Matrix.

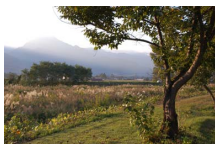

Vypnuto



☞ A Automaticky

Možnost	Popis
☞ A Automaticky	Fotoaparát automaticky upravuje nastavení účinku funkce Active D-Lighting podle snímacích podmínek (v režimu M je však nastavení ☞ A Automaticky rovnocenné nastavení ☞ N Normální).
☞ H ⁺ Velmi vysoký	Účinek funkce Active D-Lighting můžete vybrat z možností ☞ H ⁺ Velmi vysoký, ☞ H Vysoký, ☞ N Normální a ☞ L Nízký.
☞ H Vysoký	
☞ N Normální	
☞ L Nízký	
☞ OFF Vypnuto	Funkce Active D-Lighting je vypnutá.

Aktuálně vybraná možnost je během fotografování indikována symbolem na zobrazači.









✓ Active D-Lighting

Na snímcích pořízených pomocí funkce Active D-Lighting se může vyskytnout šum (náhodně rozmístěné jasně zbarvené pixely, závoj nebo proužky).

U některých objektů se může vyskytnout nerovnoměrné stínování. Funkce Active D-Lighting nepracuje při vysokých citlivostech ISO (Hi 0,3 – Hi 2) včetně vysokých citlivostí ISO vybraných pomocí automatické regulace citlivosti ISO.

Snímací režim

Tato položka slouží k výběru operace prováděné při stisknutí tlačítka spouště až na doraz. Další informace viz „Tlačítko /☺ (Snímací režim/Samospoušť)“ (88).

Možnost	Možnost
 Jednotlivé snímky	 Rychlé sériové snímání (rozšířené)
 Pomalé sériové snímání	 Samospoušť
 Rychlé sériové snímání	

Pokud je vybrána možnost **Pomalé sériové snímání** nebo **Samospoušť**, lze stisknutím tlačítka  zobrazit doplňkové možnosti.

Stisknutím tlačítka  při vybrané možnosti **Pomalé sériové snímání** se zobrazí volitelné možnosti snímací frekvence.



Stisknutím tlačítka  při vybrané možnosti **Samospoušť** se zobrazí volitelné možnosti zpoždění závěrky a volitelné počty snímků pořízených po doběhnutí samospouště.

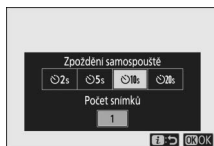







Aktuální snímací režim je zobrazen symboly na obrazovce provozních informací a kontrolním panelu.



Režimy činnosti zaostř. polí

Režimy činnosti zaostřovacích polí určují způsob výběru zaostřovacích polí pro automatické zaostřování. Další informace viz „Režimy činnosti zaostřovacích polí“ (☞ 54).

Možnost	Možnost
 Přesná zaostřovací pole	 Velkoplošná zaostřov. pole (S)
 Jednotlivá zaostřovací pole	 Velkoplošná zaostřov. pole (L)
 Dynam. volba zaostřov. polí	 Aut. volba zaostř. polí

Aktuálně vybraná možnost je během fotografování indikována symbolem na zobrazači.



Zaostřovací režim

Zaostřovací režim určuje způsob, jakým fotoaparát zaostřuje. Další informace viz „Výběr zaostřovacího režimu“ (☞ 52).

Možnost	Možnost
AF-S Jednorázové zaostření	MF Manuální zaostřování
AF-C Kontinuální zaostřování	

Aktuálně vybraná možnost je během fotografování indikována symbolem na zobrazači.



Menu *i* režimu videosekvencí

Ve výchozím nastavení se v menu *i* pro režim videosekvencí zobrazují následující položky.

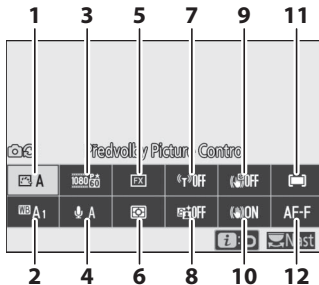

1	Předvolby Picture Control	119	7	Připojení Wi-Fi	124
2	Vyvážení bílé barvy	119	8	Active D-Lighting	124
3	Vel. obr. a sním. frekv./Kval. obr.....	120	9	Elektronická redukce vibrací	124
4	Citlivost mikrofonu	122	10	Redukce vibrací	125
5	Volba obrazového pole	123	11	Režimy činnosti zaostř. polí.....	125
6	Měření expozice	124	12	Zaostřovací režim.....	125

„Stejně nast. jako pro fotogr.“

Pokud je vybrána možnost **Stejně nast. jako pro fotogr.** v položce **Předvolby Picture Control**, **Vyvážení bílé barvy**, **Active D-Lighting** nebo **Redukce vibrací** v menu videosekvencí, zobrazí se v levém horním rohu menu *i* symbol , který značí, že možnosti vybrané pro tato nastavení v režimu fotografování platí rovněž pro režim videosekvencí, a naopak.

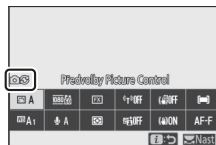

Předvolby Picture Control















Tyto položka slouží k výběru předvolby Picture Control pro záznam videosekvencí. Další informace viz „Předvolby Picture Control“ (□ 98).

Vyvážení bílé barvy

Tato položka slouží k nastavení vyvážení bílé barvy pro záznam videosekvencí. Další informace viz „Vyvážení bílé barvy“ (□ 66, 102).

Velikost obrazu, snímací frekvence a kvalita videa

Tato položka slouží k volbě velikosti obrazu (v pixelech) a snímací frekvence videosekvencí. K dispozici jsou rovněž dvě volitelné možnosti pro nastavení **Kvalita videa: Vysoká** (indikovaná symboly velikosti obrazu/snímací frekvence s hvězdičkou „★“) a **Normální**. Tyto položky společně ovlivňují maximální datový tok, jak je znázorněno v následující tabulce.

Vel. obrazu/snímací frekv. ¹	Max. datový tok (Mb/s)		Max. doba záznamu
	Vysoká	Normální	
 3840×2160 (4K UHD); 30p	144	— ²	29 min 59 s ⁴
 3840×2160 (4K UHD); 25p			
 3840×2160 (4K UHD); 24p			
 1920×1080; 120p ³			
 1920×1080; 100p ³			
 1920×1080; 60p	56	28	
 1920×1080; 50p			
 1920×1080; 30p	28	14	
 1920×1080; 25p			
 1920×1080; 24p			
 1920×1080; 30p ×4 (zpomal. záz.) ³			
 1920×1080; 25p ×4 (zpomal. záz.) ³	36	— ²	3 min
 1920×1080; 24p ×5 (zpomal. záz.) ³			
 1920×1080; 24p ×5 (zpomal. záz.) ³	29		

1 Skutečné snímací frekvence pro hodnoty uváděné jako 120p, 60p, 30p a 24p jsou 119,88 sn./s, 59,94 sn./s, 29,97 sn./s a 23,976 sn./s.

2 Položka **Kvalita videa** je pevně nastavena na možnost **Vysoká**.

3 Obrazové pole je pevně nastaveno na **DX** (Z 7) nebo **FX** (Z 6); při použití automatické volby zaostřovacích polí jako režimu činnosti zaostřovacích polí není povolena detekce tváří.

4 Každá videosekvence může být zaznamenána v rámci až 8 souborů, z nichž každý má velikost až 4 GB. Počet souborů a délka každého souboru se mění v závislosti na možnostech vybraných v položkách **Vel. obrazu/snímací frekv.** a **Kvalita videa**. Videosekvence zaznamenané na paměťové kartě naformátované ve fotoaparátu však budou v případě karet s kapacitou nad 32 GB zaznamenány bez ohledu na jejich velikost jako jeden soubor.

Aktuálně vybraná možnost je zobrazena symbolem na zobrazovači.



■ Zpomalené videosekvence

Chcete-li zaznamenávat němé zpomalené videosekvence, vyberte možnost „zpomalený záznam“ v nastavení **Vel. obrazu/snímací frekv.** Zpomalené videosekvence jsou zaznamenávány při 4násobku nebo 5násobku jmenovité frekvence a jsou přehrávány při jmenovité frekvenci. Například videosekvence pořízené při nastavení **1920×1080; 30p ×4 (zpomal. záz.)**, jsou zaznamenávány snímací frekvencí přibližně 120 sn./s a přehrávány frekvencí přibližně 30 sn./s, což znamená že 10 s záznamu produkuje přibližně 40 s stopáže.

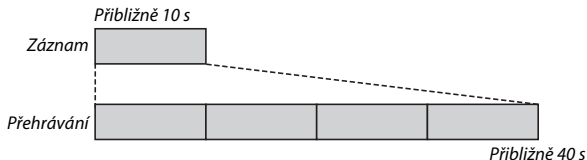

Níže jsou uvedeny frekvence záznamu a přehrávání.

Velikost obrazu/snímací frekvence	Použitá snímací frekvence	Normální snímací frekvence
1920×1080; 30p ×4 (zpomal. záz.)	120p (119,88 sn./s)	30p (29,97 sn./s)
1920×1080; 25p ×4 (zpomal. záz.)	100p (100 sn./s)	25p (25 sn./s)
1920×1080; 24p ×5 (zpomal. záz.)	120p (119,88 sn./s)	24p (23,976 sn./s)

Zpomalené videosekvence

Funkce, jako je redukce blikání obrazu, elektronická redukce vibrací a výstup časového kódu, nelze při výběru možnosti „zpomalený záznam“ použít.

Citlivost mikrofonu

Tato položka zapíná a vypíná vestavěný nebo externí mikrofon, resp. upravuje citlivost mikrofonu. Pro automatickou regulaci citlivosti mikrofonu vyberte možnost **1A**, pro vypnutí záznamu zvuku vyberte možnost **Vypnutý mikrofon**; rovněž můžete nastavit citlivost mikrofonu manuálně výběrem hodnoty v rozmezí **1** až **20** (čím vyšší hodnota, tím vyšší citlivost).

Při použití jiných nastavení než **1A** je aktuálně vybraná možnost zobrazena symbolem na zobrazovači.

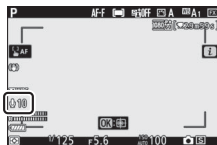

Pokud se úroveň zvuku zobrazuje červeně, je hlasitost příliš vysoká. Snižte citlivost mikrofonu.

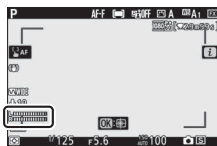

✓ Symbol

Filmy zaznamenané při vypnutém mikrofonu jsou označeny v režimu přehrávání jednotlivých snímků a videosekvencí symbolem .



Volba obrazového pole

Tato položka slouží k výběru velikosti plochy obrazového snímače použité pro záznam videosekvencí. Chcete-li pořizovat „videosekvence s obrazovým polem založeným na formátu FX“, vyberte možnost **FX**, chcete-li pořizovat „videosekvence s obrazovým polem založeným na formátu DX“, vyberte možnost **DX**. Rozdíly mezi těmito dvěma formáty jsou zobrazeny na ilustraci.

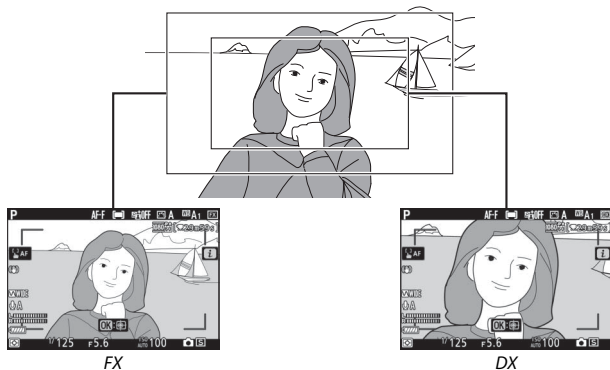

Rozměry zaznamenané oblasti se liší podle velikosti obrazu:

Formát	Velikost obrazu	Zaznamenaná oblast (přibližná)	
		Z7	Z6
Formát videosekvencí založený na formátu FX	3 840 × 2 160	35,9 × 20,2 mm	
	1 920 × 1 080	35,8 × 20,1 mm	35,9 × 20,1 mm
Formát videosekvencí založený na formátu DX	3 840 × 2 160	23,5 × 13,2 mm	23,4 × 13,2 mm
	1 920 × 1 080		23,4 × 13,1 mm

Aktuálně vybraná možnost je zobrazena symbolem na zobrazovači.

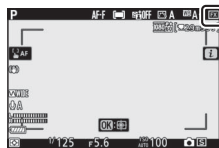

Měření expozice

Tato položka určuje způsob, jakým fotoaparát nastavuje expozici v režimu videosekvencí. Další informace viz „Měření expozice“ (☞ 112), ale mějte na paměti, že bodové měření není k dispozici.

Připojení Wi-Fi

Tato položka povoluje nebo zakazuje připojení Wi-Fi. Další informace viz „Připojení Wi-Fi“ (☞ 113).

Active D-Lighting

Tato položka umožňuje vybrat nastavení funkce Active D-Lighting pro režim videosekvencí. Další informace viz „Active D-Lighting“ (☞ 114). Mějte na paměti, že pokud je vybrána možnost **Stejně nast. jako pro fotogr.** v položce **Active D-Lighting** v menu videosekvencí a možnost **Automaticky** v menu fotografování, budou videosekvence pořizovány s nastavením rovnocenným nastavení **Normální**.

Elektronická redukce vibrací

Chcete-li povolit elektronickou redukci vibrací v režimu videosekvencí, vyberte možnost **Zapnuto**. Elektronická redukce vibrací není k dispozici při velikostech obrazu **1920×1080; 120p**, **1920×1080; 100p** a **1920×1080 (zomal. záz.)**. Mějte na paměti, že při zapnuté elektronické redukci vibrací je redukován obrazový úhel, což lehce zdánlivě prodlouží ohniskovou vzdálenost, a že nejvyšší citlivost pro záznam videosekvencí je limitována hodnotou ISO 25600 (Z 7) nebo 51200 (Z 6).

Při použití možnosti **Zapnuto** se na zobrazení zobrazí symbol.

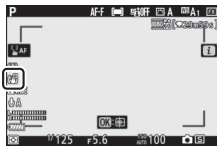





Redukce vibrací

Tato položka slouží k výběru možností redukce vibrací pro režim videosekvencí. Další informace viz „Redukce vibrací“ (☞ 116).

Režimy činnosti zaostř. polí

Tato položka určuje způsob výběru zaostřovacích polí fotoaparátem při povoleném automatickém zaostřování v režimu videosekvencí. Další informace viz „Režimy činnosti zaostřovacích polí“ (☞ 54).

Možnost	Možnost
 Jednotlivá zaostřovací pole	 Velkoplošná zaostřov. pole (L)
 Velkoplošná zaostřov. pole (S)	 Aut. volba zaostř. polí

Zaostřovací režim

Tato položka určuje způsob zaostřování fotoaparátu v režimu videosekvencí. Další informace viz „Výběr zaostřovacího režimu“ (☞ 52).

Možnost	Možnost
AF-S Jednorázové zaostření	AF-F Nepřetržité zaostřování
AF-C Kontinuální zaostřování	MF Manuální zaostřování

Více o přehrávání

Naučte se více o prohlížení snímků a informací ke snímkům, menu **z** pro přehrávání, zvětšení výřezu snímku a mazání snímků.

Prohlížení snímků

Pomocí tlačítek **z** a **z(?)** lze přepínat mezi přehráváním jednotlivých snímků a přehráváním náhledů snímků.

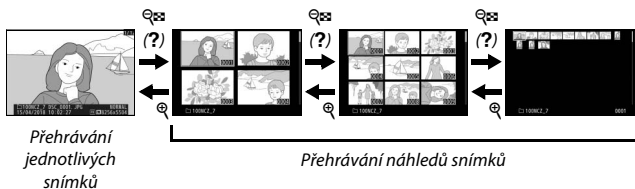

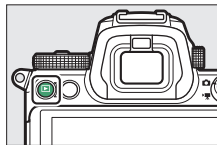

Přehrávání jednotlivých snímků

Stisknutím tlačítka **▶** se na celé ploše zobrazovače zobrazí poslední pořízený snímek. Další snímky lze zobrazit stisknutím tlačítka **◀** nebo **▶**; chcete-li zobrazit další informace k aktuálnímu snímku, stiskněte tlačítko **◂** nebo **◃**, resp. stiskněte tlačítko **DISP** (☐ 128).



Přehrávání náhledů snímků

Chcete-li zobrazit více snímků současně, stiskněte tlačítko  (?) během zobrazení snímku v režimu přehrávání jednotlivých snímků. Počet zobrazených snímků se každým stisknutím tlačítka  (?) zvyšuje mezi hodnotami 4, 9 a 72. Každým stisknutím tlačítka  se počet zobrazených snímků snižuje. Snímky vybírejte pomocí multifunkčního voliče.

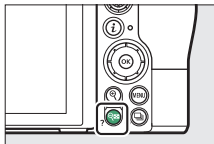

Ovládání dotykem

Ovládání dotykem lze použít, pokud jsou snímky zobrazeny na monitoru (☐ 11).

Otočení na výšku

Chcete-li snímky s orientací na výšku (portrétní orientace) zobrazovat na výšku, vyberte možnost

Zapnuto v poloze **Otočení na výšku** v menu přehrávání.



Kontrola snímků

Je-li vybrána možnost **Zapnuto** v poloze **Kontrola snímků** v menu přehrávání, snímky se po expozici automaticky zobrazují (protože je fotoaparát v tomto případě již ve správné orientaci, snímky se v režimu kontroly snímků automaticky neotáčejí). Pokud je vybrána možnost **Zapnuto (pouze monitor)**, snímky se nezobrazují v hledáčku. V režimech sériového snímání je zobrazování snímků zahájeno po skončení fotografování a zobrazí se první snímek aktuální série.

Informace o snímku

Informace o snímku jsou prolnuty do zobrazených snímků v režimu přehrávání jednotlivých snímků. Stisknutím tlačítka nebo , resp. stisknutím tlačítka **DISP** procházíte níže vyobrazeným způsobem informace o snímku.

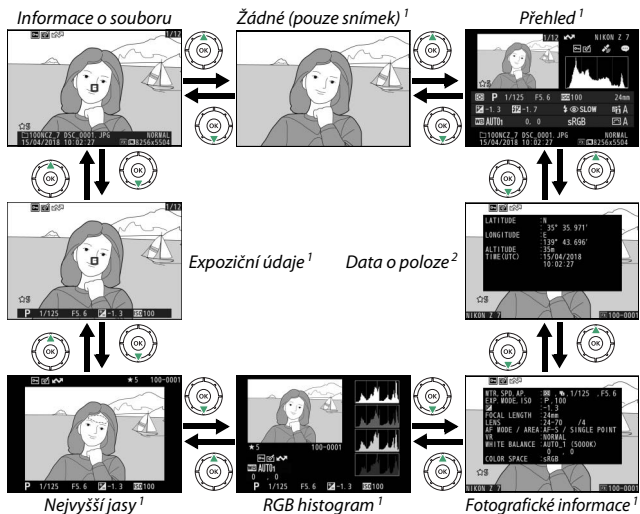

- 1 Zobrazuje se pouze tehdy, pokud je vybrána možnost **Možnosti zobraz. pro přehráv.** v menu přehrávání.
- 2 Zobrazují se pouze v případě jejich vložení do snímku (310).

Informace o souboru

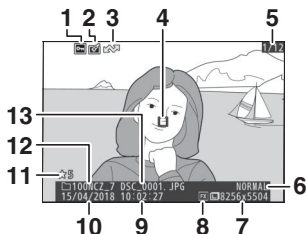

1	Stav ochrany snímku	73
2	Indikace úprav snímku	318
3	Označení pro přenos	138
4	Zaostřovací pole *	54
5	Číslo snímku/celkový počet snímků	
6	Kvalita obrazu	108
7	Velikost obrazu	110
8	Obrazové pole	123, 169
9	Čas záznamu	38, 299
10	Datum záznamu	38, 299
11	Hodnocení	72
12	Název složky	159
13	Název souboru	169, 243

* Zobrazuje se pouze tehdy, pokud je vybrána možnost **Zaostřovací pole** v poloze **Možnosti zobraz. pro přehráv.**

Expoziční údaje

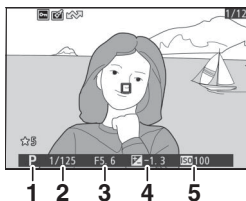

1	Expoziční režim	74
2	Čas závěrky	75, 77
3	Clona	76
4	Korekce expozice	86
5	Citlivost ISO *	84

* V případě pořízení snímku v režimu **P**, **S**, **A** nebo **M** při zapnuté automatické regulaci citlivosti ISO se zobrazuje červeně.

Nejvyšší jasy

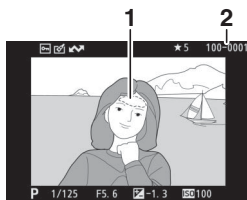

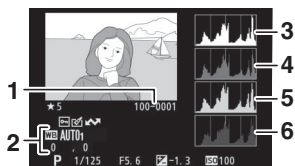

- 1 Nejvyšší jasy (oblasti možné přeexpozice)
- 2 Číslo složky – číslo snímku..... 165

RGB histogram



- 1 Číslo složky – číslo snímku..... 165
- 2 Vyvážení bílé barvy..... 66, 102
Barevná teplota 104
Jemné vyvážení bílé barvy 103
Manuální nastavení 105
- 3 Histogram (kanál RGB)..... 131
- 4 Histogram (červený kanál) 131
- 5 Histogram (zelený kanál) 131
- 6 Histogram (modrý kanál) 131

✓ Zvětšení výřezu snímku

Chcete-li zvětšit snímek během zobrazení histogramu, stiskněte tlačítko . Pomocí tlačítek  a  (?) lze zvětšovat a zmenšovat snímek; pomocí multifunkčního voliče lze procházet momentálně nezobrazenými částmi snímku. Histogram je aktualizován takovým způsobem, aby zobrazoval pouze data pro část snímku aktuálně viditelnou na zobrazovači.



✓ Histogramy

Histogramy zobrazují rozložení odstínů s jasnem pixelů (odstínem) vynesným na vodorovné ose a počtem pixelů vynesným na svislé ose. Histogramy fotoaparátu slouží pouze jako vodítko a mohou se lišit od histogramů zobrazených fotoeditačními aplikacemi. Na následujících obrázcích jsou uvedeny ukázkové histogramy:

Obsahuje-li snímek objekty v širokém rozmezí jasů, je rozložení jednotlivých odstínů relativně rovnoměrné.



Je-li snímek tmavý, posunuje se rozložení odstínů směrem doleva.



Je-li snímek světlý, posunuje se rozložení odstínů směrem doprava.



Zvyšující se korekce expozice posouvá rozložení odstínů směrem doprava, snižující se korekce expozice posouvá rozložení odstínů směrem doleva. Histogramy poskytují hrubou představu o celkové expozici v případě, kdy okolní osvětlení znesnadňuje posouzení snímků na zobrazovači.

Fotografické informace

V závislosti na nastavení v okamžiku pořízení snímku může být k dispozici až pět stránek fotografických informací: všeobecné, informace o blesku, informace o předvolbách Picture Control, pokročilé a informace o autorském právu.

■ Fotografické informace, strana 1 (všeobecné)

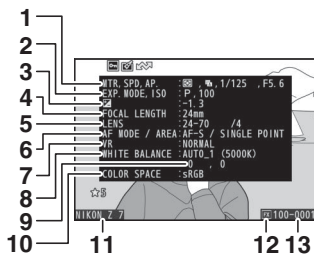

1	Měření expozice	112
	Typ závěrky	266
	Čas závěrky	75, 77
	Clona	76
2	Expoziční režim	74
	Citlivost ISO ¹	84
3	Korekce expozice	86
	Doladění optimální expozice ²	263
4	Ohnisková vzdálenost	
5	Data objektivu	
6	Zaostřovací režim	52
7	Redukce vibrací	116
8	Vyvážení bílé barvy ³	66, 102
9	Jemné vyvážení bílé barvy	103
10	Barevný prostor	186
11	Typ fotoaparátu	
12	Obrazové pole	123, 169
13	Číslo složky – číslo snímku	165

■ Fotografické informace, strana 2 (informace o blesku)⁴

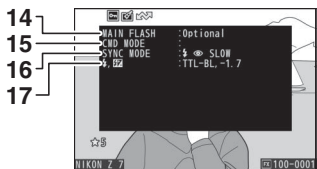

14	Typ blesku	
15	Řízení záblesku pro blesky Remote	366
16	Zábleskový režim	111, 358
17	Zábleskový režim (řízení záblesku)	190
	Korekce zábleskové expozice	193

■ Fotografické informace, strana 3 (předvolby Picture Control)⁵

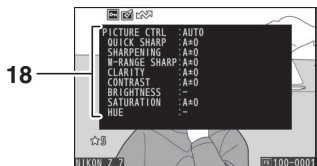

18	Předvolba Picture Control ⁵	98, 181
----	--	---------

■ Fotografické informace, strana 4 (pokročilé)

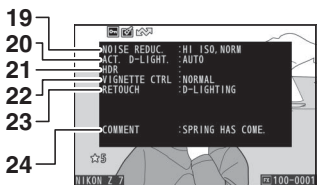

19	Redukce šumu pro vysoké citlivosti ISO	187
	Redukce šumu pro dlouhé expozice	187
20	Active D-Lighting	114
21	Expoziční rozdíl funkce HDR	211
	Vyhlazení HDR	211
22	Korekce vinětače	188
23	Historie úprav	318
24	Komentář ke snímku	307

■ Fotografické informace, strana 5 (Informace o autorském právu)⁶

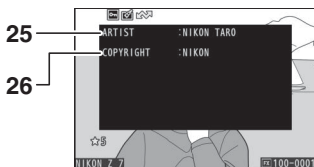

25 Jméno fotografa..... 308

26 Vlastník autorských práv 308

- 1 V případě pořízení snímku v režimu **P**, **S**, **A** nebo **M** při zapnuté automatické regulaci citlivosti ISO se zobrazuje červeně.
- 2 Zobrazí se, pokud byla v uživatelské funkci b4 (**Jemné doladění expozice**) nastavena pro kteroukoli metodu měření expozice jiná než nulová hodnota.
- 3 Zahrnuje rovněž barevnou teplotu snímků pořízených při použití automatického vyvážení bílé barvy.
- 4 Zobrazuje se pouze tehdy, pokud byl snímek pořízen s volitelným bleskem (☐ 413).
- 5 Zobrazené položky se liší podle předvolby Picture Control vybrané u pořízeného snímku.
- 6 Informace o autorském právu se zobrazuje pouze v případě jejího zaznamenání do snímku pomocí položky **Informace o autorském právu** v menu nastavení.

Data o poloze

Zeměpisná šířka, zeměpisná délka a další data o poloze jsou poskytovány zařízením GPS nebo chytrým zařízením a liší se v závislosti na tomto zařízení (☐ 310). V případě videosekvencí poskytují data o poloze informaci o místě zahájení záznamu.

Přehled

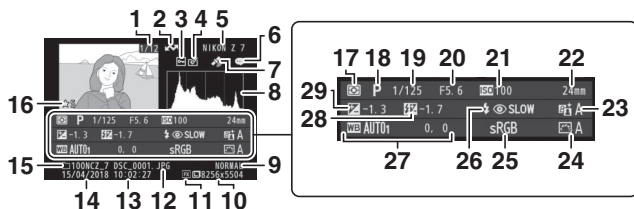

1 Číslo snímku/celkový počet snímků	17 Měření expozice	112
2 Označení pro přenos	18 Expoziční režim	74
3 Stav ochrany snímku	19 Čas závěrky	75, 77
4 Indikace úprav snímku	20 Clona	76
5 Typ fotoaparátu	21 Citlivost ISO ¹	84
6 Indikace komentáře ke snímku	22 Ohnisková vzdálenost	
7 Indikace dat o poloze	23 Funkce Active D-Lighting	114
8 Histogram	24 Předvolba Picture Control	98, 181
9 Kvalita obrazu	25 Barevný prostor	186
10 Velikost obrazu	26 Zábleskový režim ²	111, 358
11 Obrazové pole	27 Vyvážení bílé barvy	66, 102
12 Název souboru	Barevná teplota	104
13 Čas záznamu	Jemné vyvážení bílé barvy	103
14 Datum záznamu	Manuální nastavení	105
15 Název složky	28 Korekce zábleskové expozice ²	193
16 Hodnocení	Režim Řídicí jednotka ²	
	29 Korekce expozice	86

- 1 V případě pořízení snímku v režimu **P**, **S**, **A** nebo **M** při zapnuté automatické regulaci citlivosti ISO se zobrazuje červeně.
- 2 Zobrazuje se pouze tehdy, pokud byl snímek pořízen s volitelným bleskem (☐ 413).

Tlačítko **z**: Přehrávání

Stisknutím tlačítka **z** v režimu zvětšení výřezu snímku, v režimu přehrávání jednotlivých snímků nebo v režimu přehrávání náhledů snímků se zobrazí menu **z** režimu přehrávání. Pomocí multifunkčního voliče a tlačítka **OK** vybíráte možnosti a stisknutím tlačítka **z** ukončíte menu a vrátíte se k přehrávání.

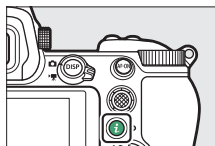

Položky dostupné v menu **z** režimu přehrávání se mění podle typu snímku.

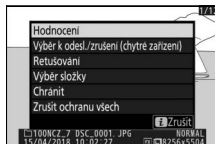

Snímky: Stisknutím tlačítka **z** při vybraném snímku se zobrazí níže uvedené možnosti.

- **Rychlé oříznutí** (zobrazuje se pouze při zvětšení výřezu snímku): Uložení kopie aktuálního snímku oříznutého na oblast viditelnou na zobrazovači. Tato položka není k dispozici, pokud jsou zobrazeny histogramy.
- **Hodnocení:** Ohodnocení aktuálního snímku (☐ 72).
- **Výběr k odesl./zrušení (chytré zařízení/PC/WT):** Výběr aktuálního snímku pro přenos. Zobrazená položka se mění v závislosti na typu připojeného zařízení (☐ 138).
- **Retušování:** Použití položek menu retušování (☐ 318) pro tvorbu retušované kopie aktuálního snímku.
- **Výběr složky:** Výběr složky pro přehrávání. Vyberte složku a stisknutím tlačítka **OK** zobrazte snímky ve vybrané složce.
- **Chránit:** Přidání ochrany k aktuálnímu snímku nebo její odebrání z aktuálního snímku (☐ 73).
- **Zrušit ochranu všech** (není k dispozici během zvětšení výřezu snímku): Odstranění ochrany u všech snímků ve složce aktuálně vybrané v položce **Přehrávaná složka** v menu přehrávání.

Videosekvence: Níže uvedené položky jsou k dispozici při výběru režimu videosekvencí.

- **Hodnocení:** Ohodnocení aktuálního snímku (☐ 72).
- **Výběr k odeslání/zrušení (PC/WT):** Výběr aktuálního snímku pro přenos. Zobrazená položka se mění v závislosti na typu připojeného zařízení (☐ 138).
- **Ovládání hlasitosti:** Nastavení hlasitosti přehrávání.
- **Oříznutí videosekvencí:** Oříznutí stopáže aktuální videosekvence a uložení upravené kopie do nového souboru (☐ 139).
- **Výběr složky:** Výběr složky pro přehrávání. Vyberte složku a stisknutím tlačítka ⊗ zobrazte snímky ve vybrané složce.
- **Chránit:** Přidání ochrany k aktuálnímu snímku nebo její odebrání z aktuálního snímku (☐ 73).
- **Zrušit ochranu všech:** Odstranění ochrany u všech snímků ve složce aktuálně vybrané v položce **Přehrávaná složka** v menu přehrávání.

Videosekvence (pozastavené přehrávání): Níže uvedené položky jsou k dispozici při pozastaveném přehrávání videosekvence.

- **Vybrat počát./koncový bod:** Oříznutí stopáže aktuální videosekvence a uložení upravené kopie do nového souboru (☐ 139).
- **Uložit aktuální snímek:** Uložení vybraného snímku jako statického snímku JPEG (☐ 142).

Výběr k odeslání/zrušení

Pomocí níže uvedených kroků vyberete aktuální snímek pro přenos do chytrého zařízení, počítače nebo serveru ftp. Položky menu **i** použité k výběru snímků pro přenos se mění podle typu připojeného zařízení:

- **Výběr k odesl./zrušení (chytré zařízení):** Zobrazuje se při připojení fotoaparátu k chytrému zařízení pomocí vestavěného připojení Bluetooth s využitím položky **Připojit k chytrému zařízení** v menu nastavení (☰ 312).
- **Výběr k odeslání/zrušení (PC):** Zobrazuje se v případě připojení fotoaparátu k počítači pomocí vestavěného připojení Wi-Fi pomocí položky **Připojit k PC** v menu nastavení (☰ 313).
- **Výběr k odeslání/zrušení (WT):** Zobrazuje se v případě připojení fotoaparátu k počítači nebo serveru ftp prostřednictvím bezdrátového síťového rozhraní WT-7 (dostupné samostatně) pomocí položky **Bezdrátové síťové rozhraní (WT-7)** v menu nastavení (☰ 313).

1 Vyberte snímek.

Zobrazte snímek v režimu přehrávání jednotlivých snímků či v režimu zvětšení výřezu snímku nebo jej vyberte v seznamu náhledů.

2 Vyberte položku **Výběr k odesl./zrušení**.

Stisknutím tlačítka **i** zobrazte menu **i**, vyberte položku **Výběr k odesl./zrušení** a stiskněte tlačítko **OK**. Snímky vybrané pro přenos jsou označeny symbolem ; pro zrušení výběru opakujte kroky 1 a 2.

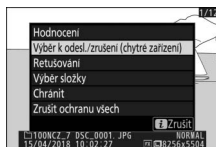

Videosekvence

Videosekvence nelze přenášet pomocí připojení Bluetooth. Maximální velikost souboru videosekvencí přenesených jinými způsoby je 4 GB.





Výběr počátečního/koncového bodu

Pomocí níže uvedených kroků vytvoříte oříznuté kopie videosekvencí.



1 Zobrazte videosekvenci na celé obrazovce.



2 Pozastavte videosekvenci na novém počátečním snímku.

Přehrajte videosekvenci způsobem popsaným v části „Zobrazení videosekvencí“ (☞ 49), stisknutím tlačítka  spouštějte a obnovujte přehrávání, stisknutím tlačítka  přehrávání pozastavíte a stisknutím tlačítek  a  nebo otáčením hlavního příkazového voliče vyhledejte požadovaný snímek. Přibližnou polohu ve videosekvenci lze určit pomocí indikace průběhu videosekvence. Po dosažení nového počátečního snímku pozastavte přehrávání.



Indikace průběhu videosekvence

3 Vyberte položku **Vybrat počát./konečný bod**.

Stisknutím tlačítka  zobrazte menu , vyberte položku **Vybrat počát./konečný bod** a stisknete tlačítko .



4 Vyberte možnost **Počát. bod.**

Pro vytvoření kopie začínající aktuálním snímkem vyberte možnost **Počát. bod** a stiskněte tlačítko **OK**. Snímky před aktuálním snímkem se při ukládání kopie v kroku 9 odstraní.



5 Potvrďte nový počáteční bod.

Není-li požadovaný snímek aktuálně zobrazený, procházejte videosekvenci vpřed a zpět pomocí tlačítek **◀** a **▶** (chcete-li přeskočit o 10 s vpřed nebo zpět, otáčejte hlavním příkazovým voličem; chcete-li přeskočit k prvnímu či poslednímu snímku, otáčejte pomocným příkazovým voličem).



6 Vyberte koncový bod.

Stisknutím středu pomocného voliče přepněte z nástroje pro výběr počátečního bodu (**◀**) na nástroj pro výběr koncového bodu (**▶**) a potom vyberte postupem popsaným v kroku 5 koncový snímek. Snímky po vybraném snímku se při ukládání kopie v kroku 9 odstraní.

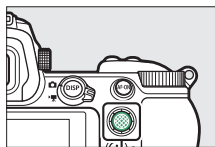



Pomocný volič



7 Vytvořte kopii.



Jakmile se zobrazí požadovaný snímek, stiskněte tlačítko .

8 Zobrazte náhled videosekvence.

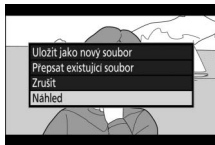
Chcete-li zobrazit náhled kopie, vyberte možnost **Náhled** a stiskněte tlačítko  (pro zrušení náhledu a návrat do menu možností uložení stiskněte tlačítko ). Pro zrušení aktuální kopie a výběr nového počátečního nebo koncového bodu postupem popsáním výše vyberte možnost **Zrušit** a stiskněte tlačítko ; pro uložení kopie přejděte ke kroku 9.



9 Uložte kopii.

Chcete-li uložit kopii jako nový soubor, vyberte možnost **Uložit jako nový soubor** a stiskněte tlačítko . Chcete-li nahradit soubor původní videosekvence upravenou kopií, vyberte možnost **Přepsat existující soubor** a stiskněte tlačítko .

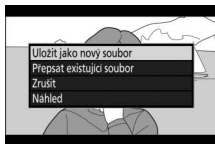

Oříznutí videosekvencí

Videosekvence musí mít délku minimálně dvě sekundy. Není-li na paměťové kartě dostatek místa, kopie se neuloží.

Kopie obsahují stejné informace o datu a čase vytvoření jako originální videosekvence.

Odstranění úvodní nebo koncové stopáže

Chcete-li z videosekvence odstranit pouze počáteční stopáž, přejděte ke kroku 7 bez stisknutí středu pomocného voliče v kroku 6. Chcete-li odstranit pouze koncovou stopáž, vyberte v kroku 4 možnost **Konc. bod**, poté vyberte koncový snímek a přejděte ke kroku 7 bez stisknutí středu pomocného voliče v kroku 6.

„Oříznutí videosekvencí“

Videosekvence lze upravovat rovněž pomocí položky **Oříznutí videosekvencí** v menu retušování.

Uložení aktuálního snímku

Chcete-li uložit kopii vybraného snímku jako statický snímek JPEG:

1 Pozastavte videosekvenci na požadovaném snímku.

Přehrajte videosekvenci způsobem popsaným v části „Zobrazení videosekvencí“ (☐ 49), stisknutím tlačítka ⏸ spouštějte a obnovujte přehrávání a stisknutím tlačítka ⏪ pozastavte přehrávání. Pozastavte videosekvenci na snímku, který chcete zkopírovat.



2 Vyberte položku **Uložit aktuální snímek**.

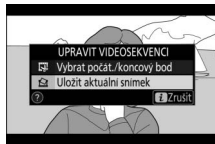

Stisknutím tlačítka **i** zobrazte menu **i**, vyberte položku **Uložit aktuální snímek** a stisknutím tlačítka Ⓞ vytvořte kopii aktuálního snímku ve formátu JPEG. Snímek bude zaznamenán s rozměry vybranými v položce **Vel. obrazu/snímání frekv.** v menu videosekvencí.



✓ Uložit aktuální snímek

Snímky JPEG zkopírované z videosekvencí pomocí funkce **Uložit aktuální snímek** nelze retušovat. Snímky JPEG zkopírované z videosekvencí postrádají některé kategorie informací o snímku.

Pohled na snímek zblízka: Zvětšení výřezu snímku

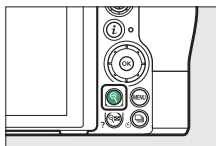

Pro zvětšení výřezu snímku v režimu přehrávání jednotlivých snímků stiskněte tlačítko  nebo .



Navigační obrazovka

Průvodce na monitoru

Během použití funkce zvětšení výřezu snímku můžete:

- **Zvětšovat a zmenšovat výřez/zobrazit další části snímku:** Stisknutím tlačítka  nebo použitím gesta roztažení prstů dosáhnete maximálního zvětšení přibližně 32x, 24x nebo 16x pro velké, střední a malé snímky (Z 7, resp. v případě modelu Z 6 až max. 24x, 18x nebo 12x; všechny údaje platí pro formát FX). Stisknutím tlačítka  nebo použitím gesta sevření prstů se zobrazení zmenší. Během zvětšení výřezu snímku lze pomocí multifunkčního voliče nebo posouváním prstu po obrazovce zobrazit části snímku, které nejsou aktuálně viditelné na zobrazovači. Podržením tlačítka multifunkčního voliče ve stisknuté poloze se lze rychle posouvat do aktuálně nezobrazených částí snímku. Po změně zvětšení se na několik sekund zobrazí navigační obrazovka; oblast snímku aktuálně viditelná na zobrazovači je indikována žlutým rámečkem. Sloupec pod navigační obrazovkou zobrazuje faktor zvětšení; při faktoru zvětšení 1 : 1 se zobrazuje zeleně.
- **Vybrané tváře:** Tváře rozpoznané během zvětšení snímku jsou indikovány bílým ohraničením na navigační obrazovce. Chcete-li zobrazit další tváře, otáčejte pomocným příkazovým voličem nebo klepněte na průvodce na monitoru.
- **Zobrazení dalších snímků:** Otáčením hlavního příkazového voliče nebo klepnutím na symbol ◀ či ▶ ve spodní části obrazovky se zobrazí stejná oblast dalších snímků při aktuálně nastaveném zvětšení. Režim zvětšení výřezu snímku se zruší při zobrazení videosekvence.
- **Návrat do režimu fotografování:** Chcete-li se vrátit do režimu fotografování, namáčknete tlačítko spouště do poloviny nebo stisknete tlačítko .
- **Zobrazení menu:** Stisknutím tlačítka MENU zobrazte menu.

Mazání snímků



Stisknutím tlačítka  lze vymazat aktuální snímek nebo lze použít položku **Mazání snímků** v menu přehrávání pro vymazání více snímků současně, všech snímků pořízených k vybranému datu nebo všech snímků v aktuální přehrávané složce (chráněné snímky nelze vymazat). Při mazání snímků buďte opatrní, vymazané snímky již nelze obnovit.

Během přehrávání

Chcete-li vymazat aktuální snímek, stiskněte tlačítko .

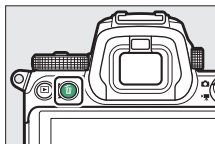

- 1 Stiskněte tlačítko .**
Zobrazí se dialog pro potvrzení.



- 2 Znovu stiskněte tlačítko .**
Chcete-li vymazat snímek, stiskněte znovu tlačítko . Chcete-li se vrátit zpět bez vymazání snímku, stiskněte tlačítko .

Menu přehrávání



Položka **Mazání snímků** v menu přehrávání obsahuje níže uvedené možnosti. Mějte na paměti, že v závislosti na počtu snímků může vymazání snímků trvat určitou dobu.

Možnost	Popis
 Vybrané	Vymazání vybraných snímků.
 Vybrat datum	Vymazání všech snímků pořízených k vybranému datu (□□ 146).
ALL Všechny	Vymazání všech snímků ve složce aktuálně vybrané pro přehrávání (□□ 159).

■ **Vybrané: Vymazání vybraných snímků**



Chcete-li vymazat více vybraných snímků, vyberte možnost **Vybrané** a postupujte podle níže uvedených kroků.

1 Vyberte snímky.

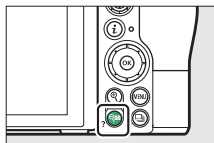
Pomocí multifunkčního voliče vyberte snímek a stisknutím tlačítka  (?) potvrďte nebo zrušte výběr. Vybrané snímky jsou označeny symbolem  (chcete-li zobrazit vybraný snímek na celé obrazovce, stiskněte a držte tlačítko .). Postup podle potřeby opakujte pro výběr dalších snímků.



2 Vymažte vybrané snímky.

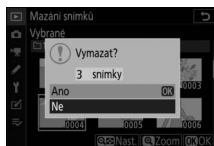

Stiskněte tlačítko . Zobrazí se dialog pro potvrzení; vyberte možnost **Ano** a stiskněte tlačítko .



■ Vybrat datum: Mazání snímků pořízených k vybraným datům



Chcete-li vymazat všechny nechráněné snímky pořízené k vybraným datům, vyberte možnost **Mazání snímků** > **Vybrat datum** v menu přehrávání a postupujte podle níže uvedených kroků.

1 Vyberte data.

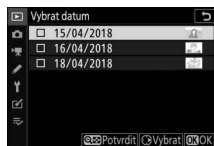
Vyberte datum a stisknutím tlačítka  vyberte všechny snímky pořízené k vybranému datu. Vybrané snímky jsou označeny symbolem . Postup podle potřeby opakujte pro výběr dalších dat; pro zrušení výběru data proveďte jeho výběr a stiskněte tlačítko .



2 Vymažte snímky pořízené k vybraným datům.

Stiskněte tlačítko . Zobrazí se dialog pro potvrzení; vyberte možnost **Ano** a stiskněte tlačítko .

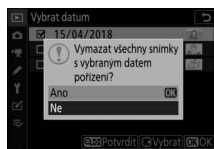

Návod k práci s menu

Seznamte se podrobněji s menu fotoaparátu.

Výchozí nastavení

V níže uvedeném seznamu naleznete výchozí nastavení položek menu fotoaparátu.

Výchozí nastavení menu přehrávání

Položka	Výchozí nastavení
Přehrávaná složka	Všechny
Kontrola snímků	Vypnuto
Po vymazání	Zobrazit následující
Po expozici série zobrazit	Poslední snímek série
Otočení na výšku	Zapnuto
Prezentace	
Typ obrazových dat	Statické snímky a videosek.
Interval mezi snímky	2 s

Výchozí nastavení menu fotografování

Položka	Výchozí nastavení
Složka pro ukládání	
Přejmenovat	Z7: NCZ_7 Z6: NCZ_6
Výběr složky podle čísla	100
Pojmenování souborů	DSC
Volba obrazového pole	FX (36×24)
Kvalita obrazu	JPEG Normální
Velikost obrazu	
JPEG/TIFF	Velký (L)
NEF (RAW)	

Položka	Výchozí nastavení
Záznam ve formátu NEF (RAW)	
Komprese NEF (RAW)	Bezeztrátové komprimov.
Bitová hloubka NEF (RAW)	14 bitů
Nastavení citlivosti ISO	
Citlivost ISO	
 AUTO	Automaticky
P, S, A, M	100
Automat. regulace citl. ISO	Zapnuto
Nejvyšší citlivost	Z 7: 25600 Z 6: 51200
Nejvyšší citlivost s $\frac{1}{2}$	Stejná jako bez blesku
Nejdelší čas závěrky	Automaticky
Vyvážení bílé barvy	Automaticky > Uchovat atmosféru osvětlení
Jemné vyvážení	A-B: 0, G-M: 0
Výběr barevné teploty	5 000 K
Manuální nastavení	d-1
Předvolby Picture Control	Automaticky
Barevný prostor	sRGB
Active D-Lighting	Vypnuto
Redukce šumu pro dlouhé exp.	Vypnuto
Redukce šumu pro vys. ISO	Normální
Korekce vinětače	Normální
Korekce ohybu světla	Zapnuto
Automatická korekce zkreslení	Zapnuto
Fotograf. s redukcí blikání obrazu	Vypnuto
Měření expozice	Měření Matrix
Řízení záblesku	
Zábleskový režim	TTL
Možnosti bezdrát. ovládání blesků	Vypnuto
Řízení zábl. pro blesky Remote	Skupina blesků
Zábleskový režim	Doplňkový záblesk
Korekce zábleskové expozice	0,0

Položka	Výchozí nastavení
Zaostřovací režim	Jednorázové zaostření
Režimy činnosti zaostř. polí	Jednotlivá zaostřovací pole
Redukce vibrací	(liší se v závislosti na objektivu)
Bracketing	
Nastavení bracketingu	Expoziční a zábleskový bracketing
Počet snímků	0
Krok	1
Vícenásobná expozice *	
Režim vícenásobné expozice	Vypnuto
Počet snímků	2
Režim pronutí	Průměr
Uchovat všechny expozice	Zapnuto
Fotografování s pronutí	Zapnuto
HDR (vysoký dynam. rozsah)	
Režim HDR	Vypnuto
Expoziční rozdíl	Automaticky
Vyhazení	Normální
Uložit jednotlivé snímky (NEF)	Vypnuto
Intervalové snímání	
Volba dne/času spuštění	Nyní
Interval	1 minuta
Počet inter.×počet sním. v inter.	0001×1
Vyrovnání expozice	Vypnuto
Bezhluché fotografování	Vypnuto
Priorita intervalu	Vypnuto
Výchozí složka pro ukládání	
Nová složka	<input type="checkbox"/>
Reset číslování souborů	<input type="checkbox"/>

Položka	Výchozí nastavení
Časoběrné snímání	
Interval	5 s
Doba fotografování	25 minut
Vyrovnění expozice	Zapnuto
Bezhluché fotografování	Vypnuto
Volba obrazového pole	FX
Vel. obrazu/snímací frekv.	1920×1080; 60p
Priorita intervalu	Vypnuto
Fotograf. s posunem zaostření	
Počet sním.	100
Rozptyl přeostrění	5
Interval do dalšího snímku	0
Expoziční paměť pro první snímek	Zapnuto
Zvýraz. pro zaostř. u komb. snímku	Nevytvořit
Bezhluché fotografování	Vypnuto
Výchozí složka pro ukládání	
Nová složka	<input type="checkbox"/>
Reset číslování souborů	<input type="checkbox"/>
Bezhluché fotografování	Vypnuto

* Reset menu fotografování není k dispozici během fotografování.

Výchozí nastavení menu videosekvencí



Položka	Výchozí nastavení
Pojmenování souborů	DSC
Volba obrazového pole	FX
Vel. obrazu/snímací frekv.	1920×1080; 60p
Kvalita videa	Vysoká
Typ souboru videosekvence	MOV



Položka	Výchozí nastavení
Nastavení citlivosti ISO	
Nejvyšší citlivost	Z7: 25600 Z6: 51200
Auto. regul. citl. ISO (režim M)	Zapnuto
Citlivost ISO (režim M)	100
Vyvážení bílé barvy	
	Stejně nast. jako pro fotogr.
Jemné vyvážení	A-B: 0, G-M: 0
Výběr barevné teploty	5 000 K
Manuální nastavení	d-1
Předvolby Picture Control	
	Stejně nast. jako pro fotogr.
Active D-Lighting	Vypnuto
Redukce šumu pro vys. ISO	Normální
Korekce vinětae	Normální
Korekce ohybu světla	Zapnuto
Automatická korekce zkreslení	Zapnuto
Redukce blikání obrazu	Automaticky
Měření expozice	Měření Matrix
Zaostřovací režim	Nepřetržité zaostřování
Režimy činnosti zaostř. polí	Aut. volba zaostř. polí
Redukce vibrací	Stejně nast. jako pro fotogr.
Elektronická redukce vibrací	Vypnuto
Citlivost mikrofону	Automaticky
Atenuátor	Zakázat
Frekvenční charakteristika	Široký rozsah frekvencí
Redukce hluku větru	Vypnuto
Hlasitost sluchátek	15
Časový kód	
Záznam časových kódů	Vypnuto
Metoda přičítání	Při záznamu
Kompenzace mezer (Drop frame)	Zapnuto

Výchozí nastavení menu uživatelských funkcí

	Položka	Výchozí nastavení
a1	Volba priority v režimu AF-C	Spuštění
a2	Volba priority v režimu AF-S	Zaostření
a3	Sledování objektu s blokadí	3
a4	Aut. volba zao. polí s d. tváří/očí	Detekce tváří a očí zapnutá
a5	Použitá zaostřovací pole	Všechna pole
a6	Uložení polí podle orientace	Ne
a7	Aktivace zaostřování	Spuštěn/tlačítko AF-ON
a8	Omez. volby činnosti zaost. polí	
	Přesná zaostřovací pole	<input checked="" type="checkbox"/>
	Jednotlivá zaostřovací pole	<input checked="" type="checkbox"/> (nelze zrušit výběr)
	Dynam. volba zaostřov. polí	<input checked="" type="checkbox"/>
	Velkoplošná zaostřov. pole (S)	<input checked="" type="checkbox"/>
	Velkoplošná zaostřov. pole (L)	<input checked="" type="checkbox"/>
	Aut. volba zaostř. polí	<input checked="" type="checkbox"/>
a9	Přep. zaostř. polí dokola	Nepřepínat dokola
a10	Možnosti zaostřovacích polí	
	Manuální zaostřování	Zapnuto
	Asistent dyn. volby zaost. polí	Zapnuto
a11	AF pro nízkou hladinu osvětlení	Vypnuto
a12	Vestavěné pomocné světlo AF	Zapnuto
a13	Man. zaostř. kroužek v r. AF	Povolit
b1	Krok nastav. expozice (EV)	1/3 EV
b2	Snadná korekce expozice	Vypnuto
b3	Velikost zdůraz. středu	Ø 12 mm
b4	Jemné doladění expozice	
	Měření Matrix	0
	Měření se zdůraz. středem	0
	Bodové měření	0
	Měření orientov. na nejvyšší jasy	0

	Položka	Výchozí nastavení
c1	Tlačítko spouště jako AE-L	Vypnuto
c2	Samospoušť	
	Zpoždění samospouště	10 s
	Počet snímků	1
	Interval mezi snímky	0,5 s
c3	Zpoždění automat. vypnutí	
	Přehrávání	10 s
	Menu	1 min
	Kontrola snímků	4 s
	Časovač pohotovost. režimu	30 s
d1	Sním. frekvence v režimu CL	3 sn./s
d2	Max. počet snímků série	200
d3	Možnosti synchroniz. spouštění	Synchronizovat
d4	Opožděné spuštění závěrky	Vypnuto
d5	Typ závěrky	Automaticky
d6	Omezení volby obrazových polí	
	FX (36×24)	<input checked="" type="checkbox"/> (nelze zrušit výběr)
	DX (24×16)	<input checked="" type="checkbox"/>
	5:4 (30×24) (pouze Z7)	<input checked="" type="checkbox"/>
	1:1 (24×24)	<input checked="" type="checkbox"/>
	16:9 (36×20)	<input checked="" type="checkbox"/>
d7	Pořadí čísel souborů	Zapnuto
d8	Aplikace nastav. pro živý náhled	Zapnuto
d9	Zobrazení pomocné mřížky	Vypnuto
d10	Zvýraznění pro zaostřování	
	Úroveň zvýraznění	Vypnuto
	Barva zvýraznění pro zaostřování	Červená
d11	Zobrazit vše při sériovém snímání	Zapnuto

Položka		Výchozí nastavení
e1	Synchroniz. čas pro blesk	1/200 s
e2	Čas záv. pro práci s bleskem	1/60 s
e3	Kor. exp. při použití blesku	Celý snímek
e4	Automat. regulace citl. ISO pro 	Objekt a pozadí
e5	Modelovací záblesk	Zapnuto
e6	Bracketing (režim M)	Záblesková expozice/čas
e7	Pořadí bracketingu	Správná exp./podexp./přeexp.
f1	Přizpůsobení menu 	Předvolby Picture Control; Vyvážení bílé barvy; Kvalita obrazu; Velikost obrazu; Zábleskový režim; Měření expozice; Připojení Wi-Fi; Active D-Lighting; Snímací režim; Redukce vibrací; Režimy činnosti zaostř. polí; Zaostřovací režim
f2	Uživ. přiřazení ovládacích prvků	
	Tlačítko Fn1	Vyvážení bílé barvy
	Tlačítko Fn2	Zaostř. režim/režim činnosti zaostř. polí
	Tlačítko AF-ON	Aktivace autom. zaostřov.
	Pomocný volič	Volba zaostřovacího pole
	Střed pomocného voliče	Exp. paměť/blok. zaostření
	Tlačítko záznamu videosekvence	Žádná
	Tlačítko Fn na objektivu	Exp. paměť/blok. zaostření
	Tlačítko Fn2 na objektivu	Aktivace autom. zaostřov.
	Příkazový kroužek na objektivu	(líší se v závislosti na objektivu)
f3	Tlačítko OK	
	Režim fotografování	Výběr střed. zaostř. pole
	Režim přehrávání	Zapnout/vypnout zvětšení
	Zapnout/vypnout zvětšení	1 : 1 (100 %)
f4	Aretace času závěrky a clony	
	Aretace času závěrky	Vypnuto
	Aretace hodnoty clony	

	Položka	Výchozí nastavení
f5	Uživ. nastavení ovladačů	
	Obrácené otáčení	Korekce expozice: <input type="checkbox"/> Čas závěrky/clona: <input type="checkbox"/>
	Zaměnit hlavní/pomocný	Nastavení expozice: Vypnuto Nastav. režimu autom. zaostř.: Vypnuto
	Menu a přehrávání	Vypnuto
	Proch. snímků pom. přík. voličem	10 snímků
f6	Uvolnit tlač. a použít volič	Ne
f7	Obrácení indikací	
g1	Prizpůsobení menu 	Předvolby Picture Control; Vyvázení bílé barvy; Vel. obr. a sním. frekv./Kval. obr.; Citlivost mikrofonu; Volba obrazového pole; Měření expozice; Připojení Wi-Fi; Active D-Lighting; Elektronická redukce vibrací; Redukce vibrací; Režimy činnosti zaostř. polí; Zaostřovací režim
g2	Uživ. přiřazení ovládacích prvků	
	Tlačítko Fn1	Vyvázení bílé barvy
	Tlačítko Fn2	Zaostř. režim/režim činnosti zaostř. polí
	Tlačítko AF-ON	Aktivace autom. zaostřov.
	Střed pomocného voliče	Exp. paměť/blok. zaostření
	Tlačítko spouště	Fotografování
	Příkazový kroužek na objektivu	(liší se v závislosti na objektivu)
g3	Tlačítko OK	Výběr střed. zaostř. pole
g4	Rychlost AF	0
	Kdy použít	Vždy
g5	Citlivost AF sledování	4
g6	Zobrazení nejvyšších jasů	
	Vzor zobrazení	Vypnuto
	Práh zobrazení nejvyšších jasů	248

Výchozí nastavení menu nastavení

Položka	Výchozí nastavení
Časové pásmo a datum	
Letní čas	Vypnuto
Jas monitoru	0
Vyvážení barev monitoru	A-B: 0, G-M: 0
Jas hledáčku	Automaticky
Vyvážení barev hledáčku	A-B: 0, G-M: 0
Jas kontrolního panelu	Automaticky
Omez. volby režimů monitoru	
Automat. přepínání zobrazovačů	<input checked="" type="checkbox"/>
Pouze hledáček	<input checked="" type="checkbox"/>
Pouze monitor	<input checked="" type="checkbox"/>
Upřednostnit hledáček	<input checked="" type="checkbox"/>
Obrazovka informací	Tmavá na světlém pozadí
Jemné doladění AF	
Jemné dolad. AF (zap./vyp.)	Vypnuto
Čištění obrazového snímače	
Automatické čištění	Čistit při vypnutí
Možnosti pípnutí	
Pípnutí zap/vyp	Vypnuto
Hlasitost	2
Tón	Nízký
Ovládání dotykem	
Povolit/zakázat ovládání dotykem	Povolit
Změna snímků v r. přehr. jedn. sn.	Vlevo → Vpravo

Položka	Výchozí nastavení
HDMI	
Výstupní rozlišení	Automaticky
Pokročilé	
Výstupní rozsah	Automaticky
Ovládání externího záznamu	Vypnuto
Bitová hloubka výstupních dat	8 bitů
Nastavení N-Log	Vypnuto
Asistent pro zobrazení	Vypnuto
Data o poloze	
Časovač pohotovost. režimu	Povolit
Nast. hodiny pom. satel.	Ano
Možnosti bezdrát. dálk. ovl. (WR)	
LED světlo	Zapnuto
Režim propojení	Párování
Funkce tlač. Fn na dálk. ovl. (WR)	Žádná
Režim V letadle	Zakázat
Bez paměťové karty?	Spuštění povoleno

▶ Menu přehrávání: Práce se snímky

Chcete-li zobrazit položky menu přehrávání, vyberte v menu fotoaparátu kartu ▶.

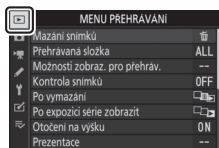

Položka	
Mazání snímků	159
Přehrávaná složka	159
Možnosti zobraz. pro přehráv.	159
Kontrola snímků	160
Po vymazání	160

Položka	
Po expozici série zobrazit	161
Otočení na výšku	161
Prezentace	162
Hodnocení	163



Viz také

Výchozí nastavení položek menu viz „Výchozí nastavení menu přehrávání“ (□ 147).

Mazání snímků

Tlačítko MENU →  (menu přehrávání)

Tato položka slouží k vymazání více snímků.

Možnost	Popis
 Vybrané	Vymazání vybraných snímků.
 Vybrat datum	Vymazání všech snímků pořízených k vybranému datu.
ALL Všechny	Vymazání všech snímků ve složce aktuálně vybrané pro přehrávání.

Přehrávaná složka



Tlačítko MENU →  (menu přehrávání)

Tato položka slouží k výběru složky pro přehrávání.

Možnost	Popis
(Název složky)	Během přehrávání budou viditelné snímky ve všech složkách s vybraným názvem. Složky lze přejmenovat pomocí položky Složka pro ukládání > Přejmenovat v menu fotografování ( 165).
Všechny	Při přehrávání se zobrazují snímky ve všech složkách.
Aktuální	Při přehrávání se zobrazují pouze snímky v aktuální složce.

Možnosti zobraz. pro přehráv.

Tlačítko MENU →  (menu přehrávání)

Tato položka slouží k výběru informací zobrazovaných na obrazovce informací o snímku v režimu přehrávání. Vyberte možnosti a stisknutím tlačítka  potvrďte výběry; položky vybrané pro zobrazení v režimu přehrávání jednotlivých snímků jsou indikovány symboly . Chcete-li se vrátit do menu přehrávání, stiskněte tlačítko .

Kontrola snímků

Tlačítko MENU →  (menu přehrávání)



Tato položka určuje, jestli jsou snímky bezprostředně po pořízení automaticky zobrazovány.

Možnost	Popis
Zapnuto	Snímky se zobrazují na aktuálně vybraném zobrazovači (na monitoru nebo v hledáčku) tak, jak jsou pořizovány.
Zapnuto (pouze monitor)	Snímky se po pořízení zobrazí pouze tehdy, pokud byl k tvorbě výřezu snímků použit monitor. Snímky se během fotografování nezobrazují v hledáčku.
Vypnuto	Snímky lze zobrazit pouze stisknutím tlačítka  .

Po vymazání

Tlačítko MENU →  (menu přehrávání)

Tato položka určuje, který snímek se zobrazí po vymazání snímku.

Možnost	Popis
 Zobrazit následující	Zobrazí se následující snímek (pokud neexistuje žádný následující snímek – tj. pokud byl vymazaný snímek posledním snímkem – zobrazí se předcházející snímek).
 Zobrazit předcházející	Zobrazí se předcházející snímek (pokud neexistuje žádný předcházející snímek – tj. pokud byl vymazaný snímek prvním snímkem – zobrazí se další snímek).
 Pokračovat stejně	Pokud jste procházeli snímky v pořadí jejich záznamu, zobrazí se následující snímek způsobem popsáním v položce Zobrazit následující . Pokud jste procházeli snímky v opačném pořadí, zobrazí se předcházející snímek způsobem popsáním v položce Zobrazit předcházející .

Po expozici série zobrazit

Tlačítko MENU →  (menu přehrávání)

Tato položka určuje, jestli se ihned po pořízení série snímků v režimu sériového snímání zobrazí první nebo poslední snímek této série. Tato položka je aktivní pouze při vypnutí položky **Kontrola snímků** ( 160).

Poslední pořízený snímek (série)

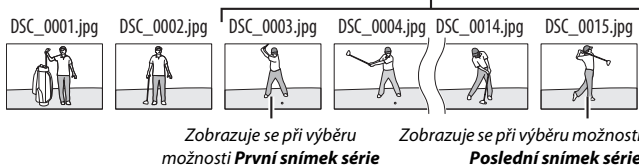

Otočení na výšku

Tlačítko MENU →  (menu přehrávání)

Pokud je vybrána možnost **Zapnuto**, snímky pořízené na výšku (portrétní orientace) se automaticky otáčejí pro správné zobrazení při přehrávání. Mějte na paměti, že vzhledem ke správné orientaci samotného fotoaparátu již během fotografování nebudou snímky během kontroly snímků automaticky otáčeny.

Tato položka zobrazuje prezentace ze snímků v aktuální přehrávané složce (📁 159).

Možnost	Popis
Spustit	Spouští prezentaci.
Typ obrazových dat	Umožňuje vybrat typ zobrazovaných snímků z možností Statické snímky a videosek. , Pouze statické snímky a Pouze videosekvence , resp. nabízí možnost Podle hodnocení pro zobrazení snímků s vybraným hodnocením (vyberte požadovaná hodnocení a potvrďte nebo zrušte výběry stisknutím tlačítka ⏏).
Interval mezi snímky	Určuje dobu zobrazení jednotlivých snímků.

Chcete-li spustit prezentaci, vyberte možnost **Spustit** a stiskněte tlačítko ⏏. Během přehrávání lze provádět následující operace:

- **Skok zpět/skok vpřed:** Stisknutím tlačítka ⏮ se přejde na předcházející snímek, stisknutím tlačítka ⏭ se přejde na následující snímek.
- **Zobrazení dalších informací o snímku:** Stisknutím tlačítek ⏏ a ⏏ se změní nebo skryjí zobrazované informace o snímku (pouze statické snímky).
- **Pozastavení:** Stisknutím tlačítka ⏏ se pozastaví prezentace. Pro restartování vyberte možnost **Restartovat** a stiskněte tlačítko ⏏.
- **Nastavení hlasitosti:** Stisknutím tlačítka 🔊 během přehrávání videosekvence se zvýší hlasitost, stisknutím tlačítka 🔇 (?) se hlasitost sníží.
- **Návrat do menu přehrávání:** Stisknutím tlačítka MENU se ukončí prezentace a vrátí zobrazení do menu přehrávání.
- **Návrat do režimu přehrávání:** Stisknutím tlačítka [] se ukončí prezentace a vrátí zobrazení do režimu přehrávání.
- **Návrat do režimu fotografování:** Chcete-li se vrátit do režimu fotografování, namáčkněte tlačítko spouště do poloviny.

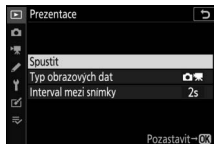







Po dokončení přehrávání se zobrazí dialogové okno. Vyberte možnost **Restartovat** pro restartování nebo **Ukončit** pro návrat do menu přehrávání.



Hodnocení

Tlačítko MENU →  (menu přehrávání)

Tato položka slouží k ohodnocení snímků nebo k jejich označení jako určených pro pozdější vymazání. Stisknutím tlačítek  a  vyberte snímky a stisknutím tlačítek  a  vyberte hodnocení z nula až pěti hvězdiček, případně vyberte symbol  pro označení snímku jako určeného k pozdějšímu vymazání (chcete-li zobrazit vybraný snímek na celé obrazovce, stiskněte a držte tlačítko ). Po dokončení operace stiskněte tlačítko  pro návrat.



Menu fotografování: Možnosti pro fotografování

Chcete-li zobrazit menu fotografování, vyberte v menu fotoaparátu kartu .

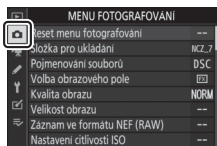

Položka	
Reset menu fotografování	165
Složka pro ukládání	165
Pojmenování souborů	169
Volba obrazového pole	169
Kvalita obrazu	170
Velikost obrazu	170
Záznam ve formátu NEF (RAW)	172
Nastavení citlivosti ISO	173
Vyvážení bílé barvy	174
Předvolby Picture Control	181
Správa předv. Picture Control	183
Barevný prostor	186
Active D-Lighting	186
Redukce šumu pro dlouhé exp.	187
Redukce šumu pro vys. ISO	187
Korekce vinětače	188
Korekce ohybu světla	188

Položka	
Automatická korekce zesílení	188
Fotograf. s redukcí blikání obrazu	189
Měření expozice	189
Řízení záblesku	190
Zábleskový režim	192
Korekce zábl. exp.	193
Zaostřovací režim	193
Režimy činnosti zaostř. polí	193
Redukce vibrací	193
Bracketing	194
Vícenásobná expozice	204
HDR (vysoký dynam. rozsah)	211
Intervalové snímání	216
Časoběrné snímání	227
Fotograf. s posunem zaostření	235
Bezhluchné fotografování	241

Viz také

Výchozí nastavení položek menu viz „Výchozí nastavení menu fotografování“ (□ 147).

Reset menu fotografování

Tlačítko MENU → 📷 (menu fotografování)

Chcete-li obnovit výchozí nastavení položek menu fotografování, vyberte možnost **Ano** (☐ 147).

Složka pro ukládání

Tlačítko MENU → 📷 (menu fotografování)

Tato položka slouží k přejmenování složek a výběru složky, do které budou ukládány nově pořizované snímky.

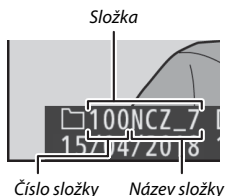

Přejmenovat

Složky jsou označeny pětiznakovým názvem složky, kterému předchází třímístné číslo složky automaticky přiřazované fotoaparátem. Výchozí název složky je „NCZ_7“ (Z 7) nebo „NCZ_6“ (Z 6); chcete-li změnit název přiřazený novým složkám, vyberte možnost **Přejmenovat**. Je-li třeba, lze obnovit výchozí název stisknutím a podržením tlačítka ☐ během zobrazení klávesnice. Existující složky nelze přejmenovat.

✓ Zadání textu

Pokud je třeba zadat text, zobrazí se klávesnice. Klepnutím na znaky na obrazovce nebo pomocí multifunkčního voliče vybírejte znaky a stisknutím tlačítka **OK** je vkládejte na aktuální pozici kurzoru (mějte na paměti, že v případě zadání znaku při plném poli se vymaže poslední znak v poli). Chcete-li vymazat znak pod kurzorem, stiskněte tlačítko **✖**. Chcete-li přemístit kurzor do nové polohy, klepněte na zobrazovač nebo otáčejte hlavním příkazovým voličem. Pro dokončení zadávání textu a návrat do předchozího menu stiskněte tlačítko **OK**. Pro návrat bez dokončení zadávání textu stiskněte tlačítko **MENU**.

Oblast zobrazení textu



Oblast klávesnice





Výběr složky podle čísla



Chcete-li vybírat složky podle čísla nebo vytvořit novou složku s aktuálním názvem složky a novým číslem složky:

1 Vyberte položku **Výběr složky podle čísla**.

Vyberte položku **Výběr složky podle čísla** a stiskněte tlačítko .

2 Vyberte číslo složky.

Stisknutím tlačítek  a  vyberte číslice a stisknutím tlačítek  a  upravte nastavení. Existuje-li již složka s vybraným číslem, zobrazí se jeden z následujících symbolů:

- : Složka je prázdná.
- : Složka je zčásti zaplněná.
- : Složka obsahuje 5 000 snímků nebo snímek s číslem 9999. Do této složky nelze uložit další snímky.

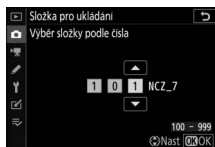



3 Uložte změny a opusťte menu.

Stisknutím tlačítka  dokončete operaci a vraťte se do hlavního menu (chcete-li se vrátit zpět beze změny složky pro ukládání, stiskněte tlačítko MENU). Pokud složka se specifikovaným číslem doposud neexistuje, vytvoří se nová složka. Následně pořizené snímky se uloží do vybrané složky (pokud již není zaplněna).

Výběr složky ze seznamu

Chcete-li vybrat složku ze seznamu existujících složek:

- 1** Vyberte položku **Výběr složky ze seznamu**.
Vyberte položku **Výběr složky ze seznamu** a stiskněte tlačítko .

- 2** Vyberte složku.
Stisknutím tlačítka  nebo  vyberte složku.

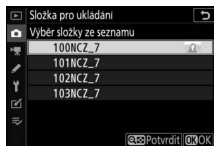

- 3** Potvrďte výběr složky.
Stisknutím tlačítka  potvrďte výběr zvolené složky a vraťte se do hlavního menu. Další pořízené snímky se uloží do vybrané složky.

Čísla složek a souborů



Jakmile číslo složky dosáhne 999, nevytvoří se po dosažení čísla souboru 9999, po dosažení počtu 5 000 souborů ve složce nebo při pokusu o zaznamenání videosekvence v případě, kdy fotoaparát vypočte, že počet souborů potřebný pro záznam videosekvence maximální délky by vedl k vytvoření souboru s číslem vyšším než 9999 nebo k překročení 5 000 souborů ve složce žádné nové složky (a současně se v důsledku toho zablokuje spouštění závěrky). Chcete-li pokračovat ve fotografování, vytvořte složku s číslem nižším než 999 nebo zkuste změnit možnosti vybrané v položkách **Vel. obrazu/snímací frekv.** a **Kvalita videa**.

Doba spouštění

Obsahuje-li paměťová karta velké množství souborů nebo složek, může zapnutí fotoaparátu trvat delší dobu.

Pojmenování souborů

Tlačítko MENU →  (menu fotografování)

Snímky jsou ukládány s názvy složenými z předpony „DSC_“ nebo, v případě barevného prostoru Adobe RGB () 186), „_DSC“, následované čtyřmístným číslem souboru a tříznakovou příponou (např. „DSC_0001.JPG“ nebo „_DSC0002.JPG“). Položka **Pojmenování souborů** se používá pro výběr tří písmen, která nahradí znaky „DSC“ v názvu souboru způsobem popsáním v části „Zadání textu“ () 166).





Přípony názvu souborů

Jsou používány následující přípony: „.NEF“ pro snímky ve formátu NEF (RAW), „.TIF“ pro snímky ve formátu TIFF (RGB), „.JPG“ pro snímky ve formátu JPEG, „.MOV“ pro videosekvence ve formátu MOV, „.MP4“ pro videosekvence ve formátu MP4 a „.NDF“ pro referenční data funkce odstranění prachu. V případě záznamu páru snímků s nastavením kvality obrazu NEF (RAW) + JPEG budou mít snímky NEF a JPEG stejné názvy souborů, ale odlišné přípony.

Volba obrazového pole

Tlačítko MENU →  (menu fotografování)

Fotoaparát nabízí možnost volby následujících obrazových polí:

Možnost	Popis
 FX (36×24)	Snímky jsou zaznamenávány ve formátu FX s obrazovým úhlem ekvivalentním objektivu NIKKOR na kinofilmovém fotoaparátu.
 DX (24×16)	Snímky jsou zaznamenávány ve formátu DX. Chcete-li vypočítat přibližnou ohniskovou vzdálenost objektivu s ekvivalentním obrazovým úhlem na kinofilmu, násobte hodnotou 1,5.
 5:4 (30×24)	Snímky jsou zaznamenány s poměrem stran 5 : 4 (pouze Z 7).
 1:1 (24×24)	Snímky jsou zaznamenány s poměrem stran 1 : 1.
 16:9 (36×20)	Snímky jsou zaznamenány s poměrem stran 16 : 9.

Kvalita obrazu

Tlačítko MENU →  (menu fotografování)

Tato položka určuje formát souborů snímků. Další informace naleznete v části „Kvalita obrazu“ (□ 108).

Velikost obrazu

Tlačítko MENU →  (menu fotografování)

Tato položka určuje velikost obrazu snímků (v pixelech) zaznamenaných fotoaparátem. Chcete-li vybrat velikost snímků JPEG a TIFF, vyberte možnost **JPEG/TIFF**, chcete-li vybrat velikost snímků NEF (RAW), vyberte možnost **NEF (RAW)**.

Z7:

Obrazové pole	Možnost	Velikost (v pixelech)	Velikost výtisků (cm)*
FX (36×24) Formát FX	Velký (L)	8 256 × 5 504	69,9 × 46,6
	Střední (M)	6 192 × 4 128	52,4 × 35
	Malý (S)	4 128 × 2 752	35 × 23,3
DX (24×16) Formát DX	Velký (L)	5 408 × 3 600	45,8 × 30,5
	Střední (M)	4 048 × 2 696	34,3 × 22,8
	Malý (S)	2 704 × 1 800	22,9 × 15,2
5:4 (30×24)	Velký (L)	6 880 × 5 504	58,3 × 46,6
	Střední (M)	5 152 × 4 120	43,6 × 34,9
	Malý (S)	3 440 × 2 752	29,1 × 23,3
1:1 (24×24)	Velký (L)	5 504 × 5 504	46,6 × 46,6
	Střední (M)	4 128 × 4 128	35 × 35
	Malý (S)	2 752 × 2 752	23,3 × 23,3
16:9 (36×20)	Velký (L)	8 256 × 4 640	69,9 × 39,3
	Střední (M)	6 192 × 3 480	52,4 × 29,5
	Malý (S)	4 128 × 2 320	35 × 19,6

* Přibližná velikost výtisků při 300 dpi. Velikost výtisků v palcích se rovná velikosti obrazu v pixelech dělené rozlišením tiskárny v bodech na palec (dpi; 1 palec = přibližně 2,54 cm).

Z6:

Obrazové pole	Možnost	Velikost (v pixelech)	Velikost výtisků (cm)*
FX (36×24) Formát FX	Velký (L)	6 048 × 4 024	51,2 × 34,1
	Střední (M)	4 528 × 3 016	38,3 × 25,5
	Malý (S)	3 024 × 2 016	25,6 × 17,1
DX (24×16) Formát DX	Velký (L)	3 936 × 2 624	33,3 × 22,2
	Střední (M)	2 944 × 1 968	24,9 × 16,7
	Malý (S)	1 968 × 1 312	16,7 × 11,1
1:1 (24×24)	Velký (L)	4 016 × 4 016	34,0 × 34,0
	Střední (M)	3 008 × 3 008	25,5 × 25,5
	Malý (S)	2 000 × 2 000	16,9 × 16,9
16:9 (36×20)	Velký (L)	6 048 × 3 400	51,2 × 28,8
	Střední (M)	4 528 × 2 544	38,3 × 21,5
	Malý (S)	3 024 × 1 696	25,6 × 14,4

* Přibližná velikost výtisků při 300 dpi. Velikost výtisků v palcích se rovná velikosti obrazu v pixelech dělené rozlišením tiskárny v bodech na palec (dpi; 1 palec = přibližně 2,54 cm).



Záznam ve formátu NEF (RAW)

Tlačítko MENU →  (menu fotografování)

Tato položka určuje typ komprese a barevnou (bitovou) hloubku snímků NEF (RAW).

Komprese NEF (RAW)

Tato položka umožňuje použití komprese ke snížení velikosti souborů.

Možnost	Popis
ON  Bezeztrátově komprimov.	Snímky NEF jsou komprimované pomocí reverzibilního algoritmu redukujícího velikost souboru o přibližně 20–40 %, aniž by komprese měla vliv na kvalitu obrazu.
ON  Komprimované	Snímky NEF jsou komprimované pomocí nereverzibilního algoritmu redukujícího velikost souboru o přibližně 35–55 % s minimálním vlivem na kvalitu obrazu.
Nekomprimované	Snímky NEF nejsou komprimované.

Bitová hloubka NEF (RAW)



Bitová hloubka určuje rozsah zaznamenaných barevných dat.

Možnost	Popis
12-bit 12 bitů	Snímky NEF (RAW) jsou zaznamenávány s barevnou (bitovou) hloubkou 12 bitů.
14-bit 14 bitů	Snímky NEF (RAW) jsou zaznamenávány s barevnou (bitovou) hloubkou 14 bitů; výsledkem jsou větší soubory s větším množstvím dat o barvách, než mají snímky s barevnou (bitovou) hloubkou 12 bitů.

Nastavení citlivosti ISO

Tlačítko MENU →  (menu fotografování)

Tato položka slouží k nastavení citlivosti ISO pro statické snímky.

Možnost	Popis
Citlivost ISO	Tato položka nastavuje citlivost ISO. Vyberte z hodnot v rozmezí ISO 64 až 25600 (resp. v případě fotoaparátu Z 6 v rozmezí ISO 100 až 51200). Pro speciální případy jsou navíc k dispozici nastavení o 0,3 až 1 EV pod nejnižší z těchto hodnot a nastavení o 0,3 až 2 EV nad nejvyšší z těchto hodnot. Režim  nabízí doplňkovou možnost Automaticky .
Automat. regulace citl. ISO	Pokud je vybrána možnost Zapnuto , fotoaparát automaticky upravuje nastavení citlivosti ISO v případech, kdy nelze dosáhnout optimální expozice v kombinaci s hodnotou vybranou v položce Citlivost ISO . Níže uvedené možnosti jsou k dispozici pro jemné vyvážení automatické regulace citlivosti ISO. <ul style="list-style-type: none">• Nejvyšší citlivost: Tato možnost umožňuje vybrat horní limit citlivosti ISO, aby se zamezilo přílišnému nárůstu šumu.• Nejvyšší citlivost s : Tato možnost umožňuje vybrat horní limit citlivosti ISO pro snímky pořízené s použitím volitelného blesku.• Nejdelší čas závěrky: Výběr nejdelšího času závěrky, pod nímž nastupuje automatická regulace citlivosti ISO, aby se zamezilo podexpozici v režimech P a A. K dispozici jsou volitelná nastavení v rozmezí 1/4 000 s až 30 s. Rovněž je k dispozici možnost Automaticky ( 174).

„Nejdelší čas závěrky“ > „Automaticky“

Pokud je vybrána možnost **Automaticky** v položce **Automat. regulace citl. ISO > Nejdelší čas závěrky**, vybere fotoaparát nejdelší čas závěrky v závislosti na ohniskové vzdálenosti objektivu. Fotoaparát například automaticky vybírá krátké nejdelší časy závěrky, aby se zamezilo rozmazání snímků, ke kterému běžně dochází při použití teleobjektivů.

Automatický výběr času závěrky lze jemně doladit směrem ke kratším nebo delším časům výběrem možnosti **Automaticky** a stisknutím tlačítka ; při fotografování rychle se pohybujících objektů snížíte riziko jejich rozmazání výběrem krátkých nejdelších časů závěrky.

Časy závěrky se mohou prodloužit nad hodnotu vybraného nejdelšího času závěrky, pokud nelze dosáhnout optimální expozice pro citlivost ISO vybranou v položce **Nejvyšší citlivost**.

Vyvážení bílé barvy

Tlačítko MENU →  (menu fotografování)

Tato položka slouží k nastavení vyvážení bílé barvy. Další informace naleznete v částech „Vyvážení bílé barvy“ v kapitole „Základní nastavení“ (☞ 66) a „Menu **i**“ (☞ 102).



Menu vyvážení bílé barvy: Jemné vyvážení

Jemné vyvážení je k dispozici prostřednictvím menu fotoaparátu. Další informace o jemném vyvážení viz „Jemné vyvážení bílé barvy“ (☞ 103). Informace o jemném vyvážení manuálního nastavení vyvážení bílé barvy viz „Jemné vyvážení bílé barvy pro manuální nastavení“ (☞ 180).

- 1 Zobrazte možnosti jemného vyvážení.**
Vyberte položku **Vyvážení bílé barvy** v menu fotografování, vyberte možnost vyvážení bílé barvy a stiskněte tlačítko 



- 2 Proveďte jemné vyvážení bílé barvy.**
Pomocí multifunkčního voliče nastavte jemné vyvážení bílé barvy. Jemné vyvážení bílé barvy lze provádět na ose žlutá (A)–modrá (B) v krocích po 0,5 a na ose zelená (G)–purpurová (M) v krocích po 0,25. Vodorovná osa (žlutá–modrá) odpovídá barevné teplotě, zatímco svislá osa (zelená–purpurová) má podobný účinek jako barevné kompenzační filtry (CC). Vodorovná osa je odstupňována v krocích po přibližně 5 miredech, svislá osa v krocích po přibližně 0,05 jednotky difuzní optické hustoty.

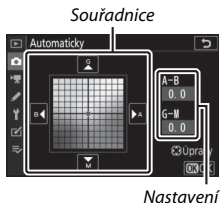

3 Uložte změny a opusťte menu.

Stisknutím tlačítka  uložte nastavení a vraťte se do menu fotografování. Pokud bylo provedeno jemné vyvážení bílé barvy, zobrazuje se na obrazovce provozních informací vedle symbolu vyvážení bílé barvy hvězdička („*“).



Jemné vyvážení bílé barvy

Hodnoty barev na osách jemného vyvážení bílé barvy jsou relativní, ne absolutní. Například pohyb kurzoru směrem k **B** (modrá) v případě použití „teplého“ základního vyvážení bílé barvy, jako je  (**Žárovkové světlo**), vede ve výsledku k lehce „studenějším“ snímkům, ne k jejich modřejšímu zbarvení.

„Mired“

Jakákoli provedená změna barevné teploty produkuje větší rozdíl v barvách při nižších barevných teplotách než při vyšších barevných teplotách. Například změna barevné teploty o 1 000 K produkuje mnohem patrnější změnu výchozí barvy u 3 000 K než u 6 000 K. Hodnota „Mired“ vypočítaná vynásobením převrácené hodnoty barevné teploty číslem 10^6 je měřítkem barevné teploty, které počítá s těmito fakty, a proto se používá jako jednotka barevných konverzních filtrů. Příklad:

- 4 000 K – 3 000 K (rozdíl 1 000 K) = 83 miredů
- 7 000 K – 6 000 K (rozdíl 1 000 K) = 24 miredů





Menu Využítí bílé barvy: Výběr barevné teploty

Barevnou teplotu lze vybrat rovněž pomocí možnosti **Využítí bílé barvy** > **Výběr barevné teploty** v menu fotografování. Níže popsaným způsobem zadejte hodnoty pro osy žlutá–modrá a zelená–purpurová.

1 Vyberte možnost **Výběr barevné teploty**.

Vyberte položku **Využítí bílé barvy** v menu fotografování, vyberte možnost **Výběr barevné teploty** a stiskněte tlačítko .

2 Vyberte hodnoty pro osy žlutá–modrá a zelená–purpurová.

Stisknutím tlačítka  nebo  vybírejte číslice na ose žlutá–modrá nebo zelená–purpurová a stisknutím tlačítka  nebo  měňte nastavení.

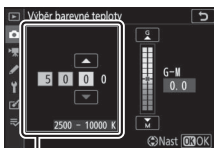

Hodnota pro osu žlutá–modrá



Hodnota pro osu zelená–purpurová

3 Uložte změny a opusťte menu.

Stisknutím tlačítka  uložte nastavení a vraťte se do menu fotografování. Pokud je pro osu zelená–purpurová vybrána jiná než nulová hodnota, zobrazuje se na obrazovce provozních informací vedle symbolu využítí bílé barvy hvězdička („*“).



Výběr barevné teploty

Mějte na paměti, že v kombinaci se zářivkovým osvětlením se nedosáhne žádoucích výsledků. Pro zářivkové světelné zdroje vyberte možnost  (**Zářivkové světlo**). U ostatních světelných zdrojů zhotovte zkušební snímek, abyste zjistili, zda je vybraná hodnota odpovídající.

Manuální nastavení: Kopírování vyvážení bílé barvy ze snímku

Možnost **Manuální nastavení** v menu vyvážení bílé barvy lze použít pro zkopírování hodnoty vyvážení bílé barvy z existujícího snímku. Další informace o manuálním nastavení vyvážení bílé barvy viz „Manuální nastavení“ (☞ 105).

- 1 Vyberte možnost Manuální nastavení.**
Vyberte položku **Vyvážení bílé barvy** v menu fotografování, vyberte možnost **Manuální nastavení** a stiskněte tlačítko .

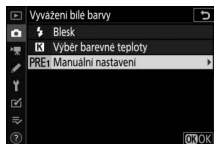

- 2 Vyberte cílové umístění.**
Vyberte cílovou paměť (d-1 až d-6) a stiskněte tlačítko .



- 3 Vyberte možnost Vybrat snímek.**
Zobrazí se menu manuálního nastavení vyvážení bílé barvy; vyberte možnost **Vybrat snímek** a stiskněte tlačítko .

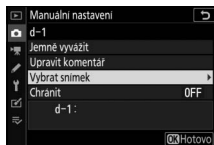

- 4 Vyberte zdrojový snímek.**
Vyberte zdrojový snímek. Chcete-li zobrazit vybraný snímek na celé obrazovce, stiskněte a podržte tlačítko .



5 Zkopírujte vyvážení bílé barvy.

Stisknutím tlačítka  zkopírujte vyvážení bílé barvy z vybraného snímku do zvolené paměti. Pokud je k vybranému snímku připojen komentář, zkopíruje se tento komentář do komentáře pro vybranou paměť.

Jemné vyvážení bílé barvy pro manuální nastavení

Aktuální paměť lze jemně vyvážit výběrem možnosti **Jemně vyvážit** v manuálního nastavení vyvážení bílé barvy a upravit vyvážení bílé barvy postupem popsaným v kapitole „Menu Vyvážení bílé barvy: Jemné vyvážení“ (175).



Upravit komentář

Chcete-li zadat komentář s popisem v délce až 36 znaků k aktuální paměti vyvážení bílé barvy, vyberte možnost **Upravit komentář** v menu manuálního nastavení vyvážení bílé barvy.



Chránit

Chcete-li nastavit ochranu pro aktuální paměť vyvážení bílé barvy, vyberte položku **Chránit** v menu manuálního nastavení vyvážení bílé barvy, potom vyberte možnost **Zapnuto** a stiskněte tlačítko . Chráněné paměti nelze upravovat a položky **Jemně vyvážit** a **Upravit komentář** nelze použít.

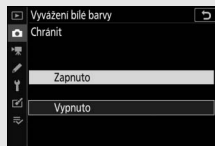

Předvolby Picture Control

Tlačítko MENU →  (menu fotografování)

Tato položka slouží k volbě způsobu zpracování nově pořizovaných snímků. Další informace viz „Předvolby Picture Control“ (📖 98).

Předvolby Picture Control: Úprava parametrů předvoleb Picture Control







Existující předvolby Picture Control nebo uživatelské předvolby Picture Control lze upravit tak, aby odpovídaly fotografovanému motivu nebo tvůrčím záměrům uživatele.

1 Vyberte předvolbu Picture Control.

Vyberte požadovanou předvolbu Picture Control ze seznamu předvoleb a stiskněte tlačítko .



2 Upravte nastavení.

Stisknutím tlačítek  a  vyberte požadovaný parametr a stisknutím tlačítek  a  vyberte hodnotu v krocích po 1 nebo otáčejte pomocným příkazovým voličem pro výběr hodnoty v krocích po 0,25 (dostupné možnosti se mění podle vybrané předvolby Picture Control). Chcete-li rychle upravit nastavení parametrů pro dosažení vyvážených hodnot **Doostření**, **Doostření ve stř. rozsahu** a **Zřetelnost**, vyberte možnost **Rychlé doostření** a stiskněte tlačítko  nebo . Tento krok opakujte, dokud neupravíte všechna nastavení. Výchozí nastavení lze obnovit stisknutím tlačítka .







3 Uložte změny a opusťte menu.

Stisknutím tlačítka  uložte změny a vraťte se seznamu předvoleb Picture Control.

✓ Uživatelské předvolby Picture Control

Změny nastavení existujících předvoleb Picture Control lze pomocí položky **Správa předv. Picture Control** v menu fotografování nebo v menu videosekvencí uložit jako uživatelské předvolby Picture Control. Uživatelské předvolby Picture Control lze zkopírovat na paměťovou kartu a použít v kompatibilním softwaru nebo sdílet mezi fotoaparáty stejného typu.

✓ Menu *i*

Úprava parametrů předvoleb Picture Control z menu *i* umožňuje zobrazit náhled účinků změn na zobrazovači. Vyberte položku **Předvolby Picture Control** v menu *i* a stiskněte tlačítko , potom vyberte stisknutím tlačítek  a  předvolbu Picture Control a stisknutím tlačítka  zobrazte její parametry.

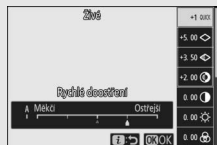

Tato položka slouží k ukládání upravených předvoleb Picture Control jako uživatelských předvoleb Picture Control.

Možnost	Popis
Uložit/upravit	Tvorba nových uživatelských předvoleb Picture Control založených na existujících nebo uživatelských předvolbách Picture Control, resp. úprava existujících uživatelských předvoleb Picture Control.
Přejmenovat	Tato možnost slouží k přejmenování uživatelských předvoleb Picture Control.
Vymazat	Tato možnost slouží k vymazání uživatelských předvoleb Picture Control.
Načíst/uložit	<p>Pomocí následujících možností lze kopírovat uživatelské předvolby Picture Control na paměťovou kartu a z paměťové karty. Jakmile jsou zkopírovány na paměťovou kartu, lze předvolby Picture Control použít v kombinaci s ostatními fotoaparáty nebo kompatibilním softwarem.</p> <ul style="list-style-type: none">• Kopírovat do fotoaparátu: Zkopíruje uživatelské předvolby Picture Control z paměťové karty do uživatelských předvoleb Picture Control C-1 až C-9 ve fotoaparátu a pojmenuje je požadovaným způsobem.• Vymazat z karty: Vymaže vybrané uživatelské předvolby Picture Control z paměťové karty.• Kopírovat na kartu: Zkopíruje uživatelské předvolby Picture Control (C-1 až C-9) z fotoaparátu do vybraného cílového umístění (1 až 99) na paměťové kartě.

Tvorba uživatelských předvoleb Picture Control



Předvolby Picture Control dodávané s fotoaparátem lze upravit a uložit jako uživatelské předvolby Picture Control.

1 Vyberte možnost **Uložit/upravit**.

Vyberte možnost **Uložit/upravit** a stiskněte tlačítko .





2 Vyberte předvolbu Picture Control.

Vyberte existující předvolbu Picture Control a stiskněte tlačítko  nebo stiskněte tlačítko  pro přechod ke kroku 4 a uložení kopie vybrané předvolby Picture Control bez dalších úprav.



3 Upravte vybranou předvolbu Picture Control.

Chcete-li opustit veškeré změny a začít znovu od výchozích nastavení, stiskněte tlačítko . Po dokončení nastavení stiskněte tlačítko .



4 Vyberte cílové umístění.

Vyberte cílové umístění pro uživatelskou předvolbu Picture Control (C-1 až C-9) a stiskněte tlačítko .



5 Pojmenujte předvolbu Picture Control.

Zobrazí se dialog pro zadání textu. Ve výchozím nastavení jsou nové předvolby Picture Control pojmenovány přidáním dvoumístného čísla (přiděleného automaticky) k názvu existující předvolby Picture Control; chcete-li vybrat jiný název, přejmenujte předvolbu Picture Control způsobem popsaným v části „Zadání textu“ (□ 166).

Klepnutím na tlačítko pro výběr klávesnice přepínejte mezi klávesnicemi s velkými písmeny, malými písmeny a symboly. Názvy uživatelských předvoleb Picture Control mohou mít délku až devatenáct znaků. Veškeré znaky po devatenáctém znaku budou vymazány.

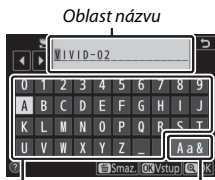

Oblast názvu Výběr klávesnice

✓ Možnosti uživatelských předvoleb Picture Control

Možnosti dostupné u uživatelských předvoleb Picture Control jsou stejné jako u předvoleb, na kterých byly tyto uživatelské předvolby Picture Control založeny.

✓ Symbol původní předvolby Picture Control

Původní předvolba Picture Control, na které je založena uživatelská předvolba Picture Control, je označena symbolem v pravém horním rohu obrazovky úprav.

Symbol původní předvolby
Picture Control



Barevný prostor

Tlačítko MENU →  (menu fotografování)

Barevný prostor ovlivňuje barevný rozsah (gamut) dostupný pro reprodukci barev. Možnost **sRGB** se doporučuje pro běžný tisk a zobrazení, možnost **Adobe RGB** má širší barevný rozsah (gamut) a je tak vhodná pro profesionální publikování a komerční tisk.

Adobe RGB

Pro přesnou reprodukci barev vyžadují snímky Adobe RGB aplikace, zobrazovací zařízení a tiskárny s podporou správy barev.

Barevný prostor

Při otevření snímků pomocí softwaru třetího výrobce může být přepsán vybraný barevný prostor. Software NX Studio je schopen otevírat snímky v barevném prostoru vybraném ve fotoaparátu.

Active D-Lighting

Tlačítko MENU →  (menu fotografování)

Tato položka zachovává kresbu ve světlech a stínech a vytváří snímky s přirozeně působícím kontrastem. Další informace naleznete v části „Active D-Lighting“ (📖 114).

Redukce šumu pro dlouhé exp.

Tlačítko MENU →  (menu fotografování)

Pokud vyberete možnost **Zapnuto**, jsou snímky pořízené časy závěrky delšími než 1 s zpracovány pro redukci šumu (jasných skvrn nebo závoje). Čas potřebný pro zpracování snímků se přibližně zdvojnásobuje; během zpracování snímků se zobrazuje zpráva „Probíhá redukce šumu“, na kontrolním panelu bliká nápis „**Job NR**“ a nelze pořízovat další snímky (dojde-li k vypnutí fotoaparátu před dokončením zpracování snímků, snímky se uloží, ale nebude provedena redukce šumu).

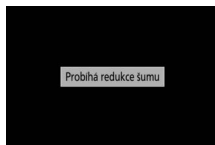
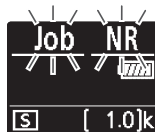

Redukce šumu pro vys. ISO

Tlačítko MENU →  (menu fotografování)

Snímky pořízené při vysokých citlivostech ISO lze zpracovat tak, aby se zmírnil přítomný obrazový „šum“.

Možnost	Popis
Vysoká / Normální / Nizká	Redukce šumu (náhodně rozmístěných jasně zbarvených pixelů) je prováděna zejména u snímků pořízených při vysokých citlivostech ISO. K dispozici jsou volitelné možnosti Vysoká , Normální a Nizká .
Vypnuto	Redukce šumu je prováděna pouze v případě potřeby, a nikdy na tak vysoké úrovni, jakou představuje možnost Nizká .

Korekce vinětace

Tlačítko MENU →  (menu fotografování)

Korekce vinětace snižuje úbytky jasu na okrajích obrazového pole. Účinky této funkce se liší objektiv od objektivu a jsou nejlépe patrné při zcela otevřené cloně. K dispozici jsou možnosti **Vysoká**, **Normální**, **Nízká** a **Vypnuto**.

Korekce vinětace

V závislosti na fotografované scéně, snímacích podmínkách a typu objektivu se může u snímků TIFF a JPEG vyskytnout obrazový šum (závoj) nebo nerovnoměrný jas v okrajových částech obrazu a uživatelské předvolby Picture Control, resp. pevné předvolby Picture Control s parametry modifikovanými oproti výchozímu nastavení nemusí poskytovat očekávané výsledky. Pořizujte zkušební snímky a výsledky kontrolujte na zobrazovači.

Korekce ohybu světla

Tlačítko MENU →  (menu fotografování)

Pro redukci účinků ohybu světla, které se projevují při použití velkých zclonění (vysokých clonových čísel), vyberte možnost **Zapnuto**.

Automatická korekce zkreslení

Tlačítko MENU →  (menu fotografování)

Podle potřeby vyberte možnost **Zapnuto** pro redukci soudkového zkreslení při fotografování širokoúhlými objektivy a poduškového zkreslení při fotografování teleobjektivy (mějte na paměti, že možnost **Zapnuto** se může v kombinaci s některými objektivy vybrat automaticky – v takovém případě se položka **Automatická korekce zkreslení** zobrazuje šedě a není dostupná).

Fotograf. s redukcí blikání obrazu

Tlačítko MENU →  (menu fotografování)

Když je vybrána možnost **Zapnuto**, provádí fotoaparát načasování expozice za účelem redukce proužkování, podexponovaných nebo přeexponovaných oblastí nebo (při fotografování v režimech sériového snímání) nerovnoměrného zbarvení snímků v důsledku blikání světelných zdrojů, jako jsou zářivky nebo rtuťové výbojky (mějte na paměti, že při použití funkce redukce blikání obrazu se může snížit snímací frekvence a že se může snímací frekvence snížit nebo být nerovnoměrná při sériovém snímání).

Položka „Fotograf. s redukcí blikání obrazu“ v menu fotografování



Redukce blikání obrazu dokáže rozpoznat blikání s frekvencí 100 a 120 Hz (související se střídavou elektrickou sítí s frekvencí 50 a 60 Hz). Blikání obrazu nemusí být rozpoznáno nebo se nemusí dosáhnout požadovaných výsledků v případě tmavých pozadí, silných zdrojů světla nebo dekorativních světelných zdrojů a jiného nestandardního osvětlení. V závislosti na světelném zdroji může před spuštěním závěrky dojít k lehkému zpoždění. Pokud se frekvence zdroje energie mění během fotografování, nemusí se dosáhnout žadoucích výsledků.

Detekce blikání obrazu není účinná u časů závěrky delších než $\frac{1}{100}$ s (včetně časů **Bulb a Time**), resp. při výběru snímacího režimu **Rychlé sériové snímání (rozšířené)** či při zapnutí režimu bezhlučného fotografování, režimu HDR nebo režimu opožděného spuštění závěrky.

Měření expozice

Tlačítko MENU →  (menu fotografování)

Měření expozice určuje způsob nastavení expozice fotoaparátem. Další informace naleznete v části „Měření expozice“ (□ 112).

Tato položka slouží k nastavení bezdrátových blesků Remote ( 366) nebo volitelných blesků nasazených do sánek pro upevnění příslušenství na fotoaparátu ( 353).

Zábleskový režim (řízení záblesku)

Tato položka slouží k výběru zábleskového režimu (řízení záblesku), nastavení výkonu záblesku a přizpůsobení ostatních nastavení blesků SB-5000, SB-500, SB-400 a SB-300 upevněných do sánek pro upevnění příslušenství na fotoaparátu (nastavení blesku SB-5000 upevněného do sánek pro upevnění příslušenství lze upravit rovněž pomocí ovládacích prvků na blesku, zatímco nastavení ostatních blesků lze upravovat pouze pomocí ovládacích prvků na blesku). Možnosti dostupné v položce **Zábleskový režim** se mění v závislosti na vybraném režimu.

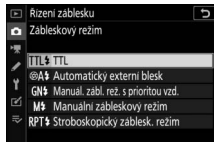



- **TTL:** Režim i-TTL. Výkon záblesku (záblesková expozice) je upravován automaticky podle snímacích podmínek.
- **Automatický externí blesk:** V tomto režimu je výkon záblesku (záblesková expozice) automaticky upravován podle množství světla odraženého od objektu.
- **Manuál. zábl. rež. s prioritou vzd.:** Uživatel zvolí vzdálenost objektu; záblesková expozice (výkon záblesku) se automaticky přizpůsobí.
- **Manuální zábleskový režim:** Uživatel volí manuálně výkon záblesku.
- **Stroboskopický záblesk. režim:** Blesk odpaluje při otevřené závěrce opakovaně záblesky a vytváří efekt vícenásobné expozice (stroboskopický efekt).

Možnosti bezdrát. ovládání blesků

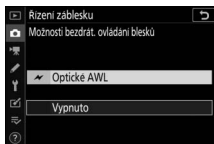
Tato položka slouží k úpravě nastavení současného bezdrátového ovládání více blesků Remote. Položka je k dispozici pouze v případě nasazení blesku SB-5000 či SB-500 nebo bezdrátového dálkového ovládání WR-R10 na fotoaparát.



Možnost	Popis
 Optické AWL	Blesky Remote jsou ovládány prostřednictvím záblesků o nízké intenzitě, které odpaluje hlavní blesk Master (☐ 379).
 Optické/ rádiové AWL	Tuto možnost vyberte při současném použití opticky a rádiově ovládaných blesků (☐ 387).
 Rádiové AWL	Blesky Remote jsou ovládány rádiovými signály z dálkového ovládání WR-R10 zapojeného do fotoaparátu (☐ 368).
Vypnuto	Fotografování s dálkově ovládanými blesky Remote je zakázáno.

Řízení zábl. pro blesky Remote

Tato položka umožňuje vybrat z níže uvedených možností dálkově ovládané zábleskové fotografie (☞ 372, 379).

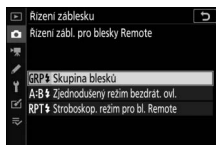

Možnost	Popis
Skupina blesků	Slouží k výběru samostatného zábleskového režimu pro každou skupinu blesků Remote.
Zjednodušený režim bezdrát. ovl.	Umožňuje zvolit vyvážení mezi skupinami blesků A a B a manuálně nastavit výkon záblesku skupiny C.
Stroboskop. režim pro bl. Remote	Blesky opakovaně odpalují během otevřené závěrky záblesky a produkují efekt vícenásobné expozice (stroboskopický efekt).

Info. rádiem řízených bl. Remote

Tato položka zobrazuje blesky aktuálně ovládané prostřednictvím rádiového AWL.

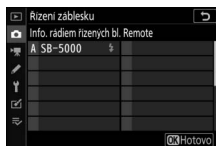

Zábleskový režim

Tlačítko MENU → 📷 (menu fotografování)

Tato položka slouží k volbě zábleskového režimu bezdrátových blesků Remote nebo blesků nasazených do sáňek pro upevnění příslušenství na fotoaparátu. Další informace naleznete v části „Zábleskový režim“ (☞ 111, 358).

Korekce zábl. exp.

Tlačítko MENU →  (menu fotografování)

Tato položka slouží k nastavení výkonu záblesku pro ovlivnění jasu hlavního objektu vzhledem k pozadí (☐ 360). Záblesková expozice může být zvýšena pro světlejší zobrazení hlavního objektu nebo snížena pro redukci nežádoucích jasů a reflexů.

Zaostřovací režim

Tlačítko MENU →  (menu fotografování)

Zaostřovací režim určuje způsob, jakým fotoaparát zaostřuje. Další informace naleznete v části „Výběr zaostřovacího režimu“ (☐ 52).

Režimy činnosti zaostř. polí

Tlačítko MENU →  (menu fotografování)

Tato položka určuje způsob výběru zaostřovacích polí pro automatické zaostřování fotoaparátem. Další informace naleznete v části „Režimy činnosti zaostřovacích polí“ (☐ 54).

Redukce vibrací

Tlačítko MENU →  (menu fotografování)

Tato položka povoluje nebo zakazuje redukci vibrací. Další informace naleznete v části „Redukce vibrací“ (☐ 116).

Tato položka lehce mění expozici, výkon záblesku, nastavení funkce Active D-Lighting (ADL) nebo vyvážení bílé barvy u několika exponovaných snímků oproti základní hodnotě. Bracketing lze použít v situacích, kdy je obtížné dosáhnout správného nastavení a kdy není čas na kontrolu výsledků a úpravu nastavení u každého snímku. Rovněž takto můžete experimentovat s různými nastaveními fotoaparátu při fotografování stejného objektu. K dispozici jsou následující možnosti:

- **Nastavení bracketingu:** Tato položka umožňuje vybrat, které parametry budou měněny při aktivaci funkce bracketingu. Výběrem možnosti **Expoziční a zábleskový bracketing** se aktivuje expoziční a zábleskový bracketing, výběrem možnosti **Expoziční bracketing** se aktivuje pouze expoziční bracketing, výběrem možnosti **Zábleskový bracketing** se aktivuje pouze zábleskový bracketing, výběrem možnosti **Bracketing vyvážení bílé barvy** se aktivuje bracketing vyvážení bílé barvy a výběrem možnosti **Bracketing ADL** se aktivuje bracketing funkce Active D-Lighting.
- **Počet snímků:** Tato položka slouží k volbě počtu snímků v sekvenci bracketingu.
- **Krok:** Tato položka slouží k volbě kroku, o který se změní vybraná nastavení při expozici každého snímku (s výjimkou bracketingu ADL).
- **Účinek:** Tato položka umožňuje vybrat, jak se bude měnit nastavení funkce Active D-Lighting při expozici každého snímku (pouze bracketing ADL).

Expoziční a zábleskový bracketing

Tato funkce mění expozici a/nebo zábleskovou expozici (výkon záblesku) u série pořízených snímků.



Expozice upravena o: 0 EV



Expozice upravena o: -1 EV



Expozice upravena o: +1 EV

1 Vyberte typ bracketingu.

Vyberte možnost pro položku **Nastavení bracketingu**. Pro změnu expozice trvalým osvětlením a zábleskové expozice vyberte možnost **Expoziční a zábleskový bracketing**, pro samostatnou změnu expozice trvalým osvětlením vyberte možnost **Expoziční bracketing**, pro samostatnou změnu zábleskové expozice vyberte možnost **Zábleskový bracketing**. Mějte na paměti, že zábleskový bracketing je k dispozici pouze v režimu i-TTL a – v případě, že je podporován – v zábleskovém režimu Auto aperture (A) (413).

2 Vyberte počet snímků.



Vyberte položku **Počet snímků** a stisknutím tlačítek \leftarrow a \rightarrow vyberte počet snímků v sekvenci bracketingu.



Při jiných nastaveních než 0F se na zobrazovači objeví symbol bracketingu.



3 Vyberte krok bracketingu.

Vyberte položku **Krok** a stisknutím tlačítek  a  vyberte krok bracketingu. Ve výchozím nastavení lze volit krok pro nastavení rozptylu bracketingu v hodnotách 0,3 (1/3), 0,7 (2/3), 1, 2 a 3 EV. V seznamu níže jsou uvedeny programy bracketingu s krokem pro nastavení rozptylu 0,3 (1/3) EV.

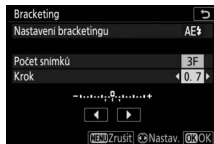

„Počet snímků“	Indikace bracketingu	Počet snímků	Pořadí bracketingu (v EV)
0F	-0.....+	0	0
+3F	-0.....+	3	0/+0,3/+0,7
-3F	-0.....+	3	0/-0,7/-0,3
+2F	-0.....+	2	0/+0,3
-2F	-0.....+	2	0/-0,3
3F	-0.....+	3	0/-0,3/+0,3
5F	-0.....+	5	0/-0,7/-0,3/+0,3/+0,7
7F	-0.....+	7	0/-1/-0,7/-0,3/+0,3/+0,7/+1
9F	-0.....+	9	0/-1,3/-1/-0,7/-0,3/+0,3/+0,7/+1/+1,3

Mějte na paměti, že v případě krokování expozice po 2 EV a více je maximální počet snímků 5; je-li v kroku 2 zvolena vyšší hodnota, počet snímků se automaticky nastaví na 5.

4 Vytvořte kompozici snímku, zaostřete a exponujte.

Fotoaparát při expozici snímků mění expozici a/nebo zábleskovou expozici v souladu se zvoleným programem bracketingu; upravené hodnoty času závěrky a clony se zobrazují na zobrazovači. Úpravy expozice se přičtou k úpravám provedeným pomocí korekce expozice.



Během činnosti bracketingu se zobrazuje symbol bracketingu, indikace průběhu bracketingu a počet snímků zbývajících v sekvenci bracketingu. Po každé expozici snímku zmizí jeden segment z indikace a počet zbývajících snímků se sníží o jeden.



Počet snímků: 3; krok: 0,7



Indikace po expozici prvního snímku

■ Zrušení bracketingu

Chcete-li zrušit bracketing, vyberte možnost **0F** v položce **Počet snímků**.

✔ **Expoziční a zábleskový bracketing**

V režimech sériového snímání se fotografování pozastaví po pořízení snímků v počtu určeném programem bracketingu. Pořizování snímků se obnoví dalším stisknutím tlačítka spouště.

Pokud dojde k zaplnění paměťové karty před pořízením všech snímků sekvence, lze pořizování dalších snímků obnovit od následujícího snímku v rámci sekvence po výměně paměťové karty nebo po vymazání některých snímků a uvolnění místa na paměťové kartě. Dojde-li k vypnutí fotoaparátu před expozicí všech snímků sekvence, pokračuje sekvence bracketingu při příštím zapnutí fotoaparátu dalším snímkem.

✔ **Expoziční bracketing**

Fotoaparát upravuje expozici změnou nastavení času závěrky a clony (režim **P**), clony (režim **S**) nebo času závěrky (režimy **A** a **M**). Pokud je vybrána možnost **Zapnuto** v položce **Nastavení citlivosti ISO > Automat. regulace citl. ISO** v režimech **P**, **S** a **A**, mění fotoaparát automaticky citlivost ISO pro dosažení optimální expozice v případě překročení limitů expozičního systému fotoaparátu; v režimu **M** fotoaparát nejprve použije automatickou regulaci citlivosti ISO pro maximální přiblížení k optimální expozici a poté tuto expozici upravuje změnou času závěrky. Pomocí uživatelské funkce e6 (**Bracketing (režim M)**) lze změnit způsob provádění expozičního a zábleskového bracketingu v režimu **M**: změnou zábleskové expozice společně s časem závěrky a/nebo clonou, resp. samostatnou změnou zábleskové expozice (výkonu záblesku).

Bracketing vyvážení bílé barvy

Fotoaparát vytvoří několik kopií každého snímku, vždy s jiným nastavením vyvážení bílé barvy.

1 Vyberte bracketing vyvážení bílé barvy.

Vyberte možnost **Bracketing vyvážení bílé barvy** v položce **Nastavení bracketingu**.

2 Vyberte počet snímků.

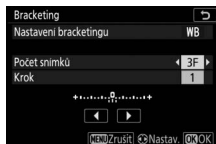

Vyberte položku **Počet snímků** a stisknutím tlačítek ◀ a ▶ vyberte počet snímků v sekvenci bracketingu.



Při jiných nastaveních než **0F** se na zobrazovači objeví symbol bracketingu.



3 Vyberte krok bracketingu.

Vyberte položku **Krok** a stisknutím tlačítek  a  vyberte krok bracketingu. Každý krok je zhruba ekvivalentní rozdílu 5 miredů. K dispozici je krok 1 (5 miredů), 2 (10 miredů) nebo 3 (15 miredů). Vyšší hodnoty **B** odpovídají zvýšenému podílu modré, vyšší hodnoty **A** odpovídají zvýšenému podílu žluté. V seznamu níže jsou uvedeny programy bracketingu s krokem pro nastavení rozptylu 1.



„Počet snímků“	Indikace bracketingu	Počet snímků	Krok	Pořadí bracketingu
0F	+.....0.....+	0	1	0
B3F	+.....:0.....+	3	1B	0/B1/B2
A3F	+.....:0.....+	3	1A	0/A2/A1
B2F	+.....:0.....+	2	1B	0/B1
A2F	+.....:0.....+	2	1A	0/A1
3F	+.....:0.....+	3	1A, 1B	0/A1/B1
5F	+.....:0.....+	5		0/A2/A1/B1/B2
7F	+.....:0.....+	7		0/A3/A2/A1/ B1/B2/B3
9F	+.....:0.....+	9		0/A4/A3/A2/A1/ B1/B2/B3/B4

4 Vytvořte kompozici snímku, zaostřete a exponujte.

Z každého pořízeného snímku se vytvoří množství kopií v počtu určeném programem bracketingu a každá kopie bude mít odlišné vyvážení bílé barvy. Úpravy vyvážení bílé barvy se přičtou k úpravám vyvážení bílé barvy provedeným pomocí jemného vyvážení bílé barvy.



Pokud je počet snímků v programu bracketingu větší než počet zbývajících snímků, zablokuje se spuštění závěrky. Pořizování snímků lze zahájit až po vložení nové paměťové karty.

■ Zrušení bracketingu

Chcete-li zrušit bracketing, vyberte možnost **0F** v položce **Počet snímků**.

✓ Bracketing vyvážení bílé barvy

Bracketing vyvážení bílé barvy není dostupný při nastavení kvality obrazu NEF (RAW). Výběr možnosti NEF (RAW) nebo NEF (RAW) + JPEG ruší bracketing vyvážení bílé barvy.

Bracketing vyvážení bílé barvy ovlivní pouze barevnou teplotu (osa žlutá-modrá na obrazovce jemného vyvážení bílé barvy). Na ose zelená-purpurová nebudou provedeny žádné úpravy.

V režimu samospouště dojde při každém spuštění závěrky k vytvoření kopií v počtu specifikovaném v programu bracketingu, a to bez ohledu na nastavení uživatelské funkce c2 (**Samospoušť**) > **Počet snímků**.

Pokud je fotoaparát vypnut ve chvíli, kdy svítí kontrolka přístupu na paměťovou kartu, vypne se až poté, co se uloží všechny snímky sekvence bracketingu.



Bracketing ADL

Fotoaparát mění během expozice série snímků nastavení funkce Active D-Lighting.

1 Vyberte možnost **Bracketing ADL**.

Vyberte možnost **Bracketing ADL** v položce **Nastavení bracketingu**.

2 Vyberte počet snímků.

Vyberte položku **Počet snímků** a stisknutím tlačítek  a  vyberte počet snímků v sekvenci bracketingu. Vyberete-li dva snímky, pořídí fotoaparát jeden snímek bez použití funkce Active



D-Lighting a jeden snímek s nastavením

funkce Active D-Lighting vybraným v kroku 3. Pro pořízení sérií snímků s nastavením funkce Active D-Lighting na **Vypnuto**, **Nízký** a **Normální** (tři snímky), **Vypnuto**, **Nízký**, **Normální** a **Vysoký** (čtyři snímky) nebo **Vypnuto**, **Nízký**, **Normální**, **Vysoký** a **Velmi vysoký** (pět snímků) vyberte tři až pět snímků. Vyberete-li více než dva snímky, pokračujte krokem 4.

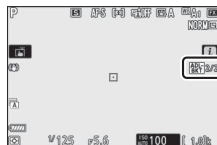
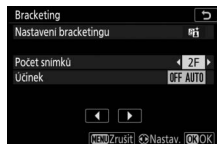
Při jiných nastaveních než **OF** se na zobrazovači objeví symbol bracketingu.



3 Vyberte nastavení funkce Active D-Lighting.

Vyberte položku **Účinek** a stisknutím tlačítek  a  vyberte možnost. Vybrané nastavení se použije při výběru možnosti **2F** v položce **Počet snímků**.

Účinek	Pořadí bracketingu
OFF L	Vypnuto/Nízký
OFF N	Vypnuto/Normální
OFF H	Vypnuto/Vysoký
OFF H+	Vypnuto/Velmi vysoký
OFF AUTO	Vypnuto/Automatically

4 Vytvořte kompozici snímku, zaostřete a exponujte.

Fotoaparát při expozici každého snímku změní nastavení funkce Active D-Lighting v souladu se zvoleným programem bracketingu.



Během činnosti bracketingu se zobrazuje symbol bracketingu ADL a počet snímků zbývajících v sekvenci bracketingu. Po expozici každého snímku se sníží počet zbývajících snímků o jeden snímek.



■ Zrušení bracketingu

Chcete-li zrušit bracketing, vyberte možnost **0F** v položce **Počet snímků**.

✓ Bracketing ADL

V režimech sériového snímání se fotografování pozastaví po pořízení snímku v počtu určeném programem bracketingu. Fotografování se obnoví dalším stisknutím tlačítka spouště.

Pokud dojde k zaplnění paměťové karty před pořízením všech snímků sekvence, lze pořízování dalších snímků obnovit od následujícího snímku v rámci sekvence po výměně paměťové karty nebo po vymazání některých snímků a uvolnění místa na paměťové kartě. Dojde-li k vypnutí fotoaparátu před expozicí všech snímků sekvence, pokračuje sekvence bracketingu při příštím zapnutí fotoaparátu dalším snímkem.

Tato položka zaznamenává dvě až deset expozic NEF (RAW) jako jediný snímek. K dispozici jsou následující možnosti:

- **Režim vícenásobné expozice:** Vyberte z možností **Zapnuto (série)** (pořizování sérií snímků zakončené výběrem možnosti **Vypnuto**), **Zapnuto (jeden snímek)** (pořízení jedné vícenásobné expozice) nebo **Vypnuto** (návrat bez vytvoření dalších vícenásobných expozic).
- **Počet snímků:** Výběr počtu expozic, které budou zkombinovány do jediného snímku.
- **Režim prolnutí:** Výběr z níže uvedených možností.
 - **Sčítat:** Expozice jsou prolnuty bez modifikace; expoziční podíl jednotlivých expozic není upravován.
 - **Průměr:** Před prolnutím expozic je expoziční podíl každé expozice vydělen celkovým počtem expozic (expoziční podíl každé expozice je nastaven na $\frac{1}{2}$ v případě 2 expozic, na $\frac{1}{3}$ v případě 3 expozic atd.).
 - **Zjasnit:** Fotoaparát porovnává pixely jednotlivých expozic a využije pouze ty s nejvyšším jasem (nejsvětlejší).

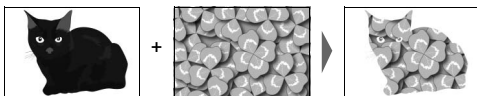

- **Ztmavit:** Fotoaparát porovnává pixely jednotlivých expozic a využije pouze ty s nejnižším jasem (nejtmavší).



- **Uchovat všechny expozice:** Pro uložení jednotlivých snímků vícenásobné expozice vyberte možnost **Zapnuto**, pro zahození jednotlivých snímků a uložení výsledné vícenásobné expozice vyberte možnost **Vypnuto**.
- **Fotografování s prolnutím:** Pokud je vybrána možnost **Zapnuto**, prolnou se dřívější expozice během fotografování do aktuálního záběru objektivu.
- **Výběr první expozice (NEF):** Výběr první expozice ze snímků NEF (RAW) na paměťové kartě.

Vytvoření vícenásobné expozice



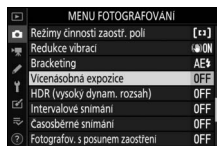

Pomocí níže uvedených kroků pořídíte vícenásobnou expozici.

1 Vyberte položku **Vícenásobná expozice**.

Vyberte položku **Vícenásobná expozice** v menu fotografování a stiskněte tlačítko .



2 Vyberte režim.

Vyberte položku **Režim vícenásobné expozice** a stiskněte tlačítko , potom vyberte stisknutím tlačítek  a  požadovaný režim a potvrďte stisknutím tlačítka .

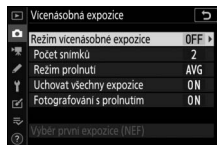

Je-li vybrána možnost **Zapnuto (série)** nebo **Zapnuto (jeden snímek)**, zobrazí se na zobrazovači symbol.



3 Vyberte počet snímků.

Vyberte položku **Počet snímků** a stiskněte tlačítko . Stisknutím tlačítek a vyberte počet expozic, které se zkombinují a vytvoří jeden snímek, a poté stiskněte tlačítko .

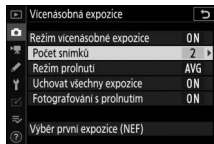

4 Vyberte režim prolnutí.

Vyberte položku **Režim prolnutí** a stiskněte tlačítko , potom vyberte stisknutím tlačítek a požadovaný režim a potvrďte stisknutím tlačítka .

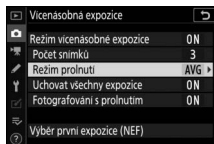

5 Vyberte, jestli chcete uchovat jednotlivé expozice.

Chcete-li vybrat uchování nebo vymazání jednotlivých expozic, ze kterých je vytvořena vícenasobná expozice, vyberte položku **Uchovat všechny expozice** a stiskněte tlačítko , potom vyberte stisknutím tlačítek a požadovanou možnost a potvrďte stisknutím tlačítka .

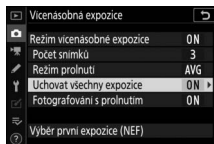

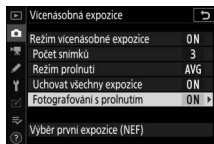

6 Vyberte, jestli se má na zobrazovači zobrazovat průběh.

Chcete-li vybrat, jestli mají být dřívější informace prolnuty během fotografování do aktuálního záběru objektivu, vyberte položku **Fotografování s prolnutím** a stiskněte tlačítko , potom vyberte stisknutím tlačítek a požadovanou možnost a potvrďte stisknutím tlačítka .



7 Vyberte první expozici.

Chcete-li vybrat první expozici z existujících snímků pořízených při vybrané možnosti **Velký (L)** v položce **Velikost obrazu > NEF (RAW)** v menu fotografování, vyberte možnost **Výběr první expozice (NEF)** a stiskněte tlačítko

. Pomocí multifunkčního voliče vyberte požadovaný snímek a potvrďte stisknutím tlačítka  (chcete-li zobrazit vybraný snímek na celé obrazovce, stiskněte a podržte tlačítko .



8 Vytvořte kompozici snímku, zaostřete a exponujte.

Pokračujte ve fotografování až do pořízení všech snímků a zaznamenání výsledného snímku (pokud vyberete v kroku 7 jako první snímek existující snímek NEF (RAW), fotografování se zahájí druhou expozicí). Pokud jste v kroku 2 vybrali možnost **Zapnuto (jeden snímek)**, ukončí se pořizování vícenásobné expozice zaznamenáním snímku; jinak můžete pokračovat v pořizování vícenásobných expozic až do vypnutí fotografování v režimu vícenásobné expozice.

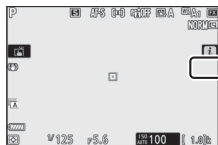

✓ Snímací režim

V režimech sériového snímání zaznamená fotoaparát všechny expozice v jediné sérii. Je-li vybrána možnost **Zapnuto (série)**, je po dokončení každé vícenásobné expozice zahájena nová vícenásobná expozice; je-li vybrána možnost **Zapnuto (jeden snímek)**, pořizování snímků vícenásobné expozice skončí po zaznamenání první vícenásobné expozice. V režimu samospouště fotoaparát zaznamená bez ohledu na možnost vybranou v uživatelské funkci c2 (**Samospoušť**) > **Počet snímků** počet expozic vybraný v kroku 3; interval mezi snímky však určuje uživatelská funkce c2 (**Samospoušť**) > **Interval mezi snímky**. V ostatních snímacích režimech je při každém stisknutí tlačítka spouště pořízen jeden snímek; pokračujte ve fotografování až do zaznamenání všech expozic.

✓ Kvalita obrazu

Vícenásobné expozice pořízené při vybrané možnosti kvality obrazu NEF (RAW) se zaznamenají ve formátu JPEG Jemný★.

Menu **i**

Níže uvedené možnosti lze zpřístupnit během pořizování vícenásobné expozice stisknutím tlačítka **☑** a následným stisknutím tlačítka **i**. Vyberte položky a potvrďte stisknutím tlačítka **ⓧ**.

- **Zobrazit průběh:** Zobrazení náhledu vytvořeného z expozic zaznamenaných do tohoto okamžiku.
- **Opakovat poslední expozici:** Zopakování poslední expozice.
- **Uložit a ukončit:** Vytvoření vícenásobné expozice z expozic pořizovaných do tohoto okamžiku.
- **Zrušit a ukončit:** Návrat bez zaznamenání vícenásobné expozice. Pokud je vybrána možnost **Zapnuto** v poloze **Uchovat všechny expozice**, uchovají se jednotlivé expozice.

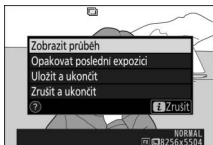
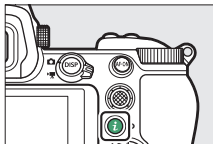

✓ Vícenásobná expozice

Fotografování se může ukončit rovněž v případě, že jsou před dokončením expozice změněna nastavení fotoaparátu. Nastavení pro fotografování a informace o snímku u vícenásobných expozic jsou platné pro první snímek z vícenásobné expozice.

Během zaznamenávání vícenásobné expozice nevyměňujte ani nevyjímejte paměťovou kartu.

Vícenásobné expozice mohou být ovlivněny šumem (náhodně rozmístěnými jasně zbarvenými pixely, závojem nebo proužky).

✓ Další nastavení

Pokud je režim vícenásobné expozice aktivní, nelze formátovat paměťové karty a některé položky menu se zobrazují v šedé barvě a nejsou dostupné.

Ukončení vícenásobných expozic

Chcete-li ukončit vícenásobnou expozici před pořízením specifikovaného počtu expozic, vyberte možnost **Vypnuto** v položce **Režim vícenásobné expozice** nebo stiskněte tlačítko  následované tlačítkem **i** a vyberte možnost **Uložit a ukončit** nebo **Zrušit a ukončit**. Pokud pořizování snímků skončí nebo vyberete před pořízením nastaveného počtu expozic možnost **Uložit a ukončit**, vícenásobná expozice se vytvoří z expozic pořízených do tohoto okamžiku. Je-li vybrána možnost **Průměr** v položce **Režim prolnutí**, upraví se expoziční podíl jednotlivých expozic podle počtu aktuálně zaznamenaných expozic. Mějte na paměti, že fotografování se automaticky ukončí, pokud dojde k doběhnutí časovače pohotovostního režimu.

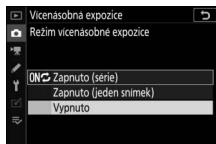

Časovač pohotovostního režimu

Mezi expozicemi lze použít menu a přehrávání, ale mějte na paměti, že pokud není provedena žádná operace po dobu 40 sekund během přehrávání nebo po dobu 90 sekund během zobrazení menu, fotografování se ukončí a vícenásobná expozice se vytvoří z expozic pořízených do tohoto okamžiku. Čas dostupný pro zaznamenání další expozice lze prodloužit výběrem delší doby v uživatelské funkci c3 (**Zpoždění automat. vypnutí**) > **Přehrávání a Menu**.

Funkce High Dynamic Range (Vysoký dynamický rozsah, HDR), která je vhodná pro fotografování objektů s vysokým kontrastem, kombinuje dvě různé expozice do jediného snímku zachycujícího velký rozsah jasů od stínů až po světla. Funkce HDR je nejučinnější v kombinaci s měřením expozice Matrix (při použití bodového měření expozice nebo integrálního měření expozice se zdůrazněným středem je expoziční rozdíl u nastavení **Automaticky** ekvivalentní přibližně 2 EV). Tuto funkci nelze kombinovat s některými funkcemi fotoaparátu včetně záznamu ve formátu NEF (RAW), zábleskové fotografie, bracketingu, vícenásobné expozice, časů závěrky **Bulb a Time**, intervalového snímání, posunu zaostření a časosběrného snímání.



První expozice (tmavší)

+



Druhá expozice (světlejší)



Kombinovaný snímek
HDR

K dispozici jsou následující možnosti:

- **Režim HDR:** Vyberte z možností **Zapnuto (série)** (pořizování sérií snímků HDR zakončené výběrem možnosti **Vypnuto**), **Zapnuto (jeden snímek)** (pořízení jednoho snímku HDR) nebo **Vypnuto** (návrat bez vytvoření dalších snímků HDR).
- **Expoziční rozdíl:** Výběr rozdílu v expozici mezi dvěma snímky, které se zkombinují do výsledného snímku HDR. V případě vysoce kontrastních objektů vybírejte vyšší hodnoty nebo vyberte možnost **Automaticky** pro automatické nastavení expozičního rozdílu fotoaparátem v závislosti na fotografované scéně.
- **Vyhlazení:** Volba míry vyhlazení hranic mezi snímky tvořícími každý snímek HDR.

- **Uložit jednotlivé snímky (NEF):** Pro uložení všech jednotlivých snímků použitých pro vytvoření snímku HDR vyberte možnost **Zapnuto**. Snímky jsou bez ohledu na možnosti vybrané pro kvalitu a velikost obrazu v menu fotografování uloženy jako velké snímky NEF (RAW).

Pořizování snímků HDR

Pro pořízení snímků HDR postupujte podle níže uvedených kroků.

1 Vyberte položku HDR (vysoký dynam. rozsah).

Vyberte položku **HDR (vysoký dynam. rozsah)** v menu fotografování a stiskněte tlačítko .

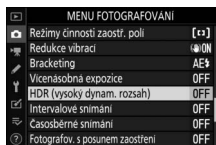

2 Vyberte režim.

Vyberte položku **Režim HDR** a stiskněte tlačítko .



Vyberte jednu z následujících možností a stiskněte tlačítko .

- **Chcete-li pořídit sérii snímků HDR**, vyberte možnost **ON Zapnuto (série)**. Funkce HDR zůstává aktivní až do výběru možnosti **Vypnuto** v položce **Režim HDR**.
- **Chcete-li pořídit jeden snímek HDR**, vyberte možnost **Zapnuto (jeden snímek)**. Po vytvoření jednoho snímku HDR se automaticky obnoví normální fotografování.
- **Chcete-li se vrátit zpět bez vytvoření dalších snímků HDR**, vyberte možnost **Vypnuto**.

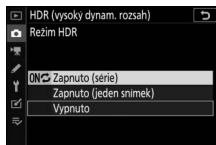



Je-li vybrána možnost **Zapnuto (série)** nebo **Zapnuto (jeden snímek)**, zobrazí se na zobrazovači symbol.

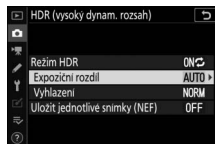

3 Vyberte expoziční rozdíl.

Chcete-li vybrat expoziční rozdíl mezi oběma snímky, vyberte položku **Expoziční rozdíl** a stiskněte tlačítko .



Vyberte požadovanou možnost a stiskněte tlačítko . Vyšší hodnoty vybírejte pro objekty s vysokým kontrastem, ale mějte na paměti, že nadměrně vysoké hodnoty nemusí přinášet žádoucí výsledky; je-li vybrána možnost **Automaticky**, fotoaparát upravuje expozici automaticky podle fotografované scény.



4 Vyberte míru vyhlazení.

Chcete-li vybrat míru vyhlazení rozhraní mezi oběma snímky, vyberte položku **Vyhlazení** a stiskněte tlačítko .







Vyberte možnost a stiskněte tlačítko . Vyšší hodnoty mají za následek jemnější složený obraz. U některých objektů se může vyskytnout nerovnoměrné stínování.



5 Vyberte, jestli chcete uchovat jednotlivé expozice.

Chcete-li vybrat uchování nebo vymazání jednotlivých snímků NEF (RAW), ze kterých je vytvořen snímek HDR, vyberte položku

Uložit jednotlivé snímky (NEF)

a stiskněte tlačítko , potom vyberte stisknutím tlačítek  a  požadovanou možnost a potvrďte ji stisknutím tlačítka .

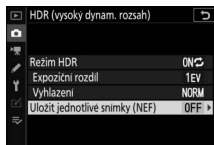

6 Vytvořte kompozici snímku, zaostřete a exponujte.

Fotoaparát provede při stisknutí tlačítka spouště až na doraz dvě expozice. Během kombinování snímků fotoaparátem blikají na kontrolním panelu nápisy „Job“ a „HDR“; až do zaznamenání snímků nelze zhotovit žádné další snímky. Bez ohledu na aktuálně nastavený snímací režim se při každém stisknutí tlačítka spouště pořídí pouze jeden snímek.

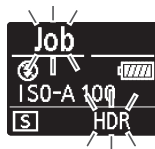

Pokud je vybrána možnost **Zapnuto (série)**, vypne se funkce HDR pouze výběrem možnosti **Vypnuto** v položce Režim HDR; pokud je vybrána možnost **Zapnuto (jeden snímek)**, vypne se funkce HDR automaticky po expozici snímku.

Tvorba kompozice snímků HDR

Okraje snímku se oříznou. Požadovaných výsledků se nemusí dosáhnout v případě, že se fotoaparát nebo objekt během expozice pohybuje. Doporučuje se použít stativ. V závislosti na fotografované scéně se mohou zobrazit stíny okolo jasných objektů, resp. se může zobrazit světelné halo okolo tmavých objektů; tyto jevy lze potlačit úpravou nastavení vyhlazení.

Tato položka pořizuje snímky ve zvolených intervalech až do zaznamenání stanoveného počtu snímků. Používáte-li intervalové snímání, vyberte jiný snímací režim než **Samospoušť** (☺).

Výběrem položky **Intervalové snímání** se zobrazí následující položky.

- **Spustit:** Spuštění intervalového snímání, a to buď po uplynutí 3 s (při výběru možnosti **Nyní** v položce **Volba dne/času spuštění**) nebo ke zvolenému datu a času (**Volba dne/času**). Fotografování pokračuje ve zvolených intervalech až do pořízení všech snímků.
- **Volba dne/času spuštění:** Výběr možnosti spuštění. Chcete-li okamžitě zahájit fotografování, vyberte možnost **Nyní**. Chcete-li spustit fotografování ke zvolenému datu a času, vyberte možnost **Volba dne/času**.
- **Interval:** Volba intervalu (v hodinách, minutách a sekundách) mezi snímky.
- **Počet inter.xpočet sním. v inter.:** Volba počtu intervalů a počtu snímků v intervalu.
- **Vyrovnaní expozice:** Výběr možnosti **Zapnuto** umožní fotoaparátu upravit expozici tak, aby v režimech jiných než **M** odpovídala předchozímu snímku (mějte na paměti, že v případě zapnutí automatické regulace citlivosti ISO pracuje vyrovnaní expozice pouze v expozičním režimu **M**). Velké změny jasu objektu během fotografování mohou mít za následek patrné odchylky v expozici, v takovém případě může být nutné zkrátit interval mezi snímky.
- **Bezhlučné fotografování:** Pro ztišení závěrky během fotografování vyberte možnost **Zapnuto**.

- **Priorita intervalu:** Chcete-li zaručit, že budou snímky pořizované v režimech **P** a **A** zhotoveny ve vybraném intervalu, vyberte možnost **Zapnuto**, chcete-li zaručit správnou expozici snímků, vyberte možnost **Vypnuto**. Pokud je vybrána možnost **Zapnuto**, zkontrolujte, jestli je nejdelší čas závěrky vybraný pro položku **Nastavení citlivosti ISO > Automat. regulace citl. ISO** v menu fotografování kratší než interval a jestli je vybrána možnost **Spuštění** v uživatelské funkci a1 (**Volba priority v režimu AF-C**) nebo v uživatelské funkci a2 (**Volba priority v režimu AF-S**) – podle aktuálně vybraného zaostřovacího režimu.
- **Výchozí složka pro ukládání:** Vyberte požadované možnosti a potvrďte nebo zrušte výběr stisknutím tlačítka . Pro vytvoření nové složky pro každou novou sekvenci vyberte možnost **Nová složka**, pro resetování číslování souborů na 0001 při každém vytvoření nové složky vyberte možnost **Reset číslování souborů**.

Intervalové snímání

Před fotografováním

Před zahájením intervalového snímání pořídte zkušební snímek při aktuálním nastavení a zobrazte si výsledek pro kontrolu. Před zadáním času pro zahájení intervalového snímání vyberte položku **Časové pásmo a datum** v menu nastavení a ujistěte se, že jsou hodiny fotoaparátu nastaveny na správné hodnoty data a času. Abyste zajistili nepřerušené fotografování, ujistěte se, že je baterie fotoaparátu plně nabitá. Nejste-li si jisti, nejprve baterii nabijte nebo napájejte fotoaparát pomocí síťového zdroje a konektoru pro připojení síťového zdroje (dostupný samostatně).

1 Vyberte položku Intervalové snímání.

Vyberte položku **Intervalové snímání** v menu fotografování a stiskněte tlačítko .

Zobrazí se možnosti Intervalového snímání.

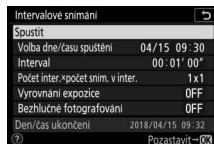
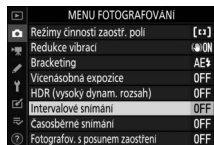

2 Upravte nastavení intervalového spínače.

Upravte následující nastavení:

- **Volba dne/času spuštění:** Výběr data a času spuštění.

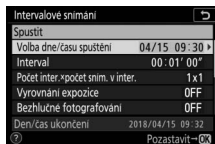

Vyberte položku **Volba dne/času spuštění** a stiskněte tlačítko .

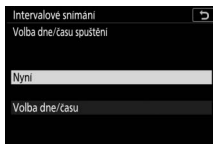

Vyberte možnost a stiskněte tlačítko .

Chcete-li okamžitě zahájit fotografování, vyberte možnost **Nyní**. Chcete-li zahájit fotografování k zvolenému datu a času, vyberte možnost **Volba dne/času**, potom vyberte datum a čas a stiskněte tlačítko .

- **Interval:** Volba intervalu v hodinách, minutách a sekundách.

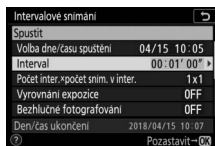

Vyberte položku **Interval** a stiskněte tlačítko .

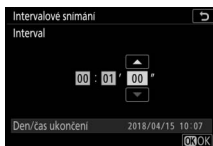

Vyberte interval a stiskněte tlačítko .

- **Počet inter.xpočet sním. v inter.:** Volba počtu intervalů a počtu snímků v intervalu.

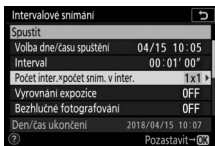

Vyberte položku **Počet inter.xpočet sním. v inter.** a stiskněte tlačítko

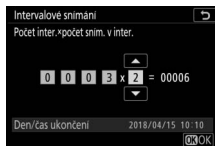

Vyberte počet intervalů a počet snímků v intervalu a stiskněte tlačítko

V režimu jednotlivých snímků pořizuje fotoaparát v každém intervalu snímky frekvencí vybranou v uživatelské funkci d1 (**Sním. frekvence v režimu CL**). Pokud je povoleno bezhluché fotografování, je počet snímků v intervalu pevně nastaven na jeden snímek.

- **Vyrovnaní expozice:** Povolení nebo zakázání vyrovnaní expozice.

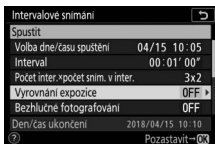

Vyberte položku **Vyrovnaní expozice** a stiskněte tlačítko

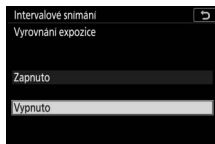

Vyberte možnost a stiskněte tlačítko

- **Bezhluché fotografování:** Povolení nebo zakázání bezhluchého fotografování.

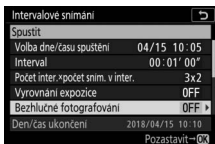

Vyberte položku **Bezhluché fotografování** a stiskněte tlačítko

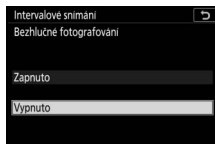

Vyberte možnost a stiskněte tlačítko

- **Priorita intervalu:** Povolení nebo zakázání položky **Priorita intervalu**.

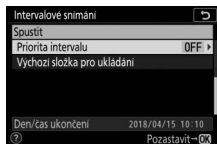

Vyberte položku **Priorita intervalu** a stiskněte tlačítko

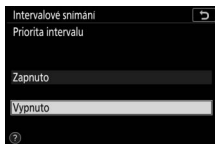

Vyberte možnost a stiskněte tlačítko

- **Výchozí složka pro ukládání:** Výběr možností výchozí složky.

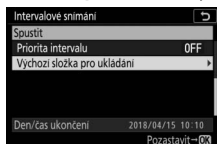

Vyberte položku **Výchozí složka pro ukládání** a stiskněte tlačítko

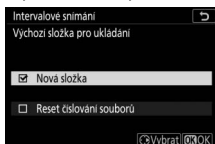

Vyberte možnosti a potvrďte nebo zrušte výběr stisknutím tlačítka ; pokračujte stisknutím tlačítka

3 Zahajte fotografování.

Vyberte možnost **Spustit** a stiskněte tlačítko . První série snímků se pořídí v určený čas spuštění, resp. po uplynutí cca 3 s v případě použití možnosti **Nyní** v položce **Volba dne/času spuštění** v kroku 2. Zobrazaovač se na dobu fotografování vypne; fotografování pokračuje ve zvolených intervalech až do pořízení všech snímků.

✓ Během fotografování

Během intervalového snímání bliká kontrolka přístupu na paměťovou kartu.

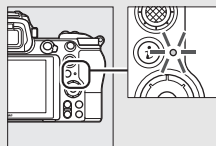

Pokud dojde k zapnutí zobrazovače namáčknutím tlačítka spouště do poloviny, zobrazí se zpráva „Intervalové snímání“ a bliká symbol . Během činnosti intervalového snímání lze upravovat nastavení, používat menu a přehrávat snímky. Krátce před každým intervalem se zobrazovač automaticky vypne. Mějte na paměti, že změna nastavení fotoaparátu během aktivního intervalového snímání může způsobit ukončení fotografování.



■ Pozastavení intervalového snímání

Intervalové snímání lze pozastavit mezi intervaly stisknutím tlačítka **OK** (při výběru možnosti **Nyní** v položce **Volba dne/času spuštění**) nebo výběrem možnosti **Pozastavit** v menu intervalového snímání (při výběru možnosti **Volba dne/času** v položce **Volba dne/času spuštění**).

■ Obnovení intervalového snímání

Chcete-li okamžitě obnovit fotografování, vyberte možnost **Restartovat**.

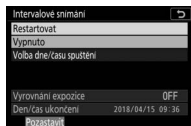

Vyberte možnost

Restartovat a stiskněte tlačítko **OK**.

Obnovení fotografování v určený čas:

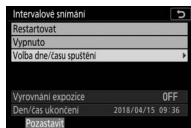

*V menu intervalového snímání vyberte položku **Volba dne/času** a stiskněte tlačítko **OK**.*

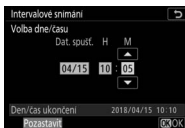

*Vyberte datum a čas spuštění a stiskněte tlačítko **OK**.*

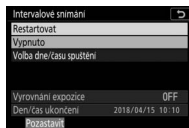

*Vyberte možnost **Restartovat** a stiskněte tlačítko **OK**.*

■ Ukončení intervalového snímání

Chcete-li ukončit intervalové snímání před pořízením všech snímků, vyberte možnost **Vypnuto** v menu intervalového snímání.

■ ■ **Žádné snímky**

Snímky nebudou pořizovány ve vybraném intervalu, pokud aktuální interval skončí před pořízením snímku nebo snímků z předchozího intervalu, pokud dojde zaplnění paměťové karty nebo pokud je vybrán zaostřovací režim **AF-S** a fotoaparát není schopen zaostřit (mějte na paměti, že fotoaparát zaostřuje před expozicí každého snímku). Je-li vybrána možnost **Vypnuto** v položce **Priorita intervalu** v režimu automatického zaostřování, fotografování se obnoví v rámci dalšího intervalu.

✓ **Nedostatek paměti**

Pokud je paměťová karta plná, intervalové snímání zůstane aktivní, ale nejsou pořizovány žádné snímky. Ve fotografování pokračujte po vymazání některých snímků nebo vypnutí fotoaparátu a vložení jiné paměťové karty.

✓ **Intervalové snímání**

Vyberte interval delší, než je čas potřebný k pořízení zvoleného počtu snímků a (pokud používáte blesk) čas potřebný pro nabití blesku. Pokud je interval příliš krátký, může se pořídít menší počet snímků, než celkový počet snímků uvedený v kroku 2 (počet intervalů × počet snímků v intervalu), resp. může blesk odpálit záblesky o výkonu nižším než potřebném pro dosažení optimální expozice.

Intervalové snímání se nespustí, pokud je nastaven interval **00:00'0.5"** a jsou povolené obě položky **Bezhluché fotografování** a **Priorita intervalu**.

Intervalové snímání nelze kombinovat s některými funkcemi fotoaparátu včetně záznamu videosekvencí, časosběrných videosekvencí, dlouhých expozic (časy závěrky Bulb a Time), vícenásobné expozice, funkce HDR (vysoký dynamický rozsah) a posunu zaostření. Mějte na paměti, že vzhledem k možným odlišnostem hodnot času závěrky, snímací frekvence a času potřebného pro záznam snímků u jednotlivých intervalů se může lišit doba mezi ukončením jednoho a zahájením dalšího intervalu. Pokud fotografování nemůže pokračovat nebo změny nelze použít při aktuálním nastavení (například pokud je v režimu **M** aktuálně vybraný čas závěrky **Bulb** nebo **Time**, pokud je interval nulový nebo pokud do času spuštění zbývá méně než jedna minuta), zobrazí se varování.

Intervalové snímání se pozastaví při výběru snímacího režimu **Samospoušť** (☺) nebo při vypnutí a opětovném zapnutí fotoaparátu (pokud je fotoaparát vypnutý, lze vyměnit baterie a paměťové karty bez ukončení intervalového snímání). Pozastavení fotografování neovlivní nastavení intervalového snímání.

✓ **Snímací režim**

Bez ohledu na nastavení snímacího režimu pořídí fotoaparát zadaný počet snímků v každém intervalu.

Bracketing

Nastavení bracketingu provedte před spuštěním intervalového snímání. Pokud je během intervalového snímání aktivní expoziční nebo zábleskový bracketing, resp. bracketing ADL, pořídí fotoaparát v každém intervalu snímky v počtu specifikovaném v programu bracketingu, a to bez ohledu na počet snímků specifikovaný v menu intervalového snímání. Pokud je během intervalového snímání aktivní bracketing vyvážení bílé barvy, fotoaparát pořídí jeden snímek v každém intervalu a vytvoří z něj kopie v počtu specifikovaném v programu bracketingu. Mějte na paměti, že bracketing nelze použít během intervalového snímání, pokud je vybrána možnost **Zapnuto** v položce **Priorita intervalu**.

Bezhluché fotografování

Výběr možnosti **Zapnuto** v položce **Bezhluché fotografování** zakáže některé funkce fotoaparátu včetně následujících:

- Citlivosti ISO Hi 0,3 až Hi 2
- Fotografování s bleskem
- Redukce šumu pro dlouhé expozice
- Redukce blikání obrazu

Fotoaparát automaticky pořizuje snímky ve vybraných intervalech a vytváří z nich němé časoběrné videosekvence.





Výběrem položky **Časoběrné snímání** se zobrazí níže uvedené položky.

- **Spustit:** Spuštění časoběrného snímání. Časoběrné snímání se spustí po uplynutí přibližně 3 s a pokračuje ve vybraných intervalech po zvolenou celkovou dobu fotografování.
- **Interval:** Volba intervalu mezi snímky v minutách a sekundách.
- **Doba fotografování:** Volba doby, po kterou fotoaparát pokračuje v pořizování snímků (v hodinách a minutách).
- **Vyrovnaní expozice:** Výběr možnosti **Zapnuto** umožní fotoaparátu vyrovnat velké změny v expozici v jiných režimech než **M** (mějte na paměti, že vyrovnání expozice pracuje v expozičním režimu **M** pouze při aktivní automatické regulaci citlivosti ISO). Velké změny jasu objektu během fotografování mohou mít za následek patrné odchylky v expozici, v takovém případě může být nutné zkrátit interval mezi snímky.
- **Bezhluché fotografování:** Pro ztišení závěrky během fotografování vyberte možnost **Zapnuto**.
- **Volba obrazového pole:** Volba obrazového pole (FX nebo DX).
- **Vel. obrazu/snímací frekv.:** Volba velikosti obrazu a snímací frekvence výsledné videosekvence.

- **Priorita intervalu:** Chcete-li zaručit, že budou snímky pořizované v režimech **P** a **A** zhotoveny ve vybraném intervalu, vyberte možnost **Zapnuto**, chcete-li zaručit správnou expozici snímků, vyberte možnost **Vypnuto**. Pokud je vybrána možnost **Zapnuto**, zkontrolujte, jestli je nejdelší čas závěrky vybraný pro položku **Nastavení citlivosti ISO > Automat. regulace citl. ISO** v menu fotografování kratší než interval a jestli je vybrána možnost **Spuštění** v uživatelské funkci a1 (**Volba priority v režimu AF-C**) nebo v uživatelské funkci a2 (**Volba priority v režimu AF-S**) – podle aktuálně vybraného zaostřovacího režimu.

Záznam časosběrných videosekvencí

✓ Před fotografováním

Před záznamem časosběrné videosekvence vyberte v menu nastavení položku **Časové pásmo a datum** a ujistěte se, že jsou hodiny fotoaparátu nastaveny na správné hodnoty data a času. Rovněž pořídte zkušební snímek při aktuálních nastaveních a zkontrolujte výsledek. Časosběrné videosekvence jsou pořizovány s obrazovým polem pro videosekvence; pro kontrolu kompozice stiskněte tlačítko  na obrazovce **Časosběrné snímání** (pro návrat na obrazovku **Časosběrné snímání** stiskněte tlačítko /?). Pro konzistentní barevné podání vyberte jiné nastavení vyvážení bílé barvy než  **A** (automaticky) nebo  **A** (automatické vyvážení bílé barvy pro přirozené světlo).

Abyste zajistili nepřerušené fotografování, ujistěte se, že je baterie plně nabitá. Nejste-li si jisti, nejprve baterii nabijte nebo napájejte fotoaparát pomocí síťového zdroje a konektoru pro připojení síťového zdroje (volitelné příslušenství).

1 Vyberte položku Časosběrné snímání.

Vyberte položku **Časosběrné snímání** v menu fotografování a stiskněte tlačítko .

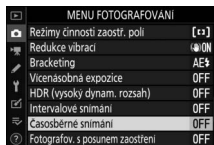

Zobrazí se možnosti časosběrného snímání.

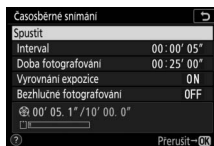

2 Upravte nastavení časoběrného snímání.

Upravte následující nastavení:

- **Interval:** Interval (v minutách a sekundách) by měl být delší než nejdelsí předpokládaný čas závěrky.

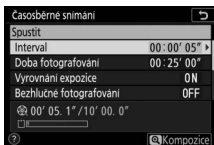

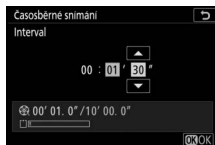

Vyberte položku **Interval** a stiskněte tlačítko .



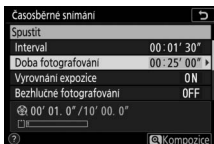

Vyberte interval a stiskněte tlačítko .

- **Doba fotografování:** Celková doba fotografování (v hodinách a minutách) může být až 7 hodin a 59 minut.



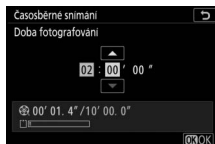

Vyberte položku **Doba fotografování** a stiskněte tlačítko .



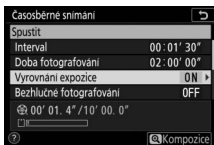

Vyberte dobu fotografování a stiskněte tlačítko .

- **Vyrovnání expozice:** Povolení nebo zakázání vyrovnání expozice.

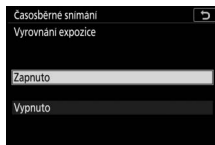

Vyberte položku **Vyrovnání expozice** a stiskněte tlačítko .



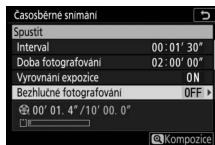

Vyberte možnost a stiskněte tlačítko .

- **Bezhlučné fotografování:** Povolení nebo zakázání bezhlučného fotografování.



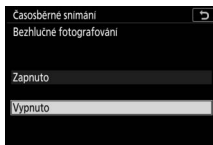

Vyberte položku **Bezhlučné fotografování** a stiskněte tlačítko .



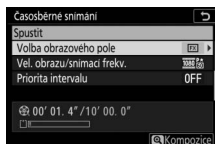

Vyberte možnost a stiskněte tlačítko .

- **Volba obrazového pole:** Volba obrazového pole pro časosběrný záznam.

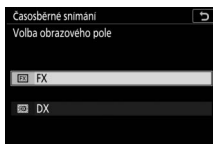

Vyberte položku **Volba obrazového pole** a stiskněte tlačítko .



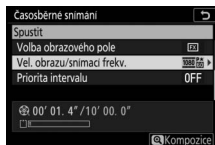

Vyberte možnost a stiskněte tlačítko .

- **Vel. obrazu/snímací frekv.:** Volba velikosti obrazu a frekvence, při které se bude přehrávat výsledná videosekvence.



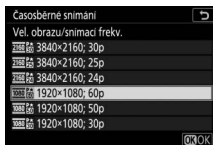

Vyberte položku **Vel. obrazu/snímací frekv.** a stiskněte tlačítko .



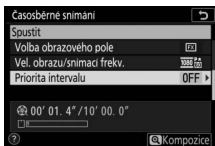

Vyberte možnost a stiskněte tlačítko .

- **Priorita intervalu:** Povolení nebo zakázání položky **Priorita intervalu**.

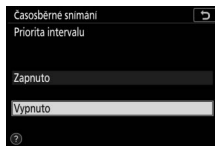

Vyberte položku **Priorita intervalu** a stiskněte tlačítko .



Vyberte možnost a stiskněte tlačítko .

3 Zahajete fotografování.

Vyberte položku **Spustit** a stiskněte tlačítko . Fotografování se zahájí po uplynutí přibližně 3 s. Zobrazovač se vypne a fotoaparát pořizuje snímky ve vybraném intervalu po zvolenou dobu fotografování.

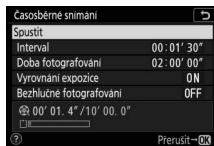

Během fotografování

Během fotografování se na kontrolním panelu zobrazuje indikace časosběrného snímání a svítí kontrolka přístupu na paměťovou kartu. Bez ohledu na možnost vybranou v uživatelské funkci **c3 (Zpoždění automat. vypnutí,  264) >**

Časovač pohotovost. režimu nedojde během fotografování k doběhnutí časovače pohotovostního režimu.

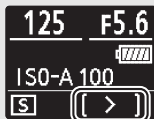

Úprava nastavení mezi expozicemi jednotlivých snímků

Nastavení pro fotografování a nastavení menu lze upravovat mezi expozicemi jednotlivých snímků. Mějte však na paměti, že monitor se přibližně 2 s před expozicí dalšího snímku vypne.

■ Ukončení fotografování

Chcete-li fotografování ukončit před pořízením všech snímků, vyberte možnost **Vypnuto** v menu časosběrného snímání a stiskněte tlačítko **OK** (mějte na paměti, že takto nemusí jít fotografování ukončit, pokud je hodnota vybraná v položce **Interval** příliš krátká – v takovém případě lze fotografování ukončit vypnutím fotoaparátu). Videosekvence se vytvoří ze snímků pořízených do tohoto okamžiku. Mějte na paměti, že pokud dojde k vyjmutí nebo odpojení zdroje energie či vyjmutí paměťové karty, fotografování se ukončí (bez jakékoli zvukové signalizace) a nezaznamenaná se žádná videosekvence.

■ Žádné snímky

Fotoaparát před expozicí každého snímku zaostřuje. Pokud je aktuálně vybrán zaostřovací režim **AF-S** a je vybrána možnost **Vypnuto** v položce **Priorita intervalu**, přeskočí fotoaparát v případě neschopnosti zaostřit k dalšímu intervalu.

✓ Výpočet délky výsledné videosekvence

Celkový počet snímků výsledné videosekvence lze vypočítat vydělením doby fotografování intervalem, zaokrouhlením a přičtením čísla 1. Délku výsledné videosekvence lze poté vypočítat vydělením počtu snímků snímací frekvencí vybranou v položce **Vel. obrazu/snímací frekv.** Videosekvence obsahující 48 snímků a zaznamenaná při nastavení 1 920 × 1 080; 24p bude mít například délku přibližně dvě sekundy. Maximální délka časosběrných videosekvencí je 20 minut.

Velikost obrazu/snímací frekvence

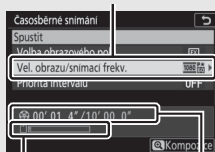

Indikace paměťové karty

Zaznamenaná délka/
maximální délka

✓ Časoběrné videosekvence

Časoběrné snímání nelze kombinovat s některými funkcemi fotoaparátu včetně záznamu videosekvencí, dlouhých expozic (časy závěrky Bulb a Time), samospouště, bracketingu, funkce HDR (vysoký dynamický rozsah), vícenásobné expozice, intervalového snímání a posunu zaostření. Funkce Active D-Lighting se automaticky zakáže. Mějte na paměti, že vzhledem k možným odlišnostem hodnot času závěrky a času potřebného pro záznam snímku na paměťovou kartu u jednotlivých snímků se mohou měnit intervaly mezi zaznamenáním snímku a začátkem expozice dalšího snímku. Pokud nelze při aktuálních nastaveních zaznamenat časoběrnou videosekvenci (například při zaplnění paměťové karty, při nulovém intervalu mezi snímky nebo celkové době fotografování, resp. při delším intervalu než celkové době fotografování), nejsou změny nastavení použity a fotografování není zahájeno.

Při použití ovládacích prvků fotoaparátu, změně nastavení nebo zapojení kabelu HDMI se může fotografování ukončit. Videosekvence se vytvoří ze snímků pořízených do okamžiku ukončení fotografování.

✓ Kontrola snímků

Tlačítko  nelze použít k zobrazení snímků při probíhajícím fotografování, ale aktuální snímek se při výběru možnosti **Zapnuto** nebo **Zapnuto (pouze monitor)** v položce **Kontrola snímků** v menu přehrávání zobrazí na několik sekund po každé expozici (snímek se nemusí zobrazit, pokud je interval velmi krátký). Během zobrazení snímku nejsou k dispozici žádné další možnosti pro přehrávání.

✓ Bezhluché fotografování

Výběr možnosti **Zapnuto** v položce **Bezhluché fotografování** zakáže některé funkce fotoaparátu včetně následujících:

- Citlivosti ISO Hi 0,3 až Hi 2
- Fotografování s bleskem
- Redukce šumu pro dlouhé expozice
- Redukce blikání obrazu

Posun zaostření, který automaticky mění zaostření během expozice série snímků, se používá u snímků, které budou později zkombinovány s využitím funkce kombinace snímků pro vytvoření jediného snímku s větší hloubkou ostrosti. Než použijete posun zaostření, vyberte zaostřovací režim **AF-S** nebo **AF-C** a jiný snímávací režim než **Samospoušť** (☺).

Výběrem položky **Fotografov. s posunem zaostření** se zobrazí následující položky.

- **Spustit:** Zahájení fotografování. Fotoaparát změní při expozici každého snímku zaostřenou vzdálenost o vybranou hodnotu.
- **Počet sním.:** Volba počtu snímků (maximálně 300).
- **Rozptyl přeostrění:** Výběr hodnoty změny zaostřené vzdálenosti mezi jednotlivými snímky.
- **Interval do dalšího snímku:** Časový interval mezi snímky v sekundách. Chcete-li pořizovat snímky frekvencí až cca 5,5 sn./s, vyberte 00.
- **Expoziční paměť pro první snímek:** Pokud je vybrána možnost **Zapnuto**, aktivuje fotoaparát expoziční paměť pro všechny snímky s nastavením platným pro první snímek.
- **Zvýraz. pro zaostř. u komb. snímku:** Pokud je vybrána možnost **Vytvořit**, využije fotoaparát zvýraznění pro zaostřování k vytvoření černobílého náhledu kombinovaného snímku, který lze použít pro kontrolu zaostření po fotografování.
- **Bezhluché fotografování:** Pro ztišení závěrky během fotografování vyberte možnost **Zapnuto**.
- **Výchozí složka pro ukládání:** Vyberte požadované možnosti a potvrďte nebo zrušte výběr stisknutím tlačítka . Pro vytvoření nové složky pro každou novou sekvenci vyberte možnost **Nová složka**, pro resetování číslování souborů na 0001 při každém vytvoření nové složky vyberte možnost **Reset číslování souborů**.

Fotografování s posunem zaostření

✓ Před fotografováním

Před zahájením fotografování s posunem zaostření pořídte zkušební snímek při aktuálním nastavení a zobrazte si výsledek pro kontrolu. Abyste zajistili nepřerušované fotografování, ujistěte se, že je baterie fotoaparátu plně nabitá. Nejste-li si jisti, nejprve baterii nabijte nebo napájejte fotoaparát pomocí síťového zdroje a konektoru pro připojení síťového zdroje (dostupný samostatně).

1 Vyberte položku **Fotografov. s posunem zaostření.**

Vyberte položku **Fotografov. s posunem zaostření** v menu fotografování a stiskněte tlačítko .

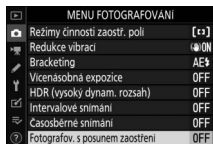

Zobrazí se možnosti posunu zaostření.

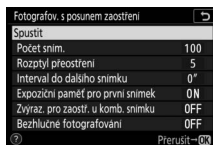

2 Upravte nastavení posunu zaostření.

Upravte následující nastavení:

- **Počet sním.:** Výběr počtu snímků.

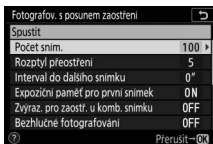

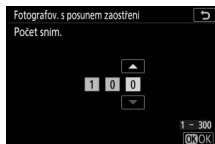

Vyberte položku **Počet sním.** a stiskněte tlačítko .





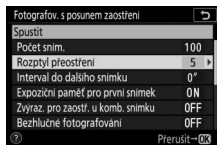

Vyberte počet snímků a stiskněte tlačítko .

- **Rozptyl přeastření:** Výběr hodnoty změny zaostřené vzdálenosti mezi jednotlivými snímky.

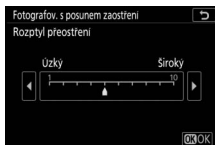

Vyberte položku **Rozptyl přeastření** a stiskněte tlačítko .



Stisknutím tlačítka  se rozptyl přeastření zmenšuje, stisknutím tlačítka  se rozptyl přeastření zvětšuje. Pokračujte stisknutím tlačítka .

Protože je hloubka ostrosti při krátkých zaostřených vzdálenostech malá, doporučujeme při fotografování objektů blízko fotoaparátu vybírat menší rozptyl přeastření a zvýšit počet snímků.

- **Interval do dalšího snímku:** Výběr intervalu mezi snímky.

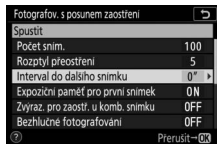

Vyberte položku **Interval do dalšího snímku** a stiskněte tlačítko .

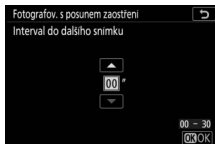

Vyberte interval (v sekundách) a stiskněte tlačítko .

Abyste zajistili správnou expozici při použití blesku, vyberte interval dostatečně dlouhý pro nabití blesku.

- **Expoziční paměť pro první snímek:** Povolení nebo zakázání expoziční paměti.

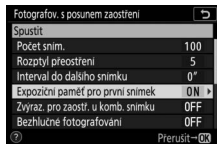

Vyberte položku **Expoziční paměť pro první snímek** a stiskněte tlačítko .

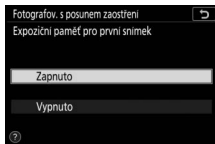

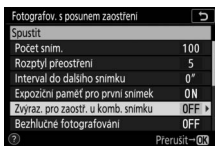

Vyberte možnost a stiskněte tlačítko .

- **Zvýraz. pro zaostř. u komb. snímku:** Povolení nebo zakázání funkce **Zvýraz. pro zaostř. u komb. snímku.**

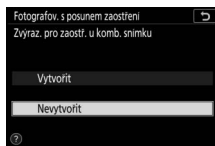

Vyberte položku **Zvýraz. pro zaostř. u komb. snímku** a stiskněte tlačítko .



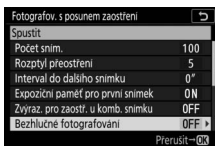

Vyberte možnost a stiskněte tlačítko .

- **Bezhluché fotografování:** Povolení nebo zakázání bezhluchého fotografování.

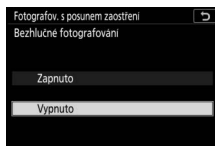

Vyberte položku **Bezhluché fotografování** a stiskněte tlačítko .



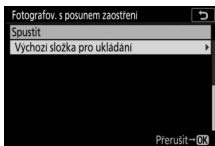

Vyberte možnost a stiskněte tlačítko .

- **Výchozí složka pro ukládání:** Výběr možností výchozí složky.

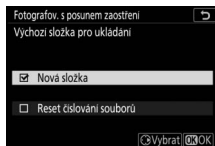

Vyberte položku **Výchozí složka pro ukládání** a stiskněte tlačítko .



Vyberte možnosti a potvrďte nebo zrušte výběr stisknutím tlačítka . Pokračujte stisknutím tlačítka .

3 Zahajte fotografování.

Vyberte možnost **Spustit** a stiskněte tlačítko **OK**. Fotografování se spustí po uplynutí cca 3 s. Zobrazovač se vypne a fotoaparát začne pořizovat snímky ve vybraném intervalu, počínaje zaostřenou vzdáleností vybranou na začátku fotografování a pokračuje směrem k nekonečnu přeostřením o vybraný krok u každého snímku. Fotografování se ukončí po pořízení vybraného počtu snímků nebo po dosažení zaostření na nekonečno. Chcete-li ukončit fotografování před pořízením všech snímků, namáčkněte tlačítko spouště do poloviny nebo stiskněte mezi expozicemi snímků tlačítko **OK**.

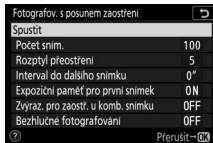

✓ Clona

Chcete-li zamezit ztrátě rozlišení, ke které může dojít při použití vysokých clonových čísel, vyberte clonové číslo nižší než $f/11$ – $f/8$.

✓ Během fotografování

Během fotografování s posunem zaostření se vypne indikace snímacího režimu na kontrolním panelu a bliká kontrolka přístupu na paměťovou kartu. Bez ohledu na možnost vybranou v uživatelské funkci c3 (**Zpoždění automat. vypnutí**) > **Časovač pohotovost. režimu** nedochází během fotografování k doběhnutí časovače pohotovostního režimu. Mějte na paměti, že změna nastavení fotoaparátu během aktivního fotografování s využitím posunu zaostření může způsobit ukončení fotografování. Fotografování se ukončí, pokud je během fotografování upraveno zaostření.

✓ Zvýraznění pro zaostřování u kombinovaného snímku

Během přehrávání se na snímcích pořízených při výběru možnosti **Vytvořit** v položce **Zvýraz. pro zaostř. u komb. snímku** zobrazuje symbol  jako indikace možnosti zobrazení náhledu kombinovaného snímku stisknutím tlačítka **i** a výběrem možnosti **Zobr. komb. snímek se zvýraz. pro zaost.** Oblasti zobrazené bíle budou na kombinovaném snímku zaostřené. Náhledy kombinovaných snímků lze zobrazit pouze na fotoaparátu, na kterém byly vytvořeny.

✔ **Fotografování s posunem zaostření**

Pokud používáte blesk, vyberte interval delší než dobu potřebnou pro nabití blesku. Pokud je interval příliš krátký, může blesk odpálit záblesk o výkonu nižším než potřebném k dosažení optimální expozice. Posun zaostření nelze kombinovat s některými funkcemi fotoaparátu včetně záznamu videosekvencí, časosběrných videosekvencí, bracketingu, samospouště, dlouhých expozic (časy závěrky Bulb a Time), funkce HDR (vysoký dynamický rozsah), vícenásobné expozice a intervalového snímání. Mějte na paměti, že vzhledem k možným odlišnostem času závěrky a času potřebného k uložení snímku u jednotlivých snímků mohou být odlišné rovněž časy mezi ukončením jednoho a zahájením dalšího intervalu. Pokud nemůže fotografování pokračovat při aktuálních nastaveních (například při nastavení času závěrky **Bulb** nebo **Time**), zobrazí se varování.

✔ **Bezhlučné fotografování**

Výběr možnosti **Zapnuto** v položce **Bezhlučné fotografování** zakáže některé funkce fotoaparátu včetně následujících:

- Citlivosti ISO Hi 0,3 až Hi 2
- Fotografování s bleskem
- Opožděné spuštění závěrky
- Redukce blikání obrazu

Pro potlačení vibrací způsobených závěrkou při fotografování krajin a dalších statických objektů vyberte možnost **Zapnuto** (☐ 70). Doporučuje se použít stativ. Snímky jsou bez ohledu na možnost vybranou v uživatelské funkci d5 (**Typ závěrky**) pořizovány s využitím elektronické závěrky. Bez ohledu na možnost vybranou v položce **Možnosti pípnutí** v menu nastavení pípnutí nezazní při zaostření fotoaparátu nebo odpočítávání samospouště a zakáže se blesk a redukce šumu pro dlouhé expozice. V režimech sériového snímání se změní snímací frekvence (☐ 89).

Menu videosekvencí: Možnosti pro záznam videosekvencí

Chcete-li zobrazit menu videosekvencí, vyberte v menu fotoaparátu kartu .

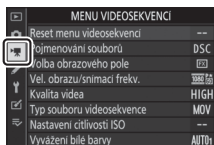

Položka	
Reset menu videosekvencí	243
Pojmenování souborů	243
Volba obrazového pole	243
Vel. obrazu/snímací frekv.	243
Kvalita videa	243
Typ souboru videosekvence	243
Nastavení citlivosti ISO	244
Vyvážení bílé barvy	244
Předvolby Picture Control	245
Správa předv. Picture Control	245
Active D-Lighting	245
Redukce šumu pro vys. ISO	245
Korekce vinětače	246
Korekce ohybu světla	246

Položka	
Automatická korekce zkreslení	246
Redukce blikání obrazu	246
Měření expozice	247
Zaostřovací režim	247
Režimy činnosti zaostř. polí	247
Redukce vibrací	247
Elektronická redukce vibrací	247
Citlivost mikrofону	248
Atenuátor	248
Frekvenční charakteristika	249
Redukce hluku větru	249
Hlasitost sluchátek	249
Časový kód	250

Viz také

Výchozí nastavení položek menu viz „Výchozí nastavení menu videosekvencí“ ( 150).

Reset menu videosekvencí

Tlačítko MENU →  (menu videosekvencí)

Chcete-li obnovit výchozí nastavení položek menu videosekvencí, vyberte možnost **Ano** (□ 150).

Pojmenování souborů

Tlačítko MENU →  (menu videosekvencí)

Tato položka slouží k volbě tříznakové předpony používané v názvu obrazových souborů, do kterých jsou ukládány videosekvence. Výchozí předpona je „DSC“ (□ 169).

Volba obrazového pole

Tlačítko MENU →  (menu videosekvencí)

Tato položka umožňuje vybrat výřez (obrazové pole) videosekvencí z formátů FX a DX.

Vel. obrazu/snímací frekv.

Tlačítko MENU →  (menu videosekvencí)

Tato položka slouží k volbě velikosti obrazu (v pixelech) a snímací frekvence videosekvencí. Další informace najdete v části „Velikost obrazu, snímací frekvence a kvalita videa“ (□ 120).

Kvalita videa

Tlačítko MENU →  (menu videosekvencí)

K dispozici jsou možnosti **Vysoká** a **Normální**.

Typ souboru videosekvence

Tlačítko MENU →  (menu videosekvencí)

Tato položka umožňuje zaznamenávat videosekvence ve formátu MOV nebo MP4.

Nastavení citlivosti ISO

Tlačítko MENU →  (menu videosekvencí)

Tato položka upravuje následující nastavení citlivosti ISO.

- **Nejvyšší citlivost:** Volba horního limitu pro automatickou regulaci citlivosti ISO v rozmezí ISO 200 až Hi 2. Automatická regulace citlivosti ISO se používá v režimech **P**, **S** a **A** a při použití možnosti **Zapnuto** v položce **Auto. regul. citl. ISO (režim M)** v režimu **M**.
- **Auto. regul. citl. ISO (režim M):** Chcete-li používat automatickou regulaci citlivosti ISO v režimu **M**, vyberte možnost **Zapnuto**, chcete-li použít hodnotu vybranou v položce **Citlivost ISO (režim M)**, vyberte možnost **Vypnuto**.
- **Citlivost ISO (režim M):** Volba citlivosti ISO pro režim **M** v rozmezí ISO 64 (Z 7) nebo 100 (Z 6) až Hi 2. V ostatních režimech se používá automatická regulace citlivosti ISO.

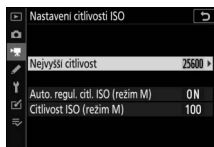

Automatická regulace citlivosti ISO

Při vysokých citlivostech ISO může mít fotoaparát problémy se zaostřením a může se zvyšovat úroveň šumu (náhodně rozmístěných jasně zbarvených pixelů, závoje nebo proužků). Tomu lze předejít výběrem nižší hodnoty v položce **Nastavení citlivosti ISO > Nejvyšší citlivost**.

Vyvážení bílé barvy

Tlačítko MENU →  (menu videosekvencí)

Tato položka slouží k nastavení vyvážení bílé barvy pro videosekvence ( 66). Chcete-li použít možnost aktuálně vybranou pro statické snímky, vyberte možnost **Stejně nast. jako pro fotogr.**

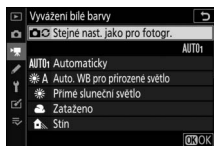

Předvolby Picture Control

Tlačítko MENU →  (menu videosekvencí)

Tato položka slouží k výběru předvolby Picture Control pro videosekvence (☐ 98). Chcete-li použít možnost aktuálně vybranou pro statické snímky, vyberte možnost **Stejně nast. jako pro fotogr.**



Správa předv. Picture Control

Tlačítko MENU →  (menu videosekvencí)

Tato položka slouží k tvorbě uživatelských předvoleb Picture Control (☐ 183).

Active D-Lighting

Tlačítko MENU →  (menu videosekvencí)

Tato položka zachovává kresbu ve světlech a stínech a vytváří videosekvence s přirozeně působícím kontrastem. Chcete-li použít možnost aktuálně vybranou pro statické snímky, vyberte možnost **Stejně nast. jako pro fotogr.** (☐ 114, 124).



Redukce šumu pro vys. ISO

Tlačítko MENU →  (menu videosekvencí)

Redukce šumu (náhodně rozmístěných jasně zbarvených pixelů) u videosekvencí zaznamenaných při vysokých citlivostech ISO (☐ 187).

Korekce vinětace

Tlačítko MENU →  (menu videosekvencí)

Tato položka slouží k redukcí vinětace u videosekvencí (☐ 188). Chcete-li použít možnost aktuálně vybranou pro statické snímky, vyberte možnost **Stejně nast. jako pro fotogr.**

Korekce ohybu světla

Tlačítko MENU →  (menu videosekvencí)

Tato položka slouží k redukcí účinků ohybu světla u videosekvencí (☐ 188).

Automatická korekce zkreslení

Tlačítko MENU →  (menu videosekvencí)

Tato položka slouží k redukcí soudkového a poduškového zkreslení u videosekvencí (☐ 188).

Redukce blikání obrazu

Tlačítko MENU →  (menu videosekvencí)

Tato položka potlačuje blikání obrazu a proužkování při záznamu videosekvencí pod zářivkovým světlem nebo rtuťovými výbojkami. Chcete-li ponechat automatickou volbu správné frekvence na fotoaparátu, vyberte možnost **Automaticky**, jinak nastavte manuálně frekvenci odpovídající místní střídavé elektrické síti.

„Redukce blikání obrazu“ v menu videosekvencí

Pokud možnost **Automaticky** neposkytuje požadované výsledky a zároveň si nejste jisti frekvencí místní elektrické sítě, vyzkoušejte obě možnosti – 50 a 60 Hz – a vyberte tu z nich, která poskytne lepší výsledky. Redukce blikání obrazu nemusí poskytovat požadované výsledky v případě velmi jasných objektů, při jejichž fotografování je vhodné vyzkoušet větší zaclonění (vyšší clonové číslo). Chcete-li zamezit blikání obrazu, vyberte režim **M** a čas závěrky přizpůsobený frekvencí místní elektrické sítě: $1/125$ s, $1/60$ s nebo $1/30$ s pro 60 Hz; $1/100$ s, $1/50$ s nebo $1/25$ s pro 50 Hz.

Měření expozice

Tlačítko MENU →  (menu videosekvencí)

Tato položka určuje, jak fotoaparát měří expozici v režimu videosekvencí (☞ 112). Bodové měření není k dispozici.

Zaostřovací režim

Tlačítko MENU →  (menu videosekvencí)

Tato položka slouží k volbě zaostřovacího režimu pro záznam videosekvencí (☞ 52).

Režimy činnosti zaostř. polí

Tlačítko MENU →  (menu videosekvencí)

Tato položka určuje způsob, jakým fotoaparát zaostřuje v režimu videosekvencí (☞ 54).

Redukce vibrací

Tlačítko MENU →  (menu videosekvencí)

Tato položka umožňuje vybrat režim redukce vibrací pro záznam videosekvencí (☞ 116). Chcete-li použít možnost aktuálně vybranou pro statické snímky, vyberte možnost **Stejně nast. jako pro fotogr.**

Elektronická redukce vibrací

Tlačítko MENU →  (menu videosekvencí)

Tato položka slouží k povolení nebo zakázání elektronické redukce vibrací v režimu videosekvencí.

Citlivost mikrofonu

Tlačítko MENU →  (menu videosekvencí)

Tato položka zapíná a vypíná vestavěný nebo externí mikrofon, resp. upravuje citlivost mikrofonu. Chcete-li nastavovat citlivost mikrofonu automaticky, vyberte možnost **Automaticky**, chcete-li vypnout záznam zvuku, vyberte možnost **Vypnutý mikrofon**; chcete-li nastavit citlivost mikrofonu manuálně, vyberte možnost **Manuálně** a zvolte citlivost.



Symbol

V režimu přehrávání videosekvencí a jednotlivých snímků jsou němé videosekvence indikovány symbolem .





Atenuátor

Tlačítko MENU →  (menu videosekvencí)

Chcete-li snížit zesílení mikrofonu a zamezit zkreslení zvuku při záznamu videosekvencí v hlasitých prostředích, vyberte možnost **Povolit**.

Frekvenční charakteristika

Tlačítko MENU →  (menu videosekvencí)

Je-li vybrána možnost  **Široký rozsah frekvencí**, zachycuje vestavěný a externí mikrofon široký rozsah frekvencí od hudby až po hluk městské ulice. Chcete-li zvýraznit lidský hlas, vyberte možnost  **Rozsah pro lidský hlas**.



Redukce hluku větru

Tlačítko MENU →  (menu videosekvencí)

Chcete-li aktivovat filtr pro potlačení nízkých frekvencí u vestavěného mikrofonu (volitelné stereofonní mikrofony nejsou ovlivněny), který potlačuje hluk způsobovaný foukáním větru na mikrofon, vyberte možnost **Zapnuto** (mějte na paměti, že ovlivněny mohou být i jiné zvuky). Redukci hluku větru pro volitelné stereofonní mikrofony s podporou této funkce lze povolit nebo zakázat pomocí ovládacích prvků mikrofonu.

Hlasitost sluchátek

Tlačítko MENU →  (menu videosekvencí)

Stisknutím tlačítek  a  se nastavuje hlasitost sluchátek.

Časový kód

Tlačítko MENU →  (menu videosekvencí)

Tato položka určuje, jestli se bude při záznamu videosekvencí zaznamenávat časový kód přiřazující každému snímku údaj o hodině, minutě, sekundě a číslu snímku. Časové kódy jsou k dispozici pouze pro videosekvence zaznamenané ve formátu MOV. Než budete pokračovat, vyberte položku **Časové pásmo a datum** v menu nastavení a ověřte, že jsou hodiny fotoaparátu nastaveny správně.

Možnost	Popis
Záznam časových kódů	<ul style="list-style-type: none">• Zapnuto: Časové kódy jsou zaznamenávány a zobrazují se na zobrazovači.• Zapnuto (včetně výstupu HDMI): Časové kódy jsou zahrnuty ve stopáži zaznamenané na záznamová zařízení monitorů Atomos řady SHOGUN, NINJA a SUMO, která jsou připojena prostřednictvím kabelu HDMI.• Vypnuto: Časové kódy nejsou zaznamenávány.
Metoda přičítání	<ul style="list-style-type: none">• Při záznamu: Časové kódy jsou přičítány pouze během záznamu.• Nezávislé spuštění: Časové kódy jsou přičítány trvale i v době, kdy je fotoaparát vypnutý.
Počátek časového kódu	<ul style="list-style-type: none">• Reset: Resetování časového kódu na hodnotu 00:00:00.00.• Zadat manuálně: Zadejte manuálně hodinu, minutu, sekundu a číslo snímku.• Aktuální čas: Nastavení časového kódu na aktuální čas poskytovaný hodinami fotoaparátu.
Kompenzace mezer (Drop frame)	Pro kompenzaci nesouladu mezi počtem snímků a aktuální dobou záznamu při snímacích frekvencích 30 a 60 sn./s vyberte možnost Zapnuto .

Zařízení HDMI

Výběr možnosti **Zapnuto (včetně výstupu HDMI)** v položce **Záznam časových kódů** může narušit výstup stopáže na zařízení HDMI.

Uživatelské funkce: Jemné doladění nastavení fotoaparátu

Chcete-li zobrazit uživatelské funkce, vyberte v menu fotoaparátu kartu .

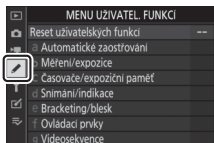

Uživatelské funkce slouží k uživatelskému přizpůsobení chování fotoaparátu.

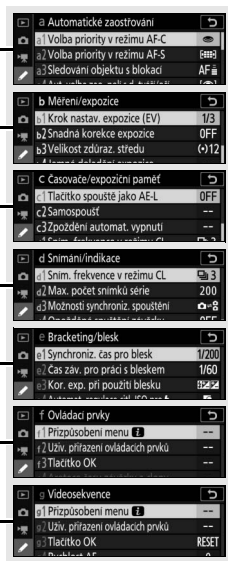

Skupiny uživatelských funkcí

Hlavní menu



K dispozici jsou následující uživatelské funkce:

Uživatelská funkce ¹		
Reset uživatelských funkcí		254
a Automatické zaostřování		
a1	Volba priority v režimu AF-C	255
a2	Volba priority v režimu AF-S	255
a3	Sledování objektu s blokadí	256
a4	Aut. volba zao. polí s d. tváří/očí	256
a5	Použitá zaostřovací pole	257
a6	Uložení polí podle orientace	257
a7	Aktivace zaostřování	258
a8	Omez. volby činnosti zaost. polí	259
a9	Přep. zaostř. polí dokola	259
a10	Možnosti zaostřovacích polí	259
a11	AF pro nízkou hladinu osvětlení	260
a12	Vestavěné pomocné světlo AF	260
a13	Man. zaostř. kroužek v r. AF ²	261
b Měření/expozice		
b1	Krok nastav. expozice (EV)	261
b2	Snadná korekce expozice	262
b3	Velikost zdůraz. středu	262
b4	Jemné doladění expozice	263
c Časovače/expoziční paměť		
c1	Tlačítko spouště jako AE-L	263
c2	Samospoušť	264
c3	Zpoždění automat. vypnutí	264

d Snímání/indikace		
d1	Sním. frekvence v režimu CL	265
d2	Max. počet snímků série	265
d3	Možnosti synchroniz. spouštění	265
d4	Opožděné spuštění závěrky	265
d5	Typ závěrky	266
d6	Omezení volby obrazových polí	266
d7	Pořadí čísel souborů	267
d8	Aplikace nastav. pro živý náhled	268
d9	Zobrazení pomocné mřížky	268
d10	Zvýraznění pro zaostřování	268
d11	Zobrazit vše při sériovém snímání	268
e Bracketing/blesk		
e1	Synchroniz. čas pro blesk	269
e2	Čas záv. pro práci s bleskem	270
e3	Kor. exp. při použití blesku	270
e4	Automat. regulace citl. ISO pro 	270
e5	Modelovací záblesk	271
e6	Bracketing (režim M)	271
e7	Pořadí bracketingu	272
f Ovládací prvky		
f1	Přizpůsobení menu 	273
f2	Uživ. přiřazení ovládacích prvků	275
f3	Tlačítko OK	283
f4	Aretace času závěrky a clony	285
f5	Uživ. nastavení ovladačů	285
f6	Uvolnit tlač. a použít volič	287
f7	Obrácení indikací	287



g Videosekvence		
g1	Přizpůsobení menu	288
g2	Uživ. přiřazení ovládacích prvků	289
g3	Tlačítko OK	294
g4	Rychlost AF	294
g5	Citlivost AF sledování	295
g6	Zobrazení nejvyšších jasů	296

1 Položky modifikované ze svých výchozích nastavení jsou indikovány hvězdičkou („*“).

2 K dispozici pouze v kombinaci s kompatibilními objektivy.

Viz také

Výchozí nastavení položek menu viz „Výchozí nastavení menu uživatelských funkcí“ (□ 152).

Reset uživatelských funkcí

Tlačítko MENU → (menu uživatelských funkcí)



Chcete-li obnovit výchozí nastavení uživatelských funkcí, vyberte možnost **Ano** (□ 152).

a: Automatické zaostřování

a1: Volba priority v režimu AF-C

Tlačítko MENU →  (menu uživatelských funkcí)

Tato položka určuje, jestli lze pořizovat snímky před zaostřením fotoaparátu v zaostřovacím režimu **AF-C**.



Možnost	Popis
 Spuštění	Expozice snímku proběhne při každém stisknutí tlačítka spouště (<i>priorita spuštění</i>).
 Zaostření	Expozici snímku lze provést pouze v případě, že je fotoaparát zaostřen (<i>priorita zaostření</i>).

Bez ohledu na zvolené nastavení nedojde při použití zaostřovacího režimu **AF-C** k zablokování zaostřené vzdálenosti. Fotoaparát pokračuje v zaostřování až do spuštění závěrky.

a2: Volba priority v režimu AF-S

Tlačítko MENU →  (menu uživatelských funkcí)

Tato položka určuje, jestli lze pořizovat snímky před zaostřením fotoaparátu v zaostřovacím režimu **AF-S**.

Možnost	Popis
 Spuštění	Expozice snímku proběhne při každém stisknutí tlačítka spouště (<i>priorita spuštění</i>).
 Zaostření	Expozici snímku lze provést pouze v případě, že je fotoaparát zaostřen (<i>priorita zaostření</i>).

Bez ohledu na zvolené nastavení dojde při zobrazení zaostřovacího pole zeleně v režimu automatického zaostřování **AF-S** k aktivaci blokování zaostření při namáčknutí tlačítka spouště do poloviny. Blokování zaostření je v činnosti do spuštění závěrky.

a3: Sledování objektu s blokadí

Tlačítko MENU →  (menu uživatelských funkcí)

Tato položka určuje, jak rychle zareaguje systém zaostřování v případě výskytu cizího objektu mezi fotografovaným objektem a fotoaparátem v zaostřovacím režimu AF-C.

K dispozici jsou volitelné hodnoty v rozmezí **5 (Zpožděná)** až **1 (Rychlá)**. Čím vyšší je zvolená hodnota, tím pomalejší je reakce systému a tím pravděpodobnější je rozostření původního objektu. Čím nižší je zvolená hodnota, tím rychlejší je reakce systému a tím snazší je přeostrvení na objekt vyskytnuvší se v obrazovém poli. Mějte na paměti, že možnosti **2** a **1 (Rychlá)** jsou při výběru režimu činnosti zaostřovacích polí Automatická volba zaostřovacích polí ekvivalentní možnosti **3**.

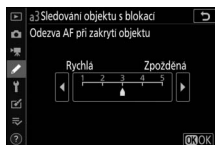

a4: Aut. volba zao. polí s d. tváří/očí

Tlačítko MENU →  (menu uživatelských funkcí)

Tato položka umožňuje vybrat, jestli fotoaparát bude detekovat jako portrétní objekty osoby nebo psy a kočky a zaostřovat při výběru automatické volby zaostřovacích polí jako režimu činnosti zaostřovacích polí na jejich tváře nebo na jejich tváře a oči.

Možnost	Popis
Detekce tváří a očí zapnutá	Pokud fotoaparát detekuje jako portrétní objekt osobu, automaticky zaostří na jedno nebo druhé oko objektu, resp. v případě, že nejsou oči detekovány, na tvář objektu.
Detekce tváří zapnutá	Pokud fotoaparát detekuje portrétní objekt, automaticky zaostří na tvář objektu.
Detekce zvířat	Pokud fotoaparát detekuje psa nebo kočku, automaticky zaostří na jedno nebo druhé oko objektu, resp. v případě, že nejsou oči detekovány, na tvář objektu.
Vypnuto	Detekce tváří a očí je zakázána.

a5: Použitá zaostřovací pole

Tlačítko MENU →  (menu uživatelských funkcí)

Tato položka určuje, kolik zaostřovacích polí je dostupných pro manuální výběr.

Možnost	Popis
ALL Všechna pole	Lze vybrat všechna zaostřovací pole dostupná v aktuálním režimu činnosti zaostřovacích polí.
1/2 Každé druhé pole	Počet dostupných zaostřovacích polí je snížen o tři čtvrtiny (počet zaostřovacích polí dostupných v režimu Velkoplošná zaostřov. pole (L) se nemění). Tuto možnost použijte pro rychlejší výběr zaostřovacích polí.

a6: Uložení polí podle orientace

Tlačítko MENU →  (menu uživatelských funkcí)

Tato uživatelská funkce určuje, jestli lze vybírat samostatná zaostřovací pole pro fotografování na šířku (krajina) a na výšku (portrét) při otočení fotoaparátu o 90 ° ve směru nebo proti směru hodinových ručiček.

Pokud chcete používat stejná zaostřovací pole bez ohledu na orientaci fotoaparátu, vyberte možnost **Ne**.



Fotoaparát otočený o 90 ° proti směru hodinových ručiček



Orientace na šířku (krajina)



Fotoaparát otočený o 90 ° ve směru hodinových ručiček

Chcete-li povolit samostatný výběr zaostřovacích polí, vyberte možnost **Ano**.



Fotoaparát otočený o 90° proti směru hodinových ručiček



Orientace na šířku (krajina)

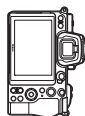

Fotoaparát otočený o 90° ve směru hodinových ručiček

a7: Aktivace zaostřování

Tlačítko MENU →  (menu uživatelských funkcí)

Tato položka určuje, jestli lze použít tlačítko spouště pro zaostření (**Spoušť/tlačítko AF-ON**), resp. jestli lze zaostřit pouze pomocí tlačítka **AF-ON** či jiných ovládacích prvků s přiřazenou funkcí aktivace zaostřování (**Tlačítko AF-ON**).



Spuštění při nezaostřeném obj.

Chcete-li vybrat, jestli bude možné spustit závěrku i v situacích, ve kterých by byla normálně zakázána, vyberte uživatelskou funkci a7 (**Aktivace zaostřování**), vyberte možnost **Tlačítko AF-ON** a stiskněte tlačítko . Výběr možnosti **Povolit** umožní spuštění závěrky v libovolném okamžiku.

Možnost	Popis
Povolit	Spuštění závěrky povoleno.
Zakázat	Spuštění závěrky zakázáno.

a8: Omez. volby činnosti zaost. polí

Tlačítko MENU →  (menu uživatelských funkcí)

Tato položka umožňuje zvolit možnosti, které lze vybrat otáčením pomocného příkazového voliče v případě přiřazení volby režimu činnosti zaostřovacích polí menu  nebo ovládacímu prvku fotoaparátu. Vyberte požadované režimy a stisknutím tlačítka  potvrďte nebo zrušte výběr. Po dokončení procedury nastavení stiskněte tlačítko  pro uložení změn.

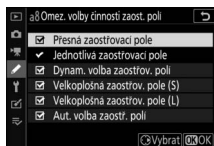

a9: Přep. zaostř. polí dokola

Tlačítko MENU →  (menu uživatelských funkcí)

Tato položka určuje, jestli lze přepínat zaostřovací pole „dokola“ z jedné strany zobrazovače na druhou. Pokud je vybrána možnost **Přepínat dokola**, lze zaostřovací pole při jejich výběru přepínat „dokola“ – z horního na spodní, spodního na horní, levého na pravé a pravého na levé, takže například stisknutím pomocného voliče směrem doprava při aktivním (osvětleném) pravém krajním zaostřovacím poli se vybere levé krajní zaostřovací pole.

a10: Možnosti zaostřovacích polí

Tlačítko MENU →  (menu uživatelských funkcí)

K dispozici jsou následující možnosti zobrazení zaostřovacích polí:

- **Manuální zaostřování:** Při výběru možnosti **Zapnuto** se v režimu manuálního zaostřování zobrazuje aktivní zaostřovací pole, při výběru možnosti **Vypnuto** se zaostřovací pole zobrazuje pouze během volby zaostřovacího pole.
- **Asistent dyn. volby zaost. polí:** Pokud je vybrána možnost **Zapnuto**, zobrazí se v režimu dynamické volby zaostřovacích polí vybrané zaostřovací pole i okolní zaostřovací pole. Chcete-li zobrazovat pouze vybrané zaostřovací pole, vyberte možnost **Vypnuto**.

a11: AF pro nízkou hladinu osvětlení

Tlačítko MENU →  (menu uživatelských funkcí)

Chcete-li přesněji zaostřovat za nízké hladiny osvětlení při výběru zaostřovacího režimu **AF-S**, vyberte možnost **Zapnuto**. Mějte však na paměti, že zaostření fotoaparátu může vyžadovat delší dobu. Tato možnost je účinná pouze v režimu fotografování a při použití jiného nastavení než  na voliči expozičních režimů. Pokud je aktivní AF pro nízkou hladinu osvětlení, zobrazuje se na zobrazovači nápis „Low-light (Nízká hladina osvětlení)“ a obnovovací frekvence zobrazovače se může snížit.

a12: Vestavěné pomocné světlo AF

Tlačítko MENU →  (menu uživatelských funkcí)

Tato položka určuje, jestli vestavěné pomocné světlo AF svítí za nízké hladiny osvětlení jako pomůcka pro systém zaostřování v režimu fotografování.

Možnost	Popis
Zapnuto	Pomocné světlo AF se podle potřeby rozsvěcí (pouze zaostřovací režim AF-S).
Vypnuto	Pomocné světlo AF nesvítí jako pomůcka zaostřovacího systému. Fotoaparát nemusí být schopen za nízké hladiny osvětlení zaostřit.

Pomocné světlo AF

Pomocné světlo AF má pracovní rozsah cca 1–3 m; při použití pomocného světla sejměte sluneční clonu. Pokud pomocné světlo AF svítí, nezakrývejte jej.



a13: Man. zaostř. kroužek v r. AF

Tlačítko MENU →  (menu uživatelských funkcí)

Tato položka určuje, jestli lze použít zaostřovací kroužek objektivu pro manuální zaostření v režimu automatického zaostřování. K dispozici jsou níže uvedené možnosti.

- **Povolit:** Automatické zaostření lze upravit otáčením zaostřovacího kroužku objektivu během namáčknutí tlačítka spouště do poloviny (automatické zaostřování s prioritou manuálního zaostření). Chcete-li přeostrřit pomocí automatického zaostřování, zdvihněte prst z tlačítka spouště a opakujte namáčknutí tlačítka spouště do poloviny.
- **Zakázat:** Pokud je vybrán režim automatického zaostřování, nelze zaostřovací kroužek objektivu použít pro manuální zaostření.

b: Měření/expozice

b1: Krok nastav. expozice (EV)



Tlačítko MENU →  (menu uživatelských funkcí)

Tato položka slouží k volbě kroku pro úpravy nastavení času závěrky, clony, citlivosti ISO, bracketingu, korekce expozice a korekce zábleskové expozice.

b2: Snadná korekce expozice

Tlačítko MENU →  (menu uživatelských funkcí)

Tato položka určuje, jestli je pro nastavení korekce expozice nutné tlačítko .

- **Zapnuto (autom. nastav.):** V režimech **P**, **S** a **A** lze nastavit korekci expozice otáčením příkazového voliče, který není aktuálně používán k nastavování času závěrky nebo clony (snadná korekce expozice není k dispozici v režimu **M**). Nastavení korekce expozice provedené pomocí příkazového voliče je resetováno vypnutím fotoaparátu nebo doběhnutím časovače pohotovostního režimu (nastavení korekce expozice provedené pomocí tlačítka  není v těchto případech resetováno).
- **Zapnuto:** Stejná funkce jako u výše uvedené možnosti, s tím rozdílem, že korekce expozice nastavená pomocí příkazového voliče není resetována vypnutím fotoaparátu nebo doběhnutím časovače pohotovostního režimu.
- **Vypnuto:** Korekce expozice se nastavuje stisknutím tlačítka  a otáčením hlavního příkazového voliče.

b3: Velikost zdůraz. středu

Tlačítko MENU →  (menu uživatelských funkcí)

Tato položka určuje velikost oblasti s největším významem při použití integrálního měření se zdůrazněným středem.

b4: Jemné doladění expozice

Tlačítko MENU →  (menu uživatelských funkcí)

Tato položka slouží k jemnému doladění expozičních parametrů nastavovaných fotoaparátem. Expozici lze jemně doladit samostatně pro každou z metod měření expozice, a to o hodnotu +1 až -1 EV v krocích po 1/6 EV.

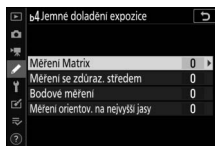

Jemné doladění expozice



Při použití jemného doladění expozice se nezobrazuje symbol korekce expozice (☒). Jediným způsobem zjištění míry úpravy expozice je zobrazení menu jemného doladění expozice.

c: Časovače/expoziční paměť

c1: Tlačítko spouště jako AE-L

Tlačítko MENU →  (menu uživatelských funkcí)



Tato položka určuje, jestli při stisknutí tlačítka spouště dojde k aktivaci expoziční paměti.

Možnost	Popis
 ON Zapnuto (namáčk. do poloviny)	Namáčknutím tlačítka spouště do poloviny se aktivuje expoziční paměť.
 ON Zapnuto (sériové snímání)	Expoziční paměť je aktivní pouze po dobu stisknutí tlačítka spouště až na doraz.
Vypnuto	Stisknutím tlačítka spouště se neaktivuje expoziční paměť.

c2: Samospoušť

Tlačítko MENU →  (menu uživatelských funkcí)

Tato položka slouží k nastavení zpoždění samospouště, počtu pořízených snímků a intervalu mezi snímky v režimu samospouště.

- **Zpoždění samospouště:** Určuje dobu zpoždění, po které dojde ke spuštění závěrky.
- **Počet snímků:** Stisknutím tlačítek  a  se vybere počet snímků, které se pořídí při každém stisknutí tlačítka spouště.
- **Interval mezi snímky:** Slouží k volbě intervalu mezi snímky v případě nastavení položky **Počet snímků** na hodnotu větší než 1.

c3: Zpoždění automat. vypnutí

Tlačítko MENU →  (menu uživatelských funkcí)

Tato položka určuje dobu, po kterou zůstává zapnutý kontrolní panel a zobrazovače fotoaparátu, když nejsou prováděny žádné operace. Lze vybrat různá nastavení pro položky **Přehrávání**, **Menu**, **Kontrola snímků** a **Časovač pohotovost. režimu**, z nichž poslední určuje, jak dlouho zůstává zapnutý monitor nebo indikace v hledáčku a kontrolní panel v případě, že nejsou v režimu fotografování prováděny žádné operace (jas monitoru a hledáčku se několik sekund před doběhnutím časovače pohotovostního režimu sníží). Pro větší výdrž baterie vyberte kratší zpoždění.

d: Snímání/indikace

d1: Sním. frekvence v režimu CL

Tlačítko MENU →  (menu uživatelských funkcí)

Tato položka určuje snímací frekvenci režimu pomalého sériového snímání.

d2: Max. počet snímků série

Tlačítko MENU →  (menu uživatelských funkcí)

Tato položka umožňuje nastavit maximální počet snímků v jedné sérii exponované v režimech sériového snímání; k dispozici jsou hodnoty v rozmezí 1 až 200. Mějte na paměti, že bez ohledu na vybranou možnost není počet snímků, které lze pořídit v jedné sérii při použití času závěrky 1 s nebo delšího v režimu **S** či **M** nijak omezen.

Vyrovnávací paměť

Bez ohledu na nastavení uživatelské funkce d2 dojde po zaplnění vyrovnávací paměti (**r00**) ke snížení snímací frekvence.

d3: Možnosti synchroniz. spuštění

Tlačítko MENU →  (menu uživatelských funkcí)

Tato položka určuje, jestli budou závěrky na fotoaparátech Remote synchronizovány se závěrkou na fotoaparátu Master při použití volitelného bezdrátového dálkového ovládání.

d4: Opožděné spuštění závěrky



Tlačítko MENU →  (menu uživatelských funkcí)

V situacích, kdy i nejmenší pohyb fotoaparátu může způsobit rozmazání snímků, lze oddálit spuštění závěrky o přibližně 0,2 až 3 s po stisknutí tlačítka spuštění.

d5: Typ závěrky

Tlačítko MENU →  (menu uživatelských funkcí)

Tato funkce určuje typ závěrky použité při fotografování.

Možnost	Popis
 Automaticky	Fotoaparát vybírá typ záběrky automaticky podle času závěrky. Pro redukci rozmazání způsobeného chvěním fotoaparátu při dlouhých časech záběrky se použije závěrka s elektronickou první lamelou.
 Mechanická závěrka	Fotoaparát použije pro všechny snímky mechanickou závěrku.
 Závěrka s el. první lamelou	Fotoaparát použije pro všechny snímky závěrku s elektronickou první lamelou.

„Mechanická závěrka“



Mechanická závěrka není k dispozici v kombinaci s některými objektivy.

„Závěrka s el. první lamelou“

Nejkratší čas závěrky dostupný při výběru možnosti **Závěrka s el. první lamelou** je $\frac{1}{2}$ 000 s.

d6: Omezení volby obrazových polí

Tlačítko MENU →  (menu uživatelských funkcí)

Tato položka slouží k výběru možností pro volbu obrazového pole dostupných v případě přiřazení výběru obrazového pole menu  nebo příkazovým voličům a ovládacímu prvku fotoaparátu. Vyberte požadované možnosti a stisknutím tlačítka  potvrďte nebo zrušte výběr. Po dokončení procedury nastavení stiskněte tlačítko  pro uložení změn.



d7: Pořadí čísel souborů

Tlačítko MENU →  (menu uživatelských funkcí)

Při pořízení snímku vytvoří fotoaparát název souboru přičtením číslice jedna k poslednímu použitému číslu souboru. Tato položka určuje, jestli číslování souborů pokračuje při vytvoření nové složky, naformátování paměťové karty nebo vložení nové paměťové karty do fotoaparátu od posledního použitého čísla.

Možnost	Popis
Zapnuto	Číslování souborů pokračuje od posledního použitého čísla. To zjednodušuje správu souborů minimalizací výskytu duplicitních názvů souborů.
Vypnuto	Číslování souborů začíná znovu od 0001 nebo od nejvyššího čísla souboru v aktuální složce (pokud vypnete a znovu zapnete sekvenční číslování souborů, obnoví se číslování souborů od posledního použitého čísla).
Reset	Stejná možnost jako Zapnuto , s tím rozdílem, že dalšímu snímku pořízenému po výběru možnosti Reset je přiřazeno číslo souboru vytvořené přičtením číslice jedna k nejvyššímu číslu souboru v aktuální složce. Je-li složka prázdná, je číslování souborů resetováno na hodnotu 0001.

Pořadí čísel souborů

Pokud je snímek pořízen v okamžiku, kdy aktuální složka obsahuje 5 000 snímků nebo snímek s číslem 9999, vytvoří se nová složka a číslování souborů začne znovu od 0001. Nové složce je přiřazeno číslo o jednu vyšší, než je aktuální číslo složky, nebo, pokud již existuje složka s tímto číslem, nejnižší dostupné číslo složky. Pokud je aktuální složka očíslována číslem 999, fotoaparát nebude moci vytvořit novou složku a zablokuje se spuštění závěrky (pokud fotoaparát vypočítá, že počet souborů potřebných k záznamu videosekvence maximální délky by měl za následek složku obsahující více než 5 000 souborů nebo soubor s číslem vyšším než 9999, může být zakázán také záznam videosekvence). Chcete-li obnovit fotografování, vyberte možnost **Reset** v uživatelské funkci d7 (**Pořadí čísel souborů**) a poté buďto naformátujte aktuální paměťovou kartu a/nebo vložte novou paměťovou kartu.

d8: Aplikace nastav. pro živý náhled

Tlačítko MENU →  (menu uživatelských funkcí)

Chcete-li zobrazit náhled účinku změn nastavení, jako jsou vyvážení bílé barvy, předvolby Picture Control a korekce expozice, na barevné podání a světlost snímku v režimu fotografování, vyberte možnost **Zapnuto**, chcete-li upravit jas a barevný odstín pro snadné pozorování, vyberte možnost **Vypnuto** (bez ohledu na vybranou možnost jsou účinky výše uvedených nastavení vždy viditelné v režimu videosekvencí). Pokud je vybrána možnost **Vypnuto**, zobrazí se symbol .

d9: Zobrazení pomocné mřížky

Tlačítko MENU →  (menu uživatelských funkcí)

Chcete-li zobrazit mřížku pro usnadnění kompozice snímků, vyberte možnost **Zapnuto**.

d10: Zvýraznění pro zaostřování

Tlačítko MENU →  (menu uživatelských funkcí)

Pokud je v režimu manuálního zaostřování povoleno zvýraznění pro zaostřování, jsou zaostřené objekty na zobrazovači indikovány barevnými obrysy. Vyberte úroveň zvýraznění a barvu obrysů.

- **Úroveň zvýraznění:** K dispozici jsou volitelné možnosti **3 (vysoká citlivost)**, **2 (standardní)**, **1 (nízká citlivost)** a **Vypnuto**; čím vyšší hodnota, tím větší je prostorová hloubka indikovaná jako zaostřená.
- **Barva zvýraznění pro zaostřování:** Výběr barvy zvýraznění.

d11: Zobrazit vše při sériovém snímání

Tlačítko MENU →  (menu uživatelských funkcí)

Pokud je vybrána možnost **Vypnuto**, zobrazovač se po dobu sériového snímání vypíná.

e1: Synchroniz. čas pro blesk

Tlačítko MENU →  (menu uživatelských funkcí)

Tato položka slouží k nastavení synchronizačního času pro práci s bleskem.

- **1/200 s (Auto FP):** Při použití kompatibilních blesků je povolena automatická vysoce rychlá FP synchronizace blesku a při použití ostatních blesků je nastaven čas závěrky $\frac{1}{200}$ s. Pokud fotoaparát zobrazuje čas závěrky $\frac{1}{200}$ s v režimu **P** nebo **A**, může se v případě, že je skutečný čas závěrky kratší než $\frac{1}{200}$ s, aktivovat automatická vysoce rychlá FP synchronizace blesku a fotoaparát (režimy **P** a **A**) nebo uživatel (režimy **S** a **M**) může vybírat časy závěrky až do $\frac{1}{8\ 000}$ s.
- **1/200 s – 1/60 s:** Nastavení nejkratšího synchronizačního času pro práci s bleskem na vybranou hodnotu.

Fixování času závěrky na hodnotě synchronizačního času pro práci s bleskem

Chcete-li pevně nastavit čas závěrky na limitní hodnotě synchronizačního času pro práci s bleskem v režimech **S** a **M**, vyberte čas závěrky o jednu polohu směrem k delším časům od nejdelšího dostupného času závěrky (30 s nebo **Time**). Na zobrazovači a na kontrolním panelu se zobrazí společně se synchronizačním časem pro práci s bleskem symbol synchronizace blesku („X“).

Automatická vysoce rychlá FP synchronizace blesku

Automatická vysoce rychlá FP synchronizace blesku umožňuje používat blesk v kombinaci s nejkratšími časy závěrky fotoaparátu a dovoluje tak fotografovat při plné světelnosti pro snížení hloubky ostrosti i za jasného slunečního osvětlení. Pokud je vybrána možnost **1/200 s (Auto FP)**, zobrazuje se na obrazovce informací pro blesk nápis „FP“.

e2: Čas záv. pro práci s bleskem



Tlačítko MENU →  (menu uživatelských funkcí)

Tato položka slouží k výběru nejdelšího času závěrky dostupného při použití synchronizace na první nebo druhou lamelu či redukce efektu červených očí v režimech **P** a **A** (bez ohledu na vybrané nastavení lze v režimech **S** a **M** nebo při nastavení blesku na synchronizaci s dlouhými časy, synchronizaci s dlouhými časy včetně synchronizace na druhou lamelu nebo redukcí efektu červených očí včetně synchronizace s dlouhými časy použít časy závěrky až do 30 s).

e3: Kor. exp. při použití blesku

Tlačítko MENU →  (menu uživatelských funkcí)



Tato položka určuje, jak fotoaparát upravuje zábleskovou expozici při použití korekce expozice.

Možnost	Popis
 Celý snímek	Pro úpravu expozice celého obrazového pole snímku jsou upravovány záblesková expozice i expozice snímku trvalým osvětlením.
 Pouze pozadí	Korekce expozice se vztahuje pouze na pozadí snímku.

e4: Automat. regulace citl. ISO pro

Tlačítko MENU →  (menu uživatelských funkcí)

Tato položka určuje způsob, jakým fotoaparát upravuje zábleskovou expozici (výkon záblesku) při povolené automatické regulaci citlivosti ISO.

Možnost	Popis
 Objekt a pozadí	Fotoaparát bere v úvahu při úpravách citlivosti ISO osvětlení hlavního objektu i pozadí.
 Pouze objekt	Citlivost ISO je upravována pouze tak, aby se dosáhlo správné expozice hlavního objektu.

e5: Modelovací záblesk





Tlačítko MENU →  (menu uživatelských funkcí)

Pokud je vybrána možnost **Zapnuto** při použití fotoaparátu s volitelným bleskem s podporou systému kreativního osvětlení Nikon, způsobí stisknutí tlačítka s funkcí **Kontrola hloubky ostrosti** přiřazenou pomocí uživatelské funkce f2 (**Uživ. přiřazení ovládacích prvků**) spuštění modelovacího záblesku, který lze použít k posouzení účinků zábleskového osvětlení. Je-li vybrána možnost **Vypnuto**, modelovací záblesk není spouštěn.

e6: Bracketing (režim M)

Tlačítko MENU →  (menu uživatelských funkcí)

Tato položka určuje, která nastavení jsou ovlivněna při výběru možnosti **Expoziční a zábleskový bracketing** nebo **Expoziční bracketing** v položce **Bracketing > Nastavení bracketingu** v menu fotografování a nastavení voliče expozičních režimů do polohy **M**.

Možnost	Popis
 Záblesková expozice/čas	Fotoaparát mění čas závěrky (Expoziční bracketing), resp. čas závěrky a zábleskovou expozici (Expoziční a zábleskový bracketing).
 Záblesková exp./čas/clona	Fotoaparát mění čas závěrky a clonu (Expoziční bracketing), resp. čas závěrky, clonu a zábleskovou expozici (Expoziční a zábleskový bracketing).
 Záblesková expozice/clona	Fotoaparát mění clonu (Expoziční bracketing), resp. clonu a zábleskovou expozici (Expoziční a zábleskový bracketing).
 Záblesková expozice	Fotoaparát mění pouze zábleskovou expozici (Expoziční a zábleskový bracketing).

Zábleskový bracketing pracuje pouze v kombinaci s řízením záblesku i-TTL a A (Auto aperture). Pokud je povolena automatická regulace citlivosti ISO při výběru jiného nastavení než **Záblesková expozice** a nepoužije se blesk, zůstává citlivost ISO fixována na hodnotě nastavené pro první snímek.

e7: Pořadí bracketingu



Tlačítko MENU →  (menu uživatelských funkcí)



























Ve výchozím nastavení **Správná exp./podexp./přeexp.** (N) je prováděn bracketing expozice, zábleskové expozice a vyvážení bílé barvy v následujícím pořadí: nejprve je pořízen nemodifikovaný snímek, poté snímek s nejnižší hodnotou a následně snímek s nejvyšší hodnotou. Je-li vybrána možnost **Podexp./správná exp./přeexp.** (-→+), probíhá sekvence bracketingu od nejnižší po nejvyšší hodnotu. Tato položka nemá vliv na bracketing ADL.

f: Ovládací prvky

f1: Přizpůsobení menu

Tlačítko MENU →  (menu uživatelských funkcí)

Tato položka slouží k výběru položek zobrazovaných v menu  pro režim fotografování. Následující položky lze přiřadit libovolné pozici v menu výběrem požadované pozice, stisknutím tlačítka  a výběrem požadované možnosti.





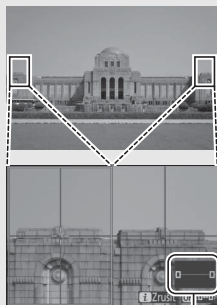

Položka		Položka	
 Volba obrazového pole	169	BKT Bracketing	194
QUAL Kvalita obrazu	108	 Vícenásobná expozice	204
SIZE Velikost obrazu	110	HDR HDR (vysoký dynam. rozsah)	211
 Korekce expozice	86	 Bezhluché fotografování	70
ISO Nastavení citlivosti ISO	84, 173	 /  Snímací režim	88
WB Vyvážení bílé barvy	66, 102	  Uživ. přiřazení ovládacích prvků	275
 Předvolby Picture Control	98	DLY Opožděné spuštění závěrky	265
RGB Barevný prostor	186	  Typ závěrky	266
 Active D-Lighting	114	 Aplikace nastav. pro živý náhled	268
 Redukce šumu pro dlouhé exp.	187	 Rozdělené zvětšené zobrazení	274
ISO  Redukce šumu pro vys. ISO	187	PEAK Zvýraznění pro zaostřování	268
 Měření expozice	112	 Jas monitoru/hledáčku	299, 301
 Zábleskový režim	111, 358	 Připojení Bluetooth	312
 Korekce zábleskové expozice	193	 Připojení Wi-Fi	113
AF/MF Zaostřovací režim	52, 117		
 Režimy činnosti zaostř. polí	54, 117		
 Redukce vibrací	116		

Rozdělené zvětšené zobrazení

V případě přiřazení menu **z** lze funkci **Rozdělené zvětšené zobrazení** použít k rozdělení zobrazení do dvou polí zobrazujících samostatné části obrazového pole vedle sebe ve velkém zvětšení. Poloha zvětšených oblastí je indikována na navigační obrazovce, což umožňuje snáze kontrolovat zaostření na dvou různých místech při fotografování budovy nebo jiného širokého objektu situovaného kolmo k fotoaparátu.



Navigační obrazovka

Pomocí tlačítek  a  můžete zvětšovat a zmenšovat zobrazení nebo můžete pomocí tlačítka  vybrat pole a tlačítka  a  procházet vybranou oblast směrem doleva či doprava. Stisknutím tlačítek  a  se prochází obě oblasti současně ve směru nahoru nebo dolů. Chcete-li zaostřit na objekt uprostřed vybrané oblasti, namáčkněte tlačítko spouště do poloviny. Chcete-li ukončit rozdělené zvětšené zobrazení, stiskněte tlačítko **z**.



Zaostřená oblast

f2: Uživ. přiřazení ovládacích prvků

Tlačítko MENU →  (menu uživatelských funkcí)

Chcete-li vybrat funkce přiřazené následujícím ovládacím prvkům v režimu fotografování, ať již používaným samostatně nebo v kombinaci s příkazovými voliči, vyberte požadovanou možnost a stiskněte tlačítko .



	Tlačítko Fn1		Tlačítko Fn2
	Tlačítko AF-ON		Pomocný volič
	Střed pomocného voliče		Tlačítko záznamu videosekvence
	Tlačítko Fn na objektivu		Tlačítko Fn2 na objektivu
	Příkazový kroužek na objektivu		

Funkce, které lze přiřadit těmto ovládacím prvkům, jsou následující:

Možnost									
RESET Výběr střed. zaostř. pole	—	—	✓	—	✓	—	—	—	—
 Aktivace autom. zaostřov.	✓	✓	✓	—	✓	—	✓	✓	—
 Pouze blokování zaostření	✓	✓	✓	—	✓	—	✓	✓	—
 Expoziční paměť (trvalá)	✓	✓	✓	—	✓	✓	✓	✓	—
 Expoz. paměť (do expozice)	✓	✓	✓	—	✓	✓	✓	✓	—
 Pouze expoziční paměť	✓	✓	✓	—	✓	—	✓	✓	—
 Exp. paměť/blok. zaostření	✓	✓	✓	—	✓	—	✓	✓	—
 Blokování záblesk. expozice	✓	✓	—	—	✓	—	✓	✓	—
 Zakázat/povolit	✓	✓	—	—	✓	—	✓	✓	—
 Kontrola hloubky ostrosti	✓	✓	—	—	✓	✓	✓	✓	—













Možnost									
Měření Matrix	✓	✓	—	—	✓	—	✓	✓	—
Měření se zdůraz. středem	✓	✓	—	—	✓	—	✓	✓	—
Bodové měření	✓	✓	—	—	✓	—	✓	✓	—
Měření orient. na nejvyšší jasy	✓	✓	—	—	✓	—	✓	✓	—
BKT Sekvence bracketingu	✓	✓	—	—	✓	—	✓	✓	—
Volba synchronizov. spouštění	✓	✓	—	—	✓	—	✓	✓	—
+ RAW + NEF (RAW)	✓	✓	—	—	✓	✓	✓	✓	—
Sledování objektu	✓	✓	—	—	—	—	✓	✓	—
Zobrazení pomocné mřížky	✓	✓	—	—	✓	✓	✓	✓	—
Zapnout/vypnout zvětšení	✓	✓	✓	—	—	✓	✓	✓	—
MOJE MENU	✓	✓	—	—	—	✓	✓	✓	—
První položka v MOJE MENU	✓	✓	—	—	—	✓	✓	✓	—
Přehrávání	✓	✓	—	—	—	—	✓	✓	—
Chránit	✓	✓	—	—	—	—	—	—	—
Volba obrazového pole	✓	✓	—	—	✓	✓	—	—	—
QUAL Kvalita/velikost obrazu	✓	✓	—	—	—	✓	—	—	—
WB Vyvážení bílé barvy	✓	✓	—	—	—	✓	—	—	—
Předvolby Picture Control	✓	✓	—	—	—	✓	—	—	—
Active D-Lighting	✓	✓	—	—	—	✓	—	—	—
Měření expozice	✓	✓	—	—	—	✓	—	—	—
Záblesk. režim/kor. záblesk. exp.	✓	✓	—	—	—	✓	—	—	—
AF/+ Zaostrř. režim/režim činnosti zaostrř. polí	✓	✓	—	—	—	✓	—	—	—





Možnost									
BKT	Bracketing	✓	✓	—	—	—	✓	—	—
	Vícenásobná expozice	✓	✓	—	—	—	✓	—	—
HDR	HDR (vysoký dynam. rozsah)	✓	✓	—	—	—	✓	—	—
	Opožděné spuštění závěrky	✓	✓	—	—	—	✓	—	—
	Aretace času závěrky a clony	✓	✓	—	—	—	✓	—	—
	Zvýraznění pro zaostřování	✓	✓	—	—	—	—	—	—
	Hodnocení	✓	✓	—	—	—	—	—	—
Non-CPU	Výběr čísla objektivu bez CPU	✓	✓	—	—	✓	✓	—	—
=	Stejný jako multifunkční volič	—	—	—	✓	—	—	—	—
[L]	Volba zaostřovacího pole	—	—	—	✓	—	—	—	—
M/A	Zaostřovací režim (M/A)	—	—	—	—	—	—	—	✓ ^{1, 2}
	Clona	—	—	—	—	—	—	—	✓ ²
	Korekce expozice	—	—	—	—	—	—	—	✓ ²
ISO	Čitlivost ISO	—	—	—	—	—	—	—	✓ ²
	Žádná	✓	✓	✓	—	✓	✓	✓	✓ ²











1 K dispozici pouze v kombinaci s kompatibilními objektivy.

2 Bez ohledu na vybranou možnost lze v manuálním zaostřovacím režimu použít příkazový kroužek pouze pro zaostření.

K dispozici jsou následující možnosti:

Možnost	Popis
 Výběr střed. zaostř. pole	Stisknutím ovládacího prvku se vybere střední zaostřovací pole.
 Aktivace autom. zaostřov.	Stisknutím ovládacího prvku dojde k aktivaci automatického zaostřování.
 Pouze blokování zaostření	Stisknutím ovládacího prvku dojde k aktivaci blokování zaostření.
 Expoziční paměť (trvalá)	Stisknutím ovládacího prvku dojde k aktivaci expoziční paměti; expoziční paměť zůstává aktivní až do druhého stisknutí ovládacího prvku nebo doběhnutí časovače pohotovostního režimu.
 Expoz. paměť (do expozice)	Stisknutím ovládacího prvku se aktivuje expoziční paměť a zůstává aktivní až do druhého stisknutí ovládacího prvku, spuštění závěrky nebo doběhnutí časovače pohotovostního režimu.
 Pouze expoziční paměť	Stisknutím ovládacího prvku dojde k aktivaci expoziční paměti.
 Exp. paměť/ blok. zaostření	Stisknutím ovládacího prvku dojde k aktivaci blokování zaostření a expoziční paměti.
 Blokování záblesk. expozice	Stisknutím ovládacího prvku se aktivuje blokování zábleskové expozice pro volitelné blesky. Blokování zábleskové expozice se zruší opětovným stisknutím ovládacího prvku.
 Zakázat/povolit	Pokud je blesk vypnutý, je během stisknutí ovládacího prvku vybrána synchronizace na první lamelu. Pokud je blesk povolený, je namísto toho během stisknutí ovládacího prvku jeho činnost zakázána.
 Kontrola hloubky ostrosti	Podržetím ovládacího prvku ve stisknuté poloze lze zobrazit náhled pro kontrolu barev, expozice a hloubky ostrosti.
 Měření Matrix	Během stisknutí ovládacího prvku je aktivováno měření expozice Matrix.
 Měření se zdůraz. středem	Během stisknutí ovládacího prvku je aktivováno integrální měření se zdůrazněným středem.

Možnost	Popis
 Bodové měření	Během stisknutí ovládacího prvku je aktivováno bodové měření.
 * Měření orient. na nejvyšší jasy	Během stisknutí ovládacího prvku je aktivováno měření orientované na nejvyšší jasy.
 Sekvence bracketingu	Při podržení ovládacího prvku ve stisknuté poloze během aktivního expozičního bracketingu, zábleskového bracketingu nebo bracketingu ADL v režimu záznamu jednotlivých snímků dojde po každém stisknutí tlačítka spouště k expozici všech snímků aktuálně předvoleného programu bracketingu. Je-li aktivní bracketing vyvážení bílé barvy nebo režim sériového snímání, opakuje fotoaparát po dobu stisknutí tlačítka spouště sekvenci bracketingu.
 Volba synchronizov. spouštění	<p>V případě připojení volitelného bezdrátového dálkového ovládní lze použít ovládací prvek pro přepínání mezi spouštěním závěrky fotoaparátů Remote nebo Master nebo synchronizovaným spouštěním. Dostupné možnosti jsou závislé na nastavení uživatelské funkce d3 (Možnosti synchroniz. spouštění):</p> <ul style="list-style-type: none"> • Pokud je vybrána možnost Synchronizovat, můžete vybírat z možností Spouštění pouze u foto. Master (ovládací prvek podržte stisknutý v případě, že chcete fotografovat pouze fotoaparátem Master) a Spouštění pouze u foto. Remote (ovládací prvek podržte stisknutý v případě, že chcete fotografovat pouze fotoaparáty Remote). • Pokud je vybrána možnost Nesynchronizovat, můžete vybírat z možností Synchronizované spouštění (chcete-li synchronizovat spouštění závěrky na fotoaparátu Master a fotoaparátech Remote, podržte stisknutý ovládací prvek) a Spouštění pouze u foto. Remote (chcete-li pořizovat snímky pouze fotoaparáty Remote, podržte stisknutý ovládací prvek).

Možnost	Popis
 + NEF (RAW)	<p>Je-li nastavena kvalita obrazu JPEG Jemný, zobrazí se po stisknutí ovládacího prvku nápis „RAW“ a po následné expozici snímku se zaznamená rovněž kopie snímku ve formátu NEF (RAW) (po sejmutí prstu z tlačítka spouště se obnoví původní nastavení kvality obrazu). Kopie snímků ve formátu NEF (RAW) jsou zaznamenány s nastavením aktuálně vybraným v položkách Záznam ve formátu NEF (RAW) a Velikost obrazu > NEF (RAW) v menu fotografování. Chcete-li se vrátit zpět bez zaznamenání kopie snímku ve formátu NEF (RAW), stiskněte ovládací prvek znovu.</p>
 Sledování objektu	<p>Stisknutím ovládacího prvku během automatické volby zaostřovacích polí povolí sledování objektu; zaostřovací pole se změní na záměrnou osnovu a monitor na zobrazovač sledování objektu. Chcete-li ukončit sledování objektu, stiskněte ovládací prvek znovu nebo stiskněte tlačítko  (?).</p>
 Zobrazení pomocné mřížky	<p>Stisknutím ovládacího prvku se zapne nebo vypne zobrazení pomocné mřížky.</p>
 Zapnout/vypnout zvětšení	<p>Stisknutím ovládacího prvku se zvětší zobrazení oblasti okolo aktuálního zaostřovacího pole. Opětovným stisknutím ovládacího prvku se zobrazení zmenší.</p>
 MOJE MENU	<p>Stisknutím ovládacího prvku dojde k zobrazení menu „MOJE MENU“.</p>
 První položka v MOJE MENU	<p>Stisknutím ovládacího prvku se přeskočí na první položku v menu „MOJE MENU“. Tuto možnost vyberte pro rychlý přístup k často používané položce menu.</p>
 Přehrávání	<p>Stisknutím ovládacího prvku se spustí přehrávání.</p>
 Chránit	<p>Stisknutím ovládacího prvku během přehrávání se nastaví ochrana aktuálního snímku.</p>
 Volba obrazového pole	<p>Stisknutím ovládacího prvku a otáčením příkazového voliče se vybírá obrazové pole.</p>

Možnost		Popis
QUAL	Kvalita/velikost obrazu	Stisknutím ovládacího prvku a otáčením hlavního příkazového voliče se vybírá kvalita obrazu a otáčením pomocného příkazového voliče se vybírá velikost obrazu.
WB	Vyvázení bílé barvy	Stisknutím ovládacího prvku a otáčením hlavního příkazového voliče se vybírá možnost vyvážení bílé barvy (v některých případech lze s využitím pomocného příkazového voliče vybírat vnořené možnosti).
	Předvolby Picture Control	Stisknutím ovládacího prvku a otáčením příkazového voliče se vybírá předvolba Picture Control.
	Active D-Lighting	Stisknutím ovládacího prvku a otáčením příkazového voliče se nastavuje funkce Active D-Lighting.
	Měření expozice	Stisknutím ovládacího prvku a otáčením příkazového voliče se vybírá metoda měření expozice.
	Záblesk. režim/ kor. záblesk. exp.	Stisknutím ovládacího prvku a otáčením hlavního příkazového voliče se vybírá zábleskový režim a otáčením pomocného příkazového voliče se vybírá výkon záblesku.
AF/[+]	Zaostř. režim/ režim činnosti zaostř. polí	Stisknutím ovládacího prvku a otáčením hlavního a pomocného příkazového voliče se vybírá zaostřovací režim a režim činnosti zaostřovacích polí.
BKT	Bracketing	Stisknutím ovládacího prvku a otáčením hlavního příkazového voliče se vybírá počet snímků sekvence bracketingu a otáčením pomocného příkazového voliče se vybírá krok bracketingu nebo úroveň funkce Active D-Lighting.
	Vícenásobná expozice	Stisknutím ovládacího prvku a otáčením hlavního příkazového voliče se vybírá režim a otáčením pomocného příkazového voliče se vybírá počet snímků.
HDR	HDR (vysoký dynam. rozsah)	Stisknutím ovládacího prvku a otáčením hlavního příkazového voliče se vybírá režim a otáčením pomocného příkazového voliče se vybírá expoziční rozdíl.
DLY	Opožděné spuštění závěrky	Stisknutím ovládacího prvku a otáčením příkazového voliče se vybírá zpoždění závěrky.

Možnost	Popis
 Aretace času závěrky a clony	Stisknutím ovládacího prvku a otáčením hlavního příkazového voliče se v expozičních režimech S a M zaaretuje nastavení času závěrky; stisknutím ovládacího prvku a otáčením pomocného příkazového voliče se v expozičních režimech A a M zaaretuje nastavení clony.
 Zvýraznění pro zaostřování	Stisknutím ovládacího prvku a otáčením hlavního příkazového voliče se vybírá úroveň zvýraznění a otáčením pomocného příkazového voliče se vybírá barva zvýraznění.
 Hodnocení	Stisknutím ovládacího prvku a otáčením hlavního příkazového voliče se nastavuje hodnocení aktuálního snímku během přehrávání.
 Výběr čísla objektivu bez CPU	Stisknutím ovládacího prvku a otáčením příkazového voliče se vybírá číslo objektivu uloženého pomocí položky Data objektivu bez CPU v menu nastavení.
 Stejný jako multifunkční volič	Stisknutí pomocného voliče směrem nahoru, dolů, doleva a doprava během fotografování nebo přehrávání má stejný účinek jako stisknutí tlačítek  ,  ,  a  na multifunkčním voliči. Chcete-li vybrat funkci pomocného voliče během zvětšení výřezu snímku, vyberte možnost Stejný jako multifunkční volič a stisknete tlačítko  . Vyberte z možností Posouvání (posouvání zobrazení) a Zobr. dalšího/předchozího snímku (zobrazení ostatních snímků ve stejném zvětšení).
 Volba zaostřovacího pole	Stisknutím ovládacího prvku se vybírá zaostřovací pole. Použití ovládacího prvku během přehrávání ukončí přehrávání a povolí výběr zaostřovacích polí.
 Zaostřovací režim (M/A)	Automatické zaostření lze během namáčknutí tlačítka spouště do poloviny upravit otáčením příkazového kroužku (automatické zaostřování s prioritou manuálního zaostření). Chcete-li přeastřít pomocí automatického zaostřování, zdvihnete prst z tlačítka spouště a poté tlačítko znovu namáčkněte do poloviny.
 Clona	Ovládací prvek použijte pro nastavení clony.
 Korekce expozice	Ovládací prvek použijte pro nastavení korekce expozice.
ISO	Ovládací prvek slouží k nastavení citlivosti ISO.
Žádná	Ovládací prvek nemá žádnou funkci.





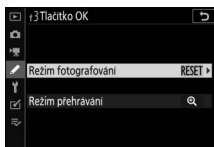

f3: Tlačítko OK

Tlačítko MENU →  (menu uživatelských funkcí)







Tato položka slouží k výběru funkce tlačítka  v režimu fotografování a během přehrávání.



- **Režim fotografování:** Vybírejte z níže uvedených možností. Bez ohledu na vybranou možnost lze tlačítko  použít ke sledování objektu při výběru režimu činnosti zaostřovacích polí Automatická volba zaostřovacích polí.

Možnost	Popis
RESET Výběr střed. zaostř. pole	Stisknutím tlačítka  se vybere střední zaostřovací pole.
 Zapnout/vypnout zvětšení	Stisknutím tlačítka  se zvětší zobrazení oblasti okolo aktuálního zaostřovacího pole (chcete-li vybrat míru zvětšení, vyberte možnost Zapnout/vypnout zvětšení a stiskněte tlačítko ). Opětovným stisknutím tlačítka  se vrátíte k předchozímu zobrazení.
Žádná	Stisknutí tlačítka  během fotografování nemá žádný účinek.

- **Režim přehrávání:** Vybírejte z níže uvedených možností. Bez ohledu na vybranou možnost spustí stisknutí tlačítka  při zobrazení videosekvence na celé obrazovce přehrávání videosekvence.

Možnost	Popis
 Zapnout/vypnout náhled	Přepnutí mezi přehráváním jednotlivých snímků a náhledů.
 Zobrazit histogramy	Stisknutím tlačítka  v režimu přehrávání jednotlivých snímků nebo náhledů se zobrazí histogram.
 Zapnout/vypnout zvětšení	Přepínání mezi přehráváním jednotlivých snímků, přehráváním náhledů snímků a zvětšením výřezu snímku (chcete-li vybrat míru zvětšení, vyberte možnost Zapnout/vypnout zvětšení a stiskněte tlačítko ). Zvětšené zobrazení je centrováno na místo aktivního zaostřovacího pole.
 Výběr složky	Zobrazí se dialog pro výběr složky; vyberte složku a stisknutím tlačítka  zobrazte snímky ve vybrané složce.

f4: Aretace času závěrky a clony



Tlačítko MENU → ✎ (menu uživatelských funkcí)

Výběrem možnosti **Zapnuto** v položce **Aretace času závěrky** dojde k zaaretování času závěrky na hodnotě aktuálně vybrané v režimu **S** nebo **M**. Výběrem možnosti **Zapnuto** v položce **Aretace hodnoty clony** dojde k zaaretování clony na hodnotě aktuálně vybrané v režimu **A** nebo **M**. Během zaaretování času závěrky nebo hodnoty clony se zobrazuje symbol . Aretace času závěrky a hodnoty clony není dostupná v režimu **P**.

f5: Uživ. nastavení ovladačů



Tlačítko MENU → ✎ (menu uživatelských funkcí)

Tato položka slouží k přizpůsobení funkce hlavního a pomocného příkazového voliče.

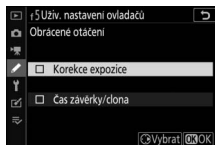
- **Obrácené otáčení:** Obrácení smyslu směru otáčení příkazových voličů pro vybrané operace. Vyberte požadované možnosti, potvrďte/zrušte výběr stisknutím tlačítka  a potom stiskněte tlačítko  pro uložení změn a návrat.





- **Zaměnit hlavní/pomocný:** Výběr funkcí příkazových voličů pro operace týkající se expozice a zaostřování.
 - **Nastavení expozice:** Pokud je vybrána možnost **Zapnuto**, slouží hlavní příkazový volič k nastavení clony a pomocný příkazový volič k nastavení času závěrky. Pokud je vybrána možnost **Zapnuto (režim A)**, slouží hlavní příkazový volič k nastavení clony pouze v režimu **A**.
 - **Nastav. režimu autom. zaostř.:** Tato možnost se vztahuje na ovládací prvek s funkcí **Zaostř. režim/režim činnosti zaostř. polí** přiřazenou pomocí uživatelské funkce f2 (**Uživ. přiřazení ovládacích prvků**). Pokud je vybrána možnost **Zapnuto**, lze vybrat zaostřovací režim podržením ovládacího prvku ve stisknuté poloze a otáčením pomocného příkazového voliče; režim činnosti zaostřovacích polí lze vybrat podržením ovládacího prvku ve stisknuté poloze a otáčením hlavního příkazového voliče.

- **Menu a přehrávání:** Chcete-li používat multifunkční volič pro menu a přehrávání, vyberte možnost **Vypnuto**. Pokud je vybrána možnost **Zapnuto** nebo **Zapnuto (bez kontroly snímků)**, lze použít hlavní příkazový volič k výběru snímků zobrazených v režimu přehrávání jednotlivých snímků a k výběru náhledů a položek menu. Pomocný příkazový volič slouží v režimu přehrávání jednotlivých snímků ke skoku vpřed a zpět o hodnotu vybranou v položce **Proch. snímků pom. přík. voličem** a v režimu přehrávání náhledů snímků k přepínání stránek nahoru a dolů. Během zobrazení menu se otáčením pomocného příkazového voliče směrem doprava zobrazují vnořená menu pro vybranou položku, zatímco otáčením voliče směrem doleva se zobrazují předchozí menu. Chcete-li provést výběr, stiskněte tlačítko  nebo . Výběrem možnosti **Zapnuto (bez kontroly snímků)** zamezíte použití příkazových voličů pro přehrávání během kontroly snímků.
- **Proch. snímků pom. přík. voličem:** Pokud je vybrána možnost **Zapnuto** nebo **Zapnuto (bez kontroly snímků)** v položce **Menu a přehrávání**, lze otáčením pomocného příkazového voliče během přehrávání jednotlivých snímků vybrat složku, přeskočit vpřed nebo zpět o 10 či 50 snímků současně, přeskočit k následujícímu nebo předcházejícímu chráněnému snímku, k následujícímu nebo předcházejícímu snímku, k následující nebo předcházející videosekvenci, resp. k následujícímu nebo předcházejícímu snímku s vybraným hodnocením (pro výběr hodnocení vyberte položku **Hodnocení** a stiskněte tlačítko .



f6: Uvolnit tlač. a použít volič

Tlačítko MENU →  (menu uživatelských funkcí)

Výběr možnosti **Ano** umožní provádět nastavení, která jsou normálně prováděna podržením tlačítka ve stisknuté poloze a otáčením příkazového voliče, otáčením příkazového voliče po uvolnění tlačítka. Nastavování se ukončí opětovným stisknutím tlačítka, namáčknutím tlačítka spouště do poloviny nebo doběhnutím časovače pohotovostního režimu. Toto nastavení platí pro tlačítka , **ISO** a  (☺) a rovněž pro ovládací prvky, kterým byly přiřazeny následující funkce pomocí uživatelské funkce f2 nebo g2 (**Uživ. přiřazení ovládacích prvků**): **Volba obrazového pole, Kvalita/velikost obrazu, Vyvážení bílé barvy, Předvolby Picture Control, Active D-Lighting, Měření expozice, Záblesk. režim/kor. záblesk. exp., Zaostř. režim/režim činnosti zaostř. polí, Bracketing, Vícenásobná expozice, HDR (vysoký dynam. rozsah), Opožděné spuštění závěrky, Aretace času závěrky a clony, Zvýraznění pro zaostřování, Výběr čísla objektivu bez CPU a Citlivost mikrofonu.**

f7: Obrácení indikací



Tlačítko MENU →  (menu uživatelských funkcí)























Pokud je vybrána možnost  (-0+), zobrazuje se indikace expozice se zápornými hodnotami vlevo a kladnými hodnotami vpravo. Vyberete-li možnost  (+0-), zobrazí se kladné hodnoty vlevo a záporné hodnoty vpravo.

g: Videosekvence

g1: Přizpůsobení menu

Tlačítko MENU →  (menu uživatelských funkcí)

Tato položka slouží k výběru položek zobrazovaných v menu  pro režim videosekvencí. Následující položky lze přiřadit libovolné pozici v menu výběrem požadované pozice, stisknutím tlačítka  a výběrem požadované možnosti.







Položka		Položka	
 Volba obrazového pole	123	 Citlivost mikrofону	122
 Vel. obr. a sním. frekv./Kval. obr.	120	 Atenuátor	248
 Korekce expozice	86	 Frekvenční charakteristika	249
 Nastavení citlivosti ISO	244	 Redukce hluku větru	249
 Vyvážení bílé barvy	66, 102	 Hlasitost sluchátek	249
 Předvolby Picture Control	98	 Zvýraznění pro zaostřování	268
 Active D-Lighting	114, 124	 Jas monitoru/hledáčku	299, 301
 Měření expozice	112, 124	 Připojení Bluetooth	312
 Zaostřovací režim	52, 125	 Připojení Wi-Fi	113
 Režimy činnosti zaostř. polí	54, 125		
 Redukce vibrací	116		
 Elektronická redukce vibrací	124		

g2: Uživ. přiřazení ovládacích prvků

















Tlačítko MENU →  (menu uživatelských funkcí)

















Chcete-li vybrat funkce přiřazené následujícím ovládacím prvkům v režimu videosekvencí, ať již používaným samostatně nebo v kombinaci s příkazovými voliči, vyberte požadovanou možnost a stiskněte tlačítko .



	Tlačítko Fn1		<i>Střed pomocného voliče</i>
	Tlačítko AF-ON		
	Tlačítko spouště		<i>Příkazový kroužek na objektivu</i>
	Tlačítko Fn2		

Funkce, které lze přiřadit těmto ovládacím prvkům, jsou následující:

Položka						
 Motor. nast. clony (otevření)	✓	—	—	—	—	—
 Motor. nast. clony (zavření)	—	✓	—	—	—	—
 Korekce expozice +	✓	—	—	—	—	—
 Korekce expozice –	—	✓	—	—	—	—
 Sledování objektu	✓	✓	—	—	—	—
 Zobrazení pomocné mřížky	✓	✓	—	✓	—	—
 Chránit	✓	✓	—	—	—	—
RESET Výběr střed. zaostř. pole	—	—	✓	✓	—	—
AF-ON Aktivace autom. zaostřov.	—	—	✓	—	—	—
 Pouze blokování zaostření	—	—	✓	✓	—	—
 Expoziční paměť (trvalá)	—	—	✓	✓	—	—
 Pouze expoziční paměť	—	—	✓	✓	—	—
 Exp. paměť/blok. zaostření	—	—	✓	✓	—	—

Položka						
 Zapnout/vypnout zvětšení	—	—	✓	—	—	—
 Fotografování	—	—	—	—	✓	—
 Záznam videosekvencí	—	—	✓	✓	✓	—
 Volba obrazového pole	✓	✓	—	✓	—	—
WB Vyvážení bílé barvy	✓	✓	—	—	—	—
 Předvolby Picture Control	✓	✓	—	—	—	—
 Active D-Lighting	✓	✓	—	—	—	—
 Měření expozice	✓	✓	—	—	—	—
AF/[+] Zaostř. režim/režim činnosti zaostř. polí	✓	✓	—	—	—	—
 Citlivost mikrofonu	✓	✓	—	—	—	—
PEAK Zvýraznění pro zaostřování	✓	✓	—	—	—	—
 Hodnocení	✓	✓	—	—	—	—
M/A Zaostřovací režim (M/A)	—	—	—	—	—	✓ ^{1,2}
 Motorické nastavení clony	—	—	—	—	—	✓ ²
 Korekce expozice	—	—	—	—	—	✓ ²
ISO Citlivost ISO	—	—	—	—	—	✓ ²
Žádná	✓	✓	✓	✓	—	✓ ²

1 K dispozici pouze v kombinaci s kompatibilními objektivy.

2 Bez ohledu na vybranou možnost lze v manuálním zaostřovacím režimu použít příkazový kroužek pouze pro zaostření.

K dispozici jsou následující možnosti:

Možnost	Popis
 Motor. nast. clony (otevření)	Během stisknutí ovládacího prvku se otevírá clona. Chcete-li využívat tlačítka ovládané nastavení clony, kombinujte tuto funkci s uživatelskou funkcí g2 (Uživ. přiřazení ovládacích prvků) > Tlačítko Fn2 > Motor. nast. clony (zavření) .
 Motor. nast. clony (zavření)	Během stisknutí ovládacího prvku se zavírá clona. Chcete-li využívat tlačítka ovládané nastavení clony, kombinujte tuto funkci s uživatelskou funkcí g2 (Uživ. přiřazení ovládacích prvků) > Tlačítko Fn1 > Motor. nast. clony (otevření) .
 Korekce expozice +	Během stisknutí ovládacího prvku se zvyšuje korekce expozice. Chcete-li využívat tlačítka ovládané nastavení korekce expozice, kombinujte tuto funkci s uživatelskou funkcí g2 (Uživ. přiřazení ovládacích prvků) > Tlačítko Fn2 > Korekce expozice - .
 Korekce expozice -	Během stisknutí ovládacího prvku se snižuje korekce expozice. Chcete-li využívat tlačítka ovládané nastavení korekce expozice, kombinujte tuto funkci s uživatelskou funkcí g2 (Uživ. přiřazení ovládacích prvků) > Tlačítko Fn1 > Korekce expozice + .
 Sledování objektu	Stisknutím ovládacího prvku během automatické volby zaostřovacích polí povolí sledování objektu; zaostřovací pole se změní na záměrnou osnovu a monitor na zobrazovač sledování objektu. Chcete-li ukončit sledování objektu, stiskněte ovládací prvek znovu nebo stiskněte tlačítko  (?).
 Zobrazení pomocné mřížky	Stisknutím ovládacího prvku se zapne nebo vypne zobrazení pomocné mřížky.
 Chránit	Stisknutím ovládacího prvku během přehrávání se nastaví ochrana aktuálního snímku.

Možnost	Popis
RESET	Výběr střed. zaostř. pole Stisknutím ovládacího prvku se vybere střední zaostřovací pole.
AF-ON	Aktivace autom. zaostřov. Stisknutím ovládacího prvku dojde k aktivaci automatického zaostřování.
	Pouze blokování zaostření Stisknutím ovládacího prvku dojde k aktivaci blokování zaostření.
	Expoziční paměť (trvalá) Stisknutím ovládacího prvku dojde k aktivaci expoziční paměti; expoziční paměť zůstává aktivní až do druhého stisknutí ovládacího prvku nebo dobehnutí časovače pohotovostního režimu.
	Pouze expoziční paměť Stisknutím ovládacího prvku dojde k aktivaci expoziční paměti.
	Exp. paměť/blok. zaostření Stisknutím ovládacího prvku dojde k aktivaci blokování zaostření a expoziční paměti.
	Zapnout/vypnout zvětšení Stisknutím ovládacího prvku se zvětší zobrazení oblasti okolo aktuálního zaostřovacího pole. Opětovným stisknutím ovládacího prvku se zobrazení zmenší.
	Fotografování Stisknutím tlačítka spouště až na doraz se pořídí statický snímek s poměrem stran 16 : 9.
	Záznam videosekvencí Namáčknutím tlačítka spouště do poloviny se zaostří (pouze režim automatického zaostřování) a stisknutím tlačítka spouště až na doraz se spustí nebo ukončí záznam videosekvence. V režimu videosekvencí nelze použít tlačítko spouště k jiným účelům. Tlačítko spouště na volitelném bezdrátovém dálkovém ovládání nebo kabelové spoušti má stejnou funkci jako tlačítko spouště na fotoaparátu.
	Volba obrazového pole Stisknutím ovládacího prvku a otáčením příkazového voliče se vybírá obrazové pole. Mějte na paměti, že během záznamu videosekvence nelze změnit obrazové pole.
WB	Vyvážení bílé barvy Stisknutím ovládacího prvku a otáčením hlavního příkazového voliče se vybírá možnost vyvážení bílé barvy (v některých případech lze s využitím pomocného příkazového voliče vybírat vnořené možnosti).



Možnost	Popis
 Předvolby Picture Control	Stisknutím ovládacího prvku a otáčením příkazového voliče se vybírá předvolba Picture Control.
 Active D-Lighting	Stisknutím ovládacího prvku a otáčením příkazového voliče se nastavuje funkce Active D-Lighting.
 Měření expozice	Stisknutím ovládacího prvku a otáčením příkazového voliče se vybírá metoda měření expozice.
AF/[+] Zaostř. režim/ režim činnosti zaostř. polí	Stisknutím ovládacího prvku a otáčením hlavního a pomocného příkazového voliče se vybírá zaostřovací režim a režim činnosti zaostřovacích polí.
 Citlivost mikrofonu	Stisknutím ovládacího prvku a otáčením příkazového voliče se nastavuje citlivost mikrofonu.
 Zvýraznění pro zaostřování	Stisknutím ovládacího prvku a otáčením hlavního příkazového voliče se vybírá úroveň zvýraznění a otáčením pomocného příkazového voliče se vybírá barva zvýraznění.
 Hodnocení	Stisknutím ovládacího prvku a otáčením hlavního příkazového voliče se nastavuje hodnocení aktuálního snímku během přehrávání.
M/A Zaostřovací režim (M/A)	Ovládací prvek lze použít pro manuální zaostření – nezávisle na vybraném zaostřovacím režimu. Chcete-li přeostrřit pomocí automatického zaostřování, namáčkněte tlačítko spouště do poloviny nebo stiskněte tlačítko AF-ON .
 Motorické nastavení clony	Ovládací prvek použijte pro nastavení clony.
 Korekce expozice	Ovládací prvek použijte pro nastavení korekce expozice.
ISO Citlivost ISO	Ovládací prvek slouží k nastavení citlivosti ISO.
Žádná	Ovládací prvek nemá žádnou funkci.

Motorické nastavení clony







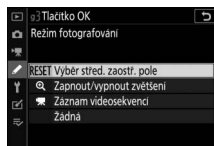

Motorické nastavení clony je k dispozici pouze v režimech **A** a **M** (symbol  indikuje nemožnost použití motorického nastavení clony). Během nastavování clony může blikat obraz.

g3: Tlačítko OK

Tlačítko MENU →  (menu uživatelských funkcí)

Tato položka slouží k výběru funkce tlačítka  v režimu videosekvencí. Bez ohledu na vybranou možnost lze tlačítko  použít ke sledování objektu při výběru režimu činnosti zaostřovacích polí Automatická volba zaostřovacích polí.



Možnost	Popis
RESET  Vyběr střed. zaostř. pole	Stisknutím tlačítka  se vybere střední zaostřovací pole.
 Zapnout/vypnout zvětšení	Stisknutím tlačítka  se zvětší zobrazení oblasti okolo aktuálního zaostřovacího pole (chcete-li vybrat míru zvětšení, vyberte možnost Zapnout/vypnout zvětšení a stisknete tlačítko ).
 Záznam videosekvencí	Stisknutím tlačítka  se spustí a zastaví záznam videosekvence.
Žádná	Stisknutí tlačítka  nemá žádnou funkci.

g4: Rychlost AF

Tlačítko MENU →  (menu uživatelských funkcí)

Tato položka slouží k volbě rychlosti zaostřování pro režim videosekvencí. Pokud chcete zvolit, kdy se má vybraná možnost použít, vyberte položku **Kdy použít** a stisknete tlačítko . K dispozici jsou možnosti **Vždy** (vybraná možnost se použije při každém nastavení fotoaparátu do režimu videosekvencí) a **Pouze během záznamu** (vybraná možnost se použije pouze během záznamu; v jinou dobu je rychlost zaostřování „+5“, jinými slovy nejvyšší možná).



g5: Citlivost AF sledování

Tlačítko MENU →  (menu uživatelských funkcí)

Tato položka určuje, jak rychle zareaguje systém zaostřování v případě, kdy objekt opustí zaostřovací pole nebo se mezi snímaným objektem a fotoaparátem v režimu videosekvencí vyskytne jiný objekt.

K dispozici jsou možnosti **7 (Nizká)** až

1 (Vysoká). Čím vyšší je zvolená hodnota, tím pomalejší je reakce systému a tím méně pravděpodobné je rozostření původního objektu v případě, že se mezi objektem a fotoaparátem vyskytne jiný objekt. Čím je hodnota nižší, tím rychleji fotoaparát reaguje na objekt, který opouští oblast zaostřovacího pole, a přeostrňuje na nový objekt ve stejné oblasti.



g6: Zobrazení nejvyšších jasů

Tlačítko MENU →  (menu uživatelských funkcí)

Tato položka určuje, jestli se pro indikaci nejvyšších jasů (světlych oblastí snímku) použije stínování, a slouží k výběru úrovně jasů potřebné ke spuštění zobrazení nejvyšších jasů.

- **Vzor zobrazení:** Chcete-li povolit zobrazení nejvyšších jasů, vyberte možnost **Vzor 1** nebo **Vzor 2**.

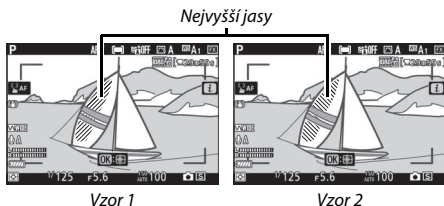

- **Práh zobrazení nejvyšších jasů:** Výběr jasů potřebného pro spuštění zobrazení nejvyšších jasů videosekvence. Čím nižší je hodnota, tím větší je rozsah jasů, které budou zobrazeny jako nejvyšší jasy. Pokud je vybrána hodnota **255**, zobrazuje indikace nejvyšších jasů pouze potenciálně přexponované oblasti.

Zobrazení nejvyšších jasů

Pokud je současně povoleno zobrazení nejvyšších jasů a zvýraznění pro zaostřování, zobrazí se v režimu manuálního zaostřování pouze zvýraznění pro zaostřování. Chcete-li aktivovat zobrazení nejvyšších jasů, vyberte možnost **Vypnuto** v uživatelské funkci d10 (**Zvýraznění pro zaostřování**) > **Úroveň zvýraznění**.

☝ Menu nastavení: *Nastavení fotoaparátu*

Chcete-li zobrazit položky menu nastavení, vyberte v menu fotoaparátu kartu ☝.

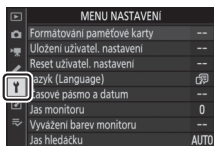

Položka	
Formátování paměťové karty	298
Uložení uživat. nastavení	298
Reset uživat. nastavení	298
Jazyk (Language)	298
Časové pásmo a datum	299
Jas monitoru	299
Vyvážení barev monitoru	300
Jas hledáčku	301
Vyvážení barev hledáčku	301
Jas kontrolního panelu	301
Omez. volby režimů monitoru	302
Obrazovka informací	302
Jemné doladění AF	303
Data objektivu bez CPU	304
Čištění obrazového snímače	304
Ref. snímek pro odstr. prachu	305
Komentář ke snímku	307

Položka	
Informace o autorském právu	308
Možnosti pípnutí	309
Ovládání dotykem	309
HDMI	310
Data o poloze	310
Možnosti bezdrát. dálk. ovl. (WR)	311
Funkce tlač. Fn na dálk. ovl. (WR)	312
Režim V letadle	312
Připojit k chytrému zařízení	312
Připojit k PC	313
Bezdrátové síťové rozhraní (WT-7)	313
Splňované standardy	313
Informace o baterii	314
Bez paměťové karty?	314
Uložení/načtení nastavení	315
Reset všech nastavení	317
Verze firmwaru	317

Viz také

Výchozí nastavení položek menu viz „Výchozí nastavení menu nastavení“ (156).

Formátování paměťové karty

Tlačítko MENU → **Y** (menu nastavení)

Chcete-li naformátovat paměťovou kartu, vyberte možnost **Ano**. *Mějte na paměti, že formátování trvale maže všechny snímky a ostatní data na paměťové kartě.* Před zahájením formátování si proto zálohujte data, která chcete uchovat.

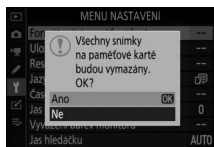

✓ Během formátování

Během formátování nevyvínejte fotoaparát ani nevyjímáte paměťové karty.

Oložení uživatel. nastavení

Tlačítko MENU → **Y** (menu nastavení)

Často používané kombinace nastavení lze přiřadit polohám **U1**, **U2** a **U3** voliče expozičních režimů (☐ 79).

Reset uživatel. nastavení

Tlačítko MENU → **Y** (menu nastavení)

Tato položka slouží k resetování nastavení **U1**, **U2** a **U3** na výchozí hodnoty (☐ 80).

Jazyk (Language)

Tlačítko MENU → **Y** (menu nastavení)

Tato položka slouží k výběru jazyka pro menu fotoaparátu a zobrazované zprávy. Dostupné jazyky se liší v závislosti na zemi nebo regionu původního zakoupení fotoaparátu.

Časové pásmo a datum

Tlačítko MENU →  (menu nastavení)



Tato položka slouží k volbě časového pásma, nastavení hodin fotoaparátu, výběru pořadí zobrazení data a zapnutí a vypnutí letního času. Nezapomeňte pravidelně porovnávat hodiny fotoaparátu s přesnějšími hodinami a podle potřeby upravovat nastavení času a data.

Možnost	Popis
Časové pásmo	Výběr časového pásma. Hodiny fotoaparátu se automaticky nastaví na čas nového časového pásma.
Datum a čas	Nastavení hodin fotoaparátu.
Formát data	Volba pořadí zobrazení dne, měsíce a roku.
Letní čas	Zapnutí a vypnutí letního času. Hodiny fotoaparátu se automaticky posunou o jednu hodinu vpřed nebo zpět. Výchozí nastavení je Vypnuto .

Dojde-li k resetování hodin, zobrazí se indikace .



Jas monitoru

Tlačítko MENU →  (menu nastavení)

Stisknutím tlačítek  a  se nastavuje jas monitoru. Vyšší hodnoty nastavte pro dosažení vyššího jasu, nižší hodnoty pro dosažení nižšího jasu. Mějte na paměti, že jas monitoru lze nastavovat pouze tehdy, pokud je monitor aktivním zobrazovačem; jas monitoru nelze nastavovat v případě, že je monitor v režimu „pouze hledáček“ nebo máte oko u hledáčku.

Vyvážení barev monitoru

Tlačítko MENU → Y (menu nastavení)

Pomocí multifunkčního voliče nastavíte níže vyobrazeným způsobem vyvážení barev monitoru s využitím vzorového snímku. Vzorový snímek je poslední pořízený snímek nebo – v režimu přehrávání – poslední zobrazený snímek; chcete-li vybrat jiný snímek, stiskněte tlačítko  (?) a vyberte snímek ze seznamu náhledů (chcete-li zobrazit vybraný snímek na celé obrazovce, stiskněte a podržte tlačítko ). Neobsahuje-li paměťová karta žádné snímky, zobrazí se namísto vzorového snímku prázdné políčko v šedém rámečku. Po dokončení procedury úprav stiskněte tlačítko  pro návrat.



Posun barev směrem k zelené



Posun barev směrem k purpurové

Mějte na paměti, že vyvážení barev monitoru lze nastavovat pouze tehdy, pokud je monitor aktivním zobrazovačem; vyvážení barev monitoru nelze nastavovat v případě, že je monitor v režimu „pouze hledáček“ nebo máte oko u hledáčku. Vyvážení barev monitoru se vztahuje pouze na fotografování, přehrávání a zobrazení menu; snímky pořízené fotoaparátem nejsou ovlivněny.

Jas hledáčku

Tlačítko MENU → Y (menu nastavení)

Tato položka slouží k nastavení jasu hledáčku. Pokud je vybrána možnost **Automaticky**, je jas hledáčku upravován automaticky v závislosti na světelných podmínkách; chcete-li nastavit jas manuálně, vyberte možnost **Manuálně** a stiskněte tlačítko ☀ nebo ☾ (vyšší hodnoty vybírejte pro zvýšený jas, nižší hodnoty pro snížený jas). Mějte na paměti, že jas hledáčku lze nastavovat pouze tehdy, pokud je hledáček aktivním zobrazovačem; jas hledáčku nelze nastavovat v případě, že je hledáček vypnutý nebo je monitor v režimu „pouze monitor“.

Vyvážení barev hledáčku

Tlačítko MENU → Y (menu nastavení)

Pomocí multifunkčního voliče lze nastavit vyvážení barev hledáčku způsobem popsaným v části „Vyvážení barev monitoru“ (☐ 300). Mějte na paměti, že vyvážení barev hledáčku lze nastavovat pouze tehdy, pokud je hledáček aktivním zobrazovačem; vyvážení barev hledáčku nelze nastavovat v případě, že je hledáček vypnutý nebo je monitor v režimu „pouze monitor“.



Jas kontrolního panelu

Tlačítko MENU → Y (menu nastavení)

Tato položka slouží k nastavení jasu kontrolního panelu. Pokud je vybrána možnost **Automaticky**, je jas kontrolního panelu upravován automaticky v závislosti na světelných podmínkách; chcete-li nastavit jas manuálně, vyberte možnost **Manuálně** a stiskněte tlačítko ☀ nebo ☾. Výběrem možnosti **Vypnuto** se kontrolní panel vypne.

Omez. volby režimů monitoru

Tlačítko MENU →  (menu nastavení)

Tato položka slouží k výběru režimů monitoru, které lze vybírat pomocí tlačítka režimů monitoru. Vyberte požadované možnosti a stisknutím tlačítka  potvrďte nebo zrušte výběr. Po dokončení procedury nastavení stiskněte tlačítko  pro uložení změn.

Obrazovka informací

Tlačítko MENU →  (menu nastavení)

Tato položka slouží k nastavení barvy písmen obrazovky informací pro snazší čitelnost. Chcete-li zobrazit černé znaky na bílém pozadí, vyberte možnost **Tmavá na světlém pozadí** (B), chcete-li zobrazit bílé znaky na tmavém pozadí, vyberte možnost **Světlá na tmavém pozadí** (W).



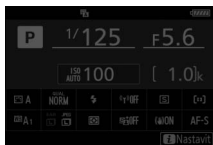

Tmavá na světlém pozadí



Světlá na tmavém pozadí

Tato položka umožňuje jemné doladění činnosti automatického zaostřování pro až 30 typů objektivů. Používejte ji pouze v případě potřeby. Doporučujeme provést jemné doladění pro vzdálenost objektu (zaostřenou vzdálenost), kterou často používáte; pokud provedete jemné doladění například pro krátkou zaostřenou vzdálenost, může být jeho účinek při delších vzdálenostech méně efektivní.

- **Jemné dolad. AF (zap./vyp.):** Pro zapnutí jemného doladění AF vyberte možnost **Zapnuto**, pro jeho vypnutí vyberte možnost **Vypnuto**.



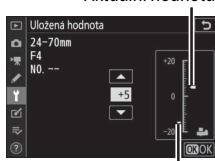

- **Uložená hodnota:** Jemné doladění AF pro aktuální objektiv. Stisknutím tlačítka  se posouvá rovina zaostření směrem od fotoaparátu, stisknutím tlačítka  se posouvá rovina zaostření směrem k fotoaparátu; vyberte hodnoty v rozmezí +20 až -20. Fotoaparát je schopen uložit hodnoty pro až 30 typů objektivů. Pro každý typ objektivu je možné uložit pouze jednu hodnotu.

Aktuální hodnota



Uložená hodnota

- **Výchozí hodnota:** Neexistuje-li pro aktuálně nasazený objektiv dříve uložená hodnota doladění AF, volí tato možnost hodnotu doladění AF.

- **Seznam uložených hodnot:** Seznam dříve uložených hodnot jemného doladění AF. Chcete-li vymazat objektiv ze seznamu, vyberte požadovaný objektiv a stiskněte tlačítko . Chcete-li změnit identifikaci objektivu (například výběrem identifikace, která bude stejná jako poslední dvě číslice sériového čísla objektivu, abyste objektiv odlišili od jiných objektivů stejného typu z důvodu skutečnosti, že položku **Uložená hodnota** lze použít pouze pro jeden objektiv každého typu), vyberte požadovaný objektiv a stiskněte tlačítko . Zobrazí se menu; stisknutím tlačítek  a  vyberte identifikaci a stisknutím tlačítka  uložte změny a ukončete menu.

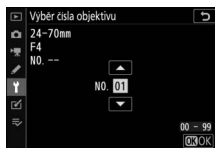

Data objektivu bez CPU

Tlačítko MENU →  (menu nastavení)

Objektivy bez CPU lze nasadit pomocí adaptéru bajonetu (dostupný samostatně). Pomocí položky **Data objektivu bez CPU** zaznamenejte ohniskovou vzdálenost a světelnost objektivů bez CPU, což umožní jejich použití s redukcí vibrací fotoaparátu a některými dalšími funkcemi fotoaparátu.

- **Číslo objektivu:** Výběr čísla identifikujícího objektiv.
- **Ohnisk. vzdálenost (mm):** Zadání ohniskové vzdálenosti objektivu.
- **Světelnost:** Zadání světelnosti.

Čištění obrazového snímače

Tlačítko MENU →  (menu nastavení)

Nečistoty a prach vnikající do fotoaparátu během výměny objektivů nebo sejmutí krytky těla mohou přilnout k obrazovému snímači a ovlivnit pořizované snímky. Položka **Čištění obrazového snímače** odstraňuje prach prostřednictvím vibrací obrazového snímače.

Možnost	Popis
Vyčistit	Okamžité vyčištění obrazového snímače.
Automatické čištění	<ul style="list-style-type: none">• Čistit při vypnutí: Obrazový snímač je automaticky čištěn při každém vypnutí fotoaparátu.• Vypnout čištění: Automatické čištění obrazového snímače je vypnuté.

Tato položka slouží k získání referenčních dat pro funkci odstranění prachu ze snímku v softwaru NX Studio. Funkce odstranění prachu ze snímku zpracovává snímky NEF (RAW) pro omezení účinků prachu ulpělého na přední části obrazového snímače fotoaparátu. Další informace viz on-line nápověda softwaru NX Studio. Funkci odstranění prachu ze snímku nelze použít pro malé a středně velké snímky NEF (RAW).

Při záznamu dat pro funkci odstranění prachu ze snímku se doporučuje objektiv formátu FX s ohniskovou vzdáleností minimálně 50 mm. Při použití zoomu nastavte nejdelší ohniskovou vzdálenost.

1 Vyberte možnost pro spuštění funkce.

Vyberte jednu z následujících volitelných možností a stiskněte tlačítko OK. Chcete-li se vrátit zpět bez pořízení dat pro odstranění prachu ze snímku, stiskněte tlačítko MENU.

- **Spustit:** Zobrazí se zpráva.
- **Vyčistit snímač a spustit:** Tuto možnost použijte pro vyčištění obrazového snímače před aktivací funkce. Po dokončení čištění se zobrazí zpráva.

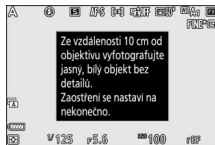
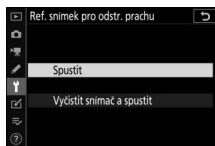

2 Za pomoci zobrazovače vytvořte kompozici snímku s bílým objektem bez detailů.

Objektiv fotoaparátu umístěte do vzdálenosti přibližně deseti centimetrů od dobře osvětleného bílého objektu bez struktur. Kompozici snímku vytvořte tak, aby bílý objekt zaplnil celé obrazové pole, a namáčkněte tlačítko spouště do poloviny.

Je-li aktivní automatické zaostřování, zaostří fotoaparát automaticky na nekonečno; při použití manuálního zaostřování zaostřete na nekonečno manuálně.

3 Pořídte referenční data pro funkci odstranění prachu.

Stiskněte tlačítko spouště zbývající část jeho chodu až na doraz a pořídte referenční data pro funkci odstranění prachu ze snímku. Při stisknutí tlačítka spouště se vypne monitor.

Je-li referenční objekt příliš světlý nebo příliš tmavý, nemusí být fotoaparát schopen zaznamenat referenční data pro odstranění prachu ze snímku a zobrazí se zpráva. V takovém případě vyberte jiný referenční objekt a opakujte postup od kroku 1.

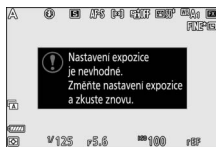

✓ Čištění obrazového snímače



Referenční data pro odstranění prachu ze snímku zaznamenaná před čištěním obrazového snímače není možné použít u snímků pořízených po čištění obrazového snímače. Možnost **Vyčistit snímač a spustit** vyberte pouze tehdy, nechcete-li použít referenční data pro odstranění prachu ze snímku pro existující snímky.

✓ Referenční data pro funkci odstranění prachu ze snímku

Stejná referenční data lze použít pro snímky zhotovené různými objektivy nebo při různých nastaveních clony. Referenční snímky nelze zobrazovat pomocí počítačových fotoeditačních aplikací. Při zobrazení referenčních snímků na fotoaparátu se zobrazí šachovnice.



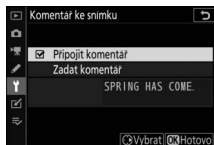

Tato položka umožňuje přidávat komentáře k nově pořizovaným snímkům. Komentáře lze zobrazit na kartě **Info (Informace)** softwaru NX Studio.

- **Zadat komentář:** Zadání komentáře způsobem popsáním v části „Zadání textu“ (☞ 166). Komentáře mohou mít délku až 36 znaků.
- **Připojit komentář:** Tuto možnost vyberte, chcete-li přiřadit zvolený komentář ke všem nově pořizovaným snímkům. Vyberte možnost **Připojit komentář** a stiskněte tlačítko  pro její zapnutí nebo vypnutí. Po výběru požadovaného nastavení stiskněte tlačítko  pro návrat.



Tato položka slouží k přidání informací o autorském právu k nově pořizovaným snímkům. Informace o autorském právu lze zobrazit na kartě **Info (Informace)** softwaru NX Studio.

- **Autor:** Vložení jména fotografa způsobem popsáným v části „Zadání textu“ (☐ 166). Jméno fotografa může mít délku až 36 znaků.
- **Autorské právo:** Vložení jména držitele autorského práva způsobem popsáným v části „Zadání textu“ (☐ 166). Jména držitelů autorského práva mohou mít délku až 54 znaků.
- **Připojit info o autor. právu:** Tuto možnost vyberte, chcete-li připojit informace o autorském právu ke všem nově pořizovaným snímkům. Vyberte možnost **Připojit info o autor. právu** a stiskněte tlačítko  pro její zapnutí nebo vypnutí. Po výběru požadovaného nastavení stiskněte tlačítko  pro návrat.

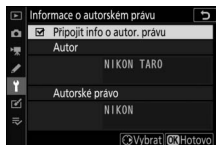

Informace o autorském právu

Abyste zabránili neautorizovanému použití jména autora nebo držitele autorského práva, ujistěte se, že před zapůjčením nebo předáním fotoaparátu jiné osobě není vybrána možnost **Připojit info o autor. právu** a že jsou prázdná pole **Autor** a **Autorské právo**. Společnost Nikon nepřebírá odpovědnost za jakékoli škody nebo spory vzniklé v důsledku použití položky **Informace o autorském právu**.

Možnosti pípnutí

Tlačítko MENU →  (menu nastavení)

Tato položka slouží k volbě tónu a hlasitosti pípnutí, které zazní v následujících situacích:

- Pracuje samospoušť
- Končí časosběrný záznam
- Fotoaparát zaostřuje v režimu fotografování (mějte na paměti, že pípnutí nezazní při výběru zaostřovacího režimu **AF-C** ani při výběru možnosti **Spuštění** v uživatelské funkci a2, **Volba priority v režimu AF-S**)
- Používá se dotyková obrazovka

Mějte na paměti, že pípnutí nezazní při činnosti samospouště ani při zaostření fotoaparátu, pokud je vybrána možnost **Zapnuto** v položce **Bezhlučné fotografování** v menu fotografování.

Menu **Možnosti pípnutí** obsahuje následující položky:

- **Pípnutí zap/vyp:** Zapnutí nebo vypnutí reproduktoru zvukové signalizace nebo výběr možnosti **Vypnuto (jen ovl. dotykem)** pro zakázání pípnutí spojených s dotykovými ovládacími prvky a povolení pípnutí pro ostatní účely.
- **Hlasitost:** Nastavení hlasitosti pípnutí.
- **Tón:** Volba výšky tónu z možností **Vysoký** a **Nízký**.

Ovládání dotykem

Tlačítko MENU →  (menu nastavení)

Tato položka slouží k nastavení ovládání dotykem na monitoru.

- **Povolit/zakázat ovládání dotykem:** Chcete-li zamezit náhodnému použití dotykových ovládacích prvků, vyberte možnost **Zakázat**, chcete-li povolit dotykové ovládací prvky pouze v režimu přehrávání, vyberte možnost **Pouze přehrávání**.
- **Změna snímků v r. přehr. jedn. sn.:** Volba zobrazení dalších snímků v režimu přehrávání jednotlivých snímků rychlým přetažením prstu směrem doleva nebo doprava.

HDMI

Tlačítko MENU →  (menu nastavení)

Tato položka upravuje nastavení fotoaparátu pro připojení k zařízením HDMI (📄 350).

Data o poloze

Tlačítko MENU →  (menu nastavení)

Tato položka upravuje nastavení používaná při propojení fotoaparátu se zařízením poskytujícím data o poloze, jmenovitě přijímačem GPS nebo chytrým zařízením s běžící aplikací SnapBridge (další informace o aplikaci SnapBridge viz on-line nápověda k aplikaci).

- **Časovač pohotovost. režimu:** Pokud je vybrána možnost **Povolit** v případě připojení přijímače GPS, expozimetr se automaticky vypne z důvodu nižšího vybíjení baterie poté, co nebyla provedena žádná operace po dobu stanovenou v uživatelské funkci c3 (**Zpoždění automat. vypnutí**) > **Časovač pohotovost. režimu.**
- **Poloha:** Zobrazení dat o poloze dodávaných zařízením GPS nebo chytrým zařízením (zobrazené položky se liší podle zdroje).
- **Nast. hodiny pom. satel.:** Chcete-li synchronizovat hodiny fotoaparátu s časem poskytovaným zařízením GPS, vyberte možnost **Ano**.

Možnosti bezdrát. dálk. ovl. (WR)

Tlačítko MENU → Y (menu nastavení)

Tato položka slouží k nastavení pro volitelná bezdrátová dálková ovládání WR-R10 a volitelné rádiově ovládané blesky s podporou pokrokového bezdrátového osvětlení.

LED světlo

Tato položka povoluje nebo zakazuje stavové diody LED na bezdrátovém dálkovém ovládání WR-R10 upevněném na fotoaparátu. Další informace viz dokumentace dodávaná s bezdrátovým dálkovým ovládáním.

Režim propojení

Tato položka slouží k výběru režimu propojení s bezdrátovými dálkovými ovládacími WR-R10, která jsou upevněna na jiných fotoaparátech, nebo s rádiově ovládanými blesky s podporou pokrokového bezdrátového osvětlení. Ujistěte se, že je na všech ostatních zařízeních nastavený stejný režim.

- **Párování:** Pro spárování fotoaparátu s dalšími zařízeními nasadte na fotoaparát dálkové ovládání WR-R10 a stiskněte tlačítko párování.
- **PIN:** Připojení zadáním kódu PIN zařízení. Stisknutím tlačítek ⬅ a ➡ vyberte číslice a stisknutím tlačítek ↶ a ↷ změníte nastavení, potom stiskněte tlačítko Ⓞ pro potvrzení a zobrazení vybraného kódu PIN.



Bez ohledu na možnost vybranou v položce **Režim propojení** budou signály ze spárovaných bezdrátových dálkových ovládací vždy přijaty dálkovým ovládacím WR-R10. Uživatelé bezdrátového dálkového ovládací WR-1 budou muset zvolit jako režim propojení WR-1 párování.









Bezdrátové dálkové ovládání WR-R10

Ujistěte se, že je firmware dálkového ovládací WR-R10 aktualizován na nejnovější verzi (verze 3.0 nebo novější). Informace o aktualizaci firmwaru viz webové stránky společnosti Nikon pro vaši oblast.

Funkce tlač. Fn na dálk. ovl. (WR)

Tlačítko MENU →  (menu nastavení)

Tato položka určuje funkci tlačítka **Fn** na volitelných bezdrátových dálkových ovládacích vybavených tlačítkem **Fn**. Další informace viz uživatelská funkce f2 (**Uživ. přiřazení ovládacích prvků**).

Položka	Položka
 Aktivace autom. zaostřov.	 Blokování záblesk. expozice
 Pouze blokování zaostření	 Zakázat/povolit
 Expoz. paměť (do expozice)	 Kontrola hloubky ostrosti
 Pouze expoziční paměť	 + NEF (RAW)
 Exp. paměť/blok. zaostření	Žádná

Režim V letadle

Tlačítko MENU →  (menu nastavení)

Chcete-li zakázat vestavěné funkce Bluetooth a Wi-Fi fotoaparátu, vyberte možnost **Povolit**. Funkce Bluetooth a Wi-Fi volitelných periferních zařízení připojených k fotoaparátu lze zakázat pouze odpojením těchto zařízení.

Připojit k chytrému zařízení

Tlačítko MENU →  (menu nastavení)

Tato položka upravuje nastavení fotoaparátu pro připojení k chytrému zařízení. Informace o připojení k chytrým zařízením viz on-line nápověda aplikace SnapBridge nebo *Příručka pro práci v síti*.

Připojit k PC

Tlačítko MENU →  (menu nastavení)

Tato položka upravuje nastavení pro připojení k počítačům pomocí vestavěného připojení Wi-Fi fotoaparátu. Další informace viz *Příručka pro práci v síti*.

Bezdrátové síťové rozhraní (WT-7)

Tlačítko MENU →  (menu nastavení)

Tato položka upravuje nastavení fotoaparátu pro připojení k počítačům nebo serverům ftp prostřednictvím bezdrátových sítí nebo sítí Ethernet. Tato položka je dostupná pouze v případě připojení volitelného bezdrátového síťového rozhraní WT-7. Podrobnosti viz návod k rozhraní WT-7.

Splňované standardy

Tlačítko MENU →  (menu nastavení)

Tato položka zobrazuje některé ze standardů splňovaných fotoaparátem.

Bezdrátová spojení

Informace o vytvoření bezdrátových spojení s počítači nebo chytrými zařízeními viz *Příručka pro práci v síti* dostupná na webové stránce Centrum stahování Nikon:



Z7: https://downloadcenter.nikonimglib.com/cs/products/492/Z_7.html

Z6: https://downloadcenter.nikonimglib.com/cs/products/493/Z_6.html

Informace o baterii

Tlačítko MENU →  (menu nastavení)

Tato položka slouží k zobrazení informací o aktuálně vložené baterii.

- **Nabití bat.:** Zobrazuje aktuální stav nabití baterie v procentech.
- **Počet sním.:** Zobrazuje počet spuštění závěrky s aktuální baterií od posledního nabití baterie. Pozor, fotoaparát může v některých případech spustit závěrku, aniž by došlo k záznamu snímku – například při měření vyvážení bílé barvy pro manuální nastavení.
- **Stáří bater.:** Pětistupňová indikace životnosti baterie. Číslice **0** () indikuje plnou výkonnost baterie, číslice **4** () indikuje dosažení konce provozní životnosti baterie a nutnost její výměny. Mějte na paměti, že nové baterie, které nabijete při teplotě pod 5 °C, mohou dočasně indikovat nižší zbývající životnost; indikace stáří baterie se ale vrátí do normálu, jakmile bude baterie nabita v prostředí s teplotou okolo 20 °C nebo vyšší.



Bez paměťové karty?

Tlačítko MENU →  (menu nastavení)

Výběrem možnosti **Spuštění povoleno** se povolí spuštění závěrky i v případě, kdy není ve fotoaparátu vložena paměťová karta. Nejsou však zaznamenány žádné snímky (pořízené snímky se však zobrazují v ukázkovém režimu). Pokud je vybrána možnost **Spuštění blokováno**, lze použít tlačítko spouště pouze v případě vložení paměťové karty do fotoaparátu.

Uložení/načtení nastavení

Tlačítko MENU →  (menu nastavení)

Pokud chcete uložit následující nastavení na paměťovou kartu, vyberte možnost **Uložit nastavení** (je-li paměťová karta plná, zobrazí se chyba). Tuto možnost použijte pro sdílení nastavení mezi fotoaparáty stejného modelu.

Menu přehrávání

Možnosti zobraz. pro přehráv.

Kontrola snímků

Po vymazání

Po expozici série zobrazit

Otočení na výšku

Menu fotografování

Pojmenování souborů

Volba obrazového pole

Kvalita obrazu

Velikost obrazu

Záznam ve formátu NEF (RAW)

Nastavení citlivosti ISO

Vyvážení bílé barvy

Předvolby Picture Control (uživatelské předvolby Picture Control jsou uloženy jako **Automaticky**)

Barevný prostor

Active D-Lighting

Redukce šumu pro dlouhé exp.

Redukce šumu pro vys. ISO

Korekce vinětače

Korekce ohybu světla

Automatická korekce zkreslení

Menu fotografování (pokračování)

Fotograf. s redukcí blikání obrazu

Měření expozice

Řízení záblesku

Zábleskový režim

Korekce zábleskové expozice

Zaostřovací režim

Režimy činnosti zaostř. polí

Redukce vibrací (nastavení závisí na objektivu)

Bracketing

Bezhlučné fotografování

Menu videosekvencí

Pojmenování souborů

Volba obrazového pole

Vel. obrazu/snímací frekv.

Kvalita videa

Typ souboru videosekvence

Nastavení citlivosti ISO

Vyvážení bílé barvy

Předvolby Picture Control (uživatelské předvolby Picture Control jsou uloženy jako **Automaticky**)

Active D-Lighting

Menu videosekvencí (pokračování)	Menu nastavení
Redukce šumu pro vys. ISO	Jazyk (Language)
Korekce vinětače	Časové pásmo a datum (kromě možnosti Datum a čas)
Korekce ohybu světla	Omez. volby režimů monitoru
Automatická korekce zkreslení	Obrazovka informací
Redukce blikání obrazu	Data objektivu bez CPU
Měření expozice	Čištění obrazového snímáče
Zaostřovací režim	Komentář ke snímku
Režimy činnosti zaostř. polí	Informace o autorském právu
Redukce vibrací (nastavení závisí na objektivu)	Možnosti pípnutí
Elektronická redukce vibrací	Ovládání dotykem
Citlivost mikrofonu	HDMI
Atenuátor	Data o poloze (kromě možnosti Poloha)
Frekvenční charakteristika	Možnosti bezdrát. dálk. ovl. (WR)
Redukce hluku větru	Funkce tlač. Fn na dálk. ovl. (WR)
Hlasitost sluchátek	Bez paměťové karty?
Časový kód (s výjimkou možnosti Počátek časového kódu)	

Uživatelské funkce

Všechny uživatelské funkce kromě funkce d3 (**Možnosti synchroniz. spouštění**)

Nastavení uložená pomocí fotoaparátu nebo jiných fotoaparátů stejného modelu lze obnovit výběrem možnosti **Načíst nastavení**. Mějte na paměti, že položka **Uložení/načtení nastavení** je dostupná pouze v případě přítomnosti paměťové karty ve fotoaparátu; možnost **Načíst nastavení** je dostupná pouze v případě, že paměťová karta obsahuje uložená nastavení.

Uložená nastavení

Nastavení fotoaparátů jsou uložena v souboru s názvem začínajícím „NCSET“ a končícím třemi znaky, které se liší fotoaparát od fotoaparátu. Dojde-li ke změně názvu souboru, nebude fotoaparát schopen načíst nastavení.

Reset všech nastavení

Tlačítko MENU →  (menu nastavení)

Reset všech nastavení kromě položek **Jazyk (Language)** a **Časové pásmo a datum** na výchozí hodnoty. Resetovány jsou rovněž informace o autorském právu a další uživatelsky generované vstupy. Před provedením resetu doporučujeme uložit nastavení pomocí položky **Uložení/načtení nastavení** v menu nastavení.

Verze firmwaru

Tlačítko MENU →  (menu nastavení)







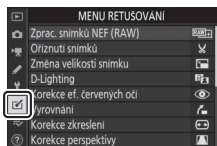



Tato položka zobrazuje aktuální verzi firmwaru fotoaparátu.

Menu retušování: Tvorba retušovaných kopií

Chcete-li zobrazit položky menu retušování, vyberte v menu fotoaparátu kartu .



Položky v menu retušování jsou používány k vytvoření oříznutých nebo retušovaných kopií existujících snímků. Menu retušování se zobrazí pouze v případě, že je ve fotoaparátu vložena paměťová karta obsahující snímky.



Položka		Položka	
 Zprac. snímků NEF (RAW)	321	 Korekce zkreslení	328
 Oříznutí snímků	324	 Korekce perspektivy	329
 Změna velikosti snímku	325	 Prolínání snímků ¹	330
 D-Lighting	327	 Oříznutí videosekvencí	333
 Korekce ef. červených očí	327	 Porovnání sním. vedle sebe ²	333
 Vyrovnaní	328		

1 Lze zvolit pouze stisknutím tlačítka **MENU** a výběrem karty .



2 Lze zobrazit pouze stisknutím tlačítka **z** a výběrem položky **Retušování** během zobrazení retušovaného snímku nebo originálu.

Tvorba retušovaných kopií

Chcete-li vytvořit retušovanou kopii:

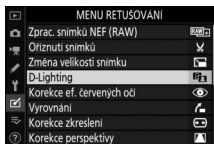
- 1 Vyberte položku v menu retušování.**
Pomocí tlačítek  a  vyberte položku a potvrďte výběr stisknutím tlačítka .



- 2 Vyberte snímek.**
Vyberte snímek a stiskněte tlačítko . Chcete-li zobrazit vybraný snímek na celé obrazovce, stiskněte a držte tlačítko .



Retušování



V případě snímků pořízených při nastavení kvality obrazu NEF + JPEG mohou být retušovány pouze snímky NEF (RAW). Fotoaparát nemusí být schopen zobrazit nebo retušovat snímky vytvořené pomocí jiných zařízení.

- 3 Vyberte možnosti retušování.**

Další informace viz části související s vybranými položkami. Chcete-li práci ukončit bez vytvoření retušované kopie, stiskněte tlačítko **MENU**.

Zpoždění automat. vypnutí

Pokud nejsou po určité době prováděny žádné činnosti, zobrazovač se vypne a prováděné operace jsou zrušeny. Všechny neuložené změny budou ztraceny. Chcete-li prodloužit dobu, po kterou zůstává zobrazovač zapnutý, vyberte delší dobu zobrazení menu v uživatelské funkci c3 (**Zpoždění automat. vypnutí**) > **Menu**.

- 4** Vytvořte retušovanou kopii snímku. Stisknutím tlačítka  vytvořte retušovanou kopii snímku. Retušované kopie jsou označeny symbolem .



✓ Retušování aktuálního snímku

Chcete-li vytvořit retušovanou kopii aktuálního snímku, stiskněte tlačítko **z** a vyberte položku **Retušování**.

✓ Retušované kopie

Většinu volitelných položek pro retušování lze aplikovat na kopie vytvořené pomocí jiných retušovacích funkcí, avšak (s výjimkou položky **Oříznutí videosekvencí**) každou položku lze aplikovat pouze jednou (mějte na paměti, že vícenásobné úpravy mohou vést ke ztrátě detailů). Položky, které nelze aplikovat na aktuální snímek, jsou vyznačeny šedě a nejsou dostupné.

✓ Kvalita a velikost obrazu

Kromě kopií vytvořených pomocí položek **Zprac. snímků NEF (RAW)**, **Oříznutí snímků** a **Změna velikosti snímku** mají kopie stejnou velikost jako originály. Kopie vytvořené ze snímků JPEG mají stejnou kvalitu obrazu jako originální snímky, zatímco oříznuté kopie a kopie se změněnou velikostí vytvořené ze snímků NEF (RAW) a TIFF (RGB) jsou ukládány ve formátu JPEG Jemný★.

Zprac. snímků NEF (RAW)

Tlačítko MENU →  (menu retušování)

Tato položka vytváří kopie JPEG ze snímků NEF (RAW). Pokud jste zobrazili menu retušování stisknutím tlačítka MENU, můžete tuto položku použít pro kopírování více snímků.

1 Vyberte položku **Zprac. snímků NEF (RAW)**.

Vyberte položku **Zprac. snímků NEF (RAW)** v menu retušování a stiskněte tlačítko .

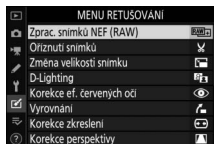

2 Vyberte způsob výběru snímků.

Vyberte z následujících možností:

- **Výběr snímků:** Manuální výběr jednoho nebo více snímků.
- **Vybrat datum:** Tvorba kopií JPEG ze všech snímků NEF (RAW) pořízených k vybraným datům.
- **Vybrat všechny snímky:** Tvorba kopií JPEG ze všech snímků NEF (RAW) na paměťové kartě (pokračujte krokem 4).

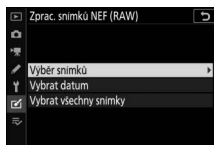



3 Vyberte snímky.

Pokud jste v kroku 2 vybrali možnost

Výběr snímků, zobrazí se dialog pro výběr snímků obsahující pouze snímky NEF (RAW) vytvořené tímto fotoaparátem.



Snímky vybírejte pomocí multifunkčního voliče a stisknutím tlačítka  (?)

potvrzujte a rušte výběry; vybrané snímky jsou označeny symbolem ✓. Chcete-li zobrazit vybraný snímek na celé obrazovce, stiskněte a držte tlačítko . Po dokončení výběru pokračujte stisknutím tlačítka  ke kroku 4.



Pokud jste v kroku 2 vybrali možnost

Vybrat datum, zobrazí se seznam dat.

Vybírejte data pomocí multifunkčního voliče a potvrzujte nebo rušte výběry stisknutím tlačítka . Stisknutím tlačítka  vyberte všechny snímky NEF (RAW) pořízené k vybraným datům a pokračujte krokem 4.

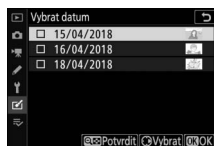

4 Vyberte nastavení pro kopie JPEG.

Upravte níže uvedená nastavení nebo vyberte možnost **Původní** (je-li k dispozici) pro použití nastavení platných v okamžiku pořízení snímku (původní nastavení jsou uvedena pod zobrazením náhledu). Mějte na paměti, že korekci expozice lze nastavit pouze na hodnoty v rozmezí -2 až +2 EV.

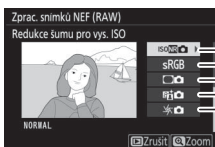
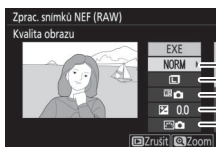

1	Kvalita obrazu	108	6	Redukce šumu pro vys. ISO	187
2	Velikost obrazu	110	7	Barevný prostor	186
3	Vyvážení bílé barvy	66, 102	8	Korekce vinětace	188
4	Korekce expozice	86	9	Active D-Lighting	114
5	Předvolby Picture Control	98, 181	10	Korekce ohybu světla	188

5 Zkopírujte snímky.



Vyberte možnost **EXE** a stisknutím tlačítka **OK** vytvořte kopii JPEG z vybraného snímku (pokud je vybráno více snímků, zobrazí se dialog pro potvrzení; vyberte možnost

Ano a stisknutím tlačítka **OK** vytvořte kopie JPEG z vybraných snímků). Chcete-li

ukončit menu bez vytvoření kopií snímků, stiskněte tlačítko **ESC**.



Tato položka vytváří oříznuté kopie vybraných snímků. Vybraný snímek se zobrazuje včetně žlutě vyznačeného zvoleného výřezu; oříznutá kopie snímku se vytvoří postupem popsaným níže.

- **Zmenšení velikosti výřezu:** Stiskněte tlačítko  (?).
- **Zvětšení velikosti výřezu:** Stiskněte tlačítko .
- **Změna poměru stran výřezu:** Otáčejte hlavním příkazovým voličem.
- **Nastavení polohy výřezu:** Použijte multifunkční volič.
- **Tvorba oříznutých kopií:** Stisknutím tlačítka  se uloží aktuální výřez jako samostatná kopie. Velikost kopií snímků se mění v závislosti na zvoleném výřezu a poměru stran a zobrazuje se v levém horním rohu zobrazeného výřezu.

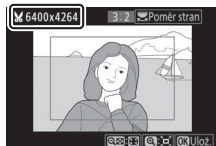

Zobrazení oříznutých kopií



Při zobrazování oříznutých kopií snímků nemusí být dostupná funkce zvětšení výřezu snímku.

Změna velikosti snímku

Tlačítko MENU →  (menu retušování)

Pro tvorbu malých kopií vybraných snímků použijte položku **Změna velikosti snímku** na kartě menu fotoaparátu .

1 Vyberte položku **Změna velikosti snímku**.

Na kartě  vyberte položku **Změna velikosti snímku** a stiskněte tlačítko .

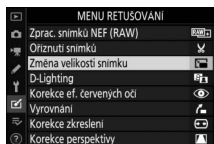

2 Vyberte velikost.

Vyberte položku **Vybrat velikost** a stiskněte tlačítko .

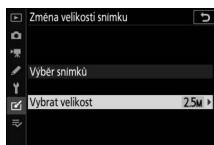

Vyberte požadovanou velikost a stiskněte tlačítko .

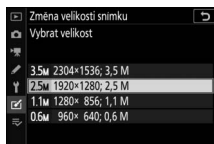

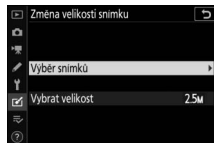

3 Vyberte snímky.

Vyberte položku **Výběr snímků** a stiskněte tlačítko .



Vybírejte snímky a stisknutím tlačítka

 (?) potvrzujete nebo rušte výběr (chcete-li zobrazit vybraný snímek na celé obrazovce, stiskněte a držte tlačítko .

Vybrané snímky jsou označeny symbolem .

Po dokončení výběru stiskněte tlačítko . Mějte na paměti, že snímky pořízené při nastavení obrazového pole **1:1 (24×24)**, **16:9 (36×20)** nebo (pouze Z 7) **5:4 (30×24)** nelze upravovat na jinou velikost.

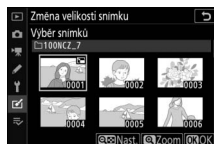

4 Uložte kopie se změněnou velikostí.

Zobrazí se dialog pro potvrzení. Vyberte možnost **Ano** a stisknutím tlačítka  uložte kopie se změněnou velikostí.

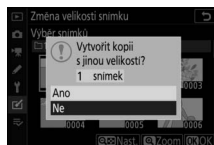

Zobrazení kopií se změněnou velikostí

Pokud jsou zobrazeny kopie se změněnou velikostí, nemusí být dostupná funkce zvětšení výřezu snímku.

D-Lighting

Tlačítko MENU →  (menu retušování)

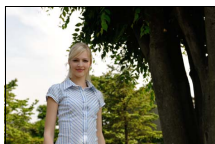

Funkce D-Lighting slouží k vyjasnění stínů a je ideálním řešením pro snímky tmavých objektů a objektů v protisvětle.

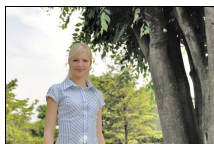

Před úpravou





Po úpravě

Pomocí tlačítek  a  nastavte sílu prováděné korekce. Účinek nastavení lze zobrazit a zkontrolovat na obrazovce úprav. Stisknutím tlačítka  uložte retušovaný kopii snímku.







Korekce ef. červených očí

Tlačítko MENU →  (menu retušování)

Tato položka slouží ke korekci efektu „červených očí“ a je dostupná pouze pro snímky pořízené s pomocí blesku. Snímky vybrané pro korekci efektu červených očí lze zobrazit a zkontrolovat na obrazovce úprav. Potvrďte účinky korekce efektu červených očí a stisknutím tlačítka  vytvořte kopii. Mějte na paměti, že korekce efektu červených očí nemusí za všech okolností přinést očekávané výsledky a ve velmi ojedinělých případech může být aplikována na ta místa snímku, která nejsou ovlivněna efektem červených očí; před dalším pokračováním proto pečlivě zkontrolujte náhled snímku.

Vyrovnaní



Tlačítko MENU →  (menu retušování)

Tato položka vytváří vyrovnanou (vůči horizontu) kopii vybraného snímku. Stisknutím tlačítka  se otáčí snímek ve směru hodinových ručiček až o pět stupňů, s kroky po přibližně 0,25 °, stisknutím tlačítka  se otáčí snímek proti směru hodinových ručiček (účinek nastavení lze zobrazit a zkontrolovat na obrazovce úprav; mějte na paměti, že okraje snímku se oříznou z důvodu dosažení pravoúhlého tvaru kopie). Stisknutím tlačítka  uložte retušovanou kopii snímku.



Korekce zkreslení

Tlačítko MENU →  (menu retušování)

Tato položka vytváří kopie s potlačeným zkreslením okrajových částí obrazu. Možnost **Automaticky** vyberte pro automatické provedení korekce zkreslení fotoaparátem a následně proveďte jemné úpravy pomocí multifunkčního voliče, možnost **Manuálně** vyberte pro manuální korekci zkreslení. Mějte na paměti, že možnost **Automaticky** není dostupná pro snímky pořízené s využitím automatické korekce zkreslení. Stisknutím tlačítka  korigujete soudkové zkreslení, stisknutím tlačítka  korigujete poduškové zkreslení (účinky provedené korekce lze zobrazit a zkontrolovat na obrazovce úprav; mějte na paměti, že silnější korekce zkreslení má za následek větší oříznutí okrajů snímku). Stisknutím tlačítka  uložte retušovanou kopii snímku.



Korekce perspektivy

Tlačítko MENU →  (menu retušování)

Tato položka vytváří kopie snímků se sníženými účinky perspektivního zkreslení vysokých objektů fotografovaných ze země při pohledu vzhůru. K úpravě perspektivy snímku použijte multifunkční volič (mějte na paměti, že čím silnější je provedená korekce perspektivy, tím více se oříznou okraje snímku). Výsledek lze zobrazit a zkontrolovat na obrazovce úprav. Stisknutím tlačítka  uložte retušovanou kopii snímku.



Před úpravou



Po úpravě

Prolínání snímků

Tlačítko MENU →  (menu retušování)

Prolínání snímků kombinuje dva existující snímky NEF (RAW) za účelem vytvoření nového snímku, který je uložen odděleně od originálů.

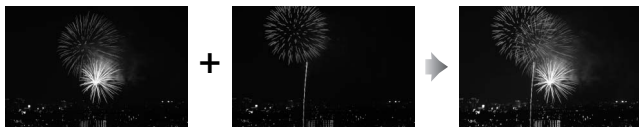



1 Vyberte položku **Prolínání snímků**.

V menu retušování vyberte položku **Prolínání snímků** a stiskněte tlačítko .

Zobrazí se dialog možností prolnutí s vybranou položkou **Sn. 1**; stisknutím tlačítka  zobrazíte dialog pro výběr snímků, ve kterém jsou uvedeny pouze velké snímky NEF (RAW) vytvořené tímto fotoaparátem (malé a střední snímky NEF/RAW nelze vybrat).



2 Vyberte první snímek.



Pomocí multifunkčního voliče vyberte první snímek určený k prolnutí. Chcete-li zobrazit vybraný snímek na celé obrazovce, stiskněte a podržte tlačítko . Stisknutím tlačítka  potvrďte výběr aktuálního snímku a vraťte se na obrazovku s náhledy.



3 Vyberte druhý snímek.

Vybraný snímek se zobrazí jako **Sn. 1**. Vyberte položku **Sn. 2** a stiskněte tlačítko **OK**, potom vyberte druhý snímek postupem popsáním v kroku 2.





4 Nastavte expoziční podíl snímku.

Vyberte položku **Sn. 1** nebo **Sn. 2** a pomocí tlačítek  a  optimalizujte expozici prolnutí volbou expozičního podílu snímku v rozmezí hodnot 0,1 až 2. Zopakujte totéž pro druhý snímek.

Výchozí hodnota je 1; výběrem hodnoty 0,5 se sníží expoziční podíl snímku na polovinu, výběrem hodnoty 2 se expoziční podíl snímku zdvojnásobí. Účinek nastaveného expozičního podílu lze zkontrolovat ve sloupci **Náhled**.



5 Zobrazte a zkontrolujte prolnutí.

Chcete-li zobrazit náhled kompozice, umístěte stisknutím tlačítek  a  kurzor do sloupce **Náhled**, stisknutím tlačítek  a  vyberte položku **Prolnout** a stiskněte tlačítko **OK** (mějte na paměti, že barvy a jas náhledu se mohou lišit od výsledného snímku). Chcete-li uložit prolnutí bez zobrazení náhledu, vyberte možnost **Uložit**. Chcete-li se vrátit ke kroku 4 a vybrat nové snímky nebo upravit nastavení expozičního podílu, stiskněte tlačítko  (?).



6 Uložte prolnutí.

Stisknutím tlačítka **OK** během zobrazení náhledu uložíte kombinovaný prolnutý snímek. Po vytvoření prolnutí snímků se na celé ploše zobrazovače zobrazí kombinovaný prolnutý snímek.



Prolínání snímků

Kombinovat lze pouze velké snímky NEF (RAW) se stejným obrazovým polem a barevnou (bitovou) hloubkou. Vytvořené prolnutí je uloženo ve formátu JPEG Jemný★ a obsahuje stejné informace o snímku (včetně data záznamu, režimu měření expozice, času závěrky, clony, expozičního režimu, korekce expozice, ohniskové vzdálenosti a orientace snímku), hodnoty vyvážení bílé barvy a nastavení Picture Control jako snímek vybraný v položce **Sn. 1**. Komentář z aktuálního snímku se přidá během ukládání ke kombinovanému prolnutému snímku; informace o autorském právu se ale nezkopíruje.

Oříznutí videosekvencí

Tlačítko MENU →  (menu retušování)

Tato položka vytváří kopii s odstraněnou nepotřebnou částí stopáže ( 139).

Porovnání sním. vedle sebe

(viz níže)

Tato položka umožňuje porovnávat retušované kopie a původní snímky. Je dostupná pouze stisknutím tlačítka  a výběrem položky **Retušování** při zobrazení kopie nebo originálu.

- 1** Vyberte retušovanou kopii (označenou symbolem ) nebo originál, který byl retušován.





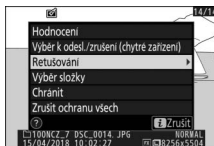

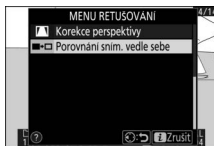

- 2** Zobrazte možnosti retušování.
Stiskněte tlačítko  a vyberte položku **Retušování**.



- 3** Vyberte položku **Porovnání sním. vedle sebe**.
Vyberte položku **Porovnání sním. vedle sebe** a stiskněte tlačítko .



4 Porovnejte kopii s původním snímkem.

Zdrojový snímek je zobrazen vlevo, retušovaná kopie vpravo a možnosti použité pro vytvoření kopie jsou uvedeny v horní části obrazovky. Pro přepnutí mezi zdrojovým snímkem a retušovanou kopií stiskněte tlačítko  nebo . Chcete-li zobrazit vybraný snímek na celé obrazovce, stiskněte a držte tlačítko . Pokud byla kopie vytvořena ze dvou zdrojových snímků pomocí položky **Prolínání snímků** nebo pokud byl zdroj kopírován několikrát, stiskněte tlačítko  nebo  pro zobrazení dalších snímků. Pro návrat do režimu přehrávání stiskněte tlačítko  nebo stiskněte tlačítko  pro návrat do režimu přehrávání jednotlivých snímků se zobrazeným vybraným snímkem.

Parametry použité při tvorbě kopie

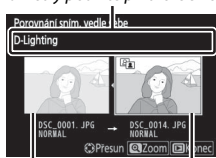

Zdrojový snímek Retušovaná kopie

Porovnání snímků vedle sebe

Zdrojový snímek se nezobrazí, pokud byla kopie vytvořena z chráněného snímku nebo pokud byl snímek mezitím vymazán.

⇨ Moje menu/⇨ Poslední nastavení

Chcete-li zobrazit Moje menu, vyberte v menu fotoaparátu kartu ⇨.

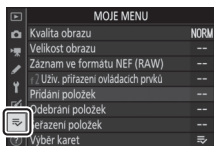

Položku **MOJE MENU** lze použít ke tvorbě a k úpravám uživatelského seznamu až 20 položek menu přehrávání, fotografování, videosekvencí, uživatelských funkcí, nastavení a retušování. Je-li třeba, lze zobrazit namísto menu „Moje menu“ menu „Poslední nastavení“.

Položky lze přidávat, mazat a měnit jejich uspořádání níže popsaným způsobem.

Přidání položek do menu Moje menu

1 Vyberte položku **Přidání položek**.

V menu Moje menu (⇨) vyberte položku **Přidání položek** a stiskněte tlačítko ⏻.

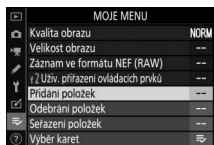

2 Vyberte menu.

Vyberte název menu obsahujícího položku, kterou chcete přidat, a stiskněte tlačítko ⏻.



3 Vyberte položku menu.

Vyberte požadovanou položku menu a stiskněte tlačítko **OK**.

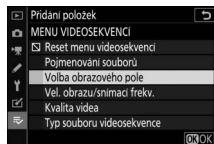

4 Umístěte novou položku.

Stisknutím tlačítek **↑** a **↓** posunujte novou položku nahoru a dolů v menu Moje menu. Stisknutím tlačítka **OK** potvrďte přidání nové položky.

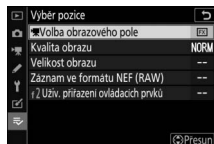

5 Přidejte další položky.

Položky, které se aktuálně zobrazují v menu Moje menu, jsou označeny zatržením. Položky označené symbolem **☒** nelze vybrat. Opakováním kroků 1–4 vyberte další položky.

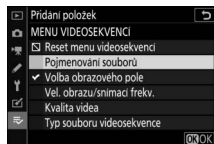

Mazání položek z menu Moje menu

1 Vyberte položku **Odebrání položek**.

V menu Moje menu (☰) vyberte položku **Odebrání položek** a stiskněte tlačítko (▶).

2 Vyberte položky.

Vyberte položky menu a stisknutím tlačítka (▶) potvrďte nebo zrušte jejich výběr. Vybrané položky jsou označené zatržením.

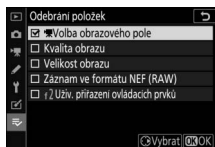

3 Vymažte vybrané položky.

Stiskněte tlačítko (⊗). Zobrazí se dialog pro potvrzení; opětovným stisknutím tlačítka (⊗) vymažte vybrané položky.

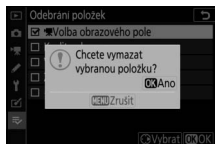

✓ **Mazání položek v menu Moje menu**

Chcete-li vymazat aktuálně vybranou položku v menu Moje menu, stiskněte tlačítko (⊗). Zobrazí se dialog pro potvrzení; opětovným stisknutím tlačítka (⊗) vymažte vybranou položku z menu Moje menu.

Uspořádání položek v menu **Moje menu**

1 Vyberte položku **Seřazení položek**.

V menu **Moje menu** (☰) vyberte položku **Seřazení položek** a stiskněte tlačítko (⏏).

2 Vyberte položku menu.

Vyberte položku, kterou chcete přesunout, a stiskněte tlačítko (⏏).

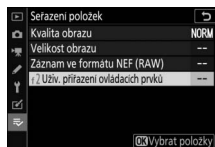

3 Umístěte položku.

Pomocí tlačítek (⬅) a (➡) přemístěte položku nahoru nebo dolů v menu **Moje menu** a stiskněte tlačítko (⏏). Opakováním kroků 2–3 změňte umístění dalších položek.

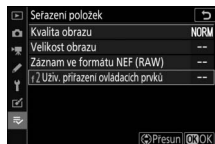

4 Vraťte se do menu **Moje menu**.

Stisknutím tlačítka **MENU** se vraťte do menu **Moje menu**.

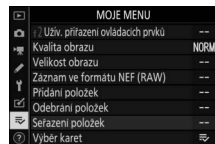
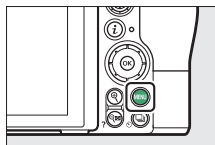

Poslední nastavení

Chcete-li zobrazit dvacet naposled použitých nastavení, vyberte možnost **POSLEDNÍ NASTAVENÍ** v položce **MOJE MENU** > **Výběr karet**.

1 Vyberte položku **Výběr karet**.

V menu Moje menu () vyberte položku **Výběr karet** a stiskněte tlačítko .

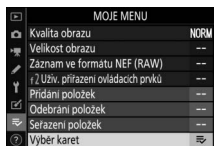

2 Vyberte možnost **POSLEDNÍ NASTAVENÍ**.

Vyberte možnost **POSLEDNÍ NASTAVENÍ** a stiskněte tlačítko . Název menu se změní z „MOJE MENU“ na „POSLEDNÍ NASTAVENÍ“.

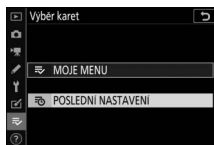

Položky menu jsou přidávány na začátek menu posledních nastavení v pořadí, v jakém jsou používány. Chcete-li znovu zobrazit menu Moje menu, vyberte možnost **MOJE MENU** v položce **POSLEDNÍ NASTAVENÍ** > **Výběr karet**.

Odebrání položek z menu Poslední nastavení

Chcete-li odebrat položku z menu posledních nastavení, vyberte ji a stiskněte tlačítko . Zobrazí se dialog pro potvrzení; pro odstranění vybrané položky stiskněte znovu tlačítko .

Propojení

Rozšiřte své fotografické horizonty propojením fotoaparátu s chytrými telefony nebo tablety (chytrými zařízeními), počítači nebo servery ftp, resp. tiskárnami nebo zařízeními HDMI.

Připojení k chytrým zařízením

Pro dálkové ovládání fotoaparátu z chytrého zařízení a stažení snímků z fotoaparátu použijte aplikaci SnapBridge.

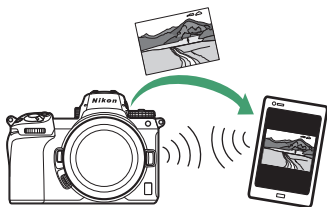

Aplikace SnapBridge je k dispozici zdarma v internetovém obchodu Apple App Store® nebo Google Play™.



Pro získání nejnovějších informací o aplikaci SnapBridge navštivte webové stránky společnosti Nikon. Další informace o propojení s fotoaparátem a použití aplikace SnapBridge viz on-line nápověda aplikace SnapBridge.

Bezdátové spojení

Informace o vytvoření bezdrátových spojení s počítači nebo chytrými zařízeními viz *Příručka pro práci v síti* dostupná na webové stránce Centrum stahování Nikon:

Z7: https://downloadcenter.nikonimglib.com/cs/products/492/Z_7.html

Z6: https://downloadcenter.nikonimglib.com/cs/products/493/Z_6.html

Propojení s počítači

Chcete-li přenést snímky do počítače, propojte fotoaparát prostřednictvím bezdrátové sítě nebo dodávaného kabelu USB.

Připojení prostřednictvím USB

Připojte fotoaparát pomocí dodávaného kabelu USB. Poté můžete použít software NX Studio ke kopírování snímků do počítače pro prohlížení a úpravy.

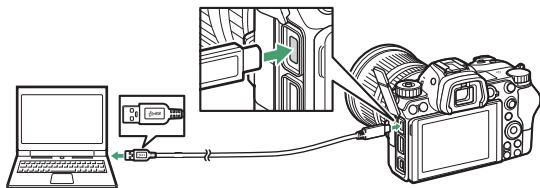

■ Instalace softwaru NX Studio

Při instalaci softwaru NX Studio budete potřebovat připojení k internetu. Pro získání nejnovějších informací včetně systémových požadavků navštivte webové stránky společnosti Nikon.

- Pro dokončení instalace si stáhněte nejnovější instalátor softwaru NX Studio z níže uvedené webové stránky a postupujte podle informací na obrazovce.
<https://downloadcenter.nikonimglib.com/>
- Mějte na paměti, že nemusíte být schopni stahovat snímky z fotoaparátu pomocí dřívějších verzí softwaru NX Studio.

■ Kopírování snímků do počítače pomocí softwaru NX Studio

Podrobné pokyny viz on-line nápověda.

1 Připojte fotoaparát k počítači.

Po vypnutí fotoaparátu a kontrole vložení paměťové karty zapojte vyobrazeným způsobem dodávaný kabel USB.

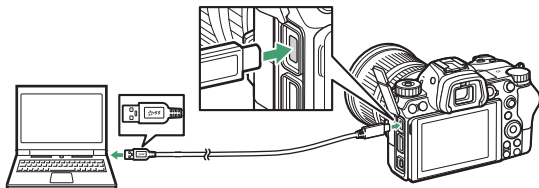

Použití čtečky paměťových karet

Snímky lze kopírovat rovněž z paměťové karty vložené do čtečky paměťových karet třetího výrobce. Měli byste však zkontrolovat, zda je karta kompatibilní se čtečkou paměťových karet.

2 Zapněte fotoaparát.

- Spustí se komponenta Nikon Transfer 2 softwaru NX Studio. Software pro přenos snímků Nikon Transfer 2 je nainstalován jako součást softwaru NX Studio.
- Zobrazí-li se zpráva s výzvou k výběru programu, vyberte Nikon Transfer 2.
- Pokud se nespustí software Nikon Transfer 2 automaticky, spusťte software NX Studio a klepněte na ikonu „Import“.

- 3** Klepněte na tlačítko **Start Transfer (Spustit přenos)**. Snímky na paměťové kartě se zkopírují do počítače.

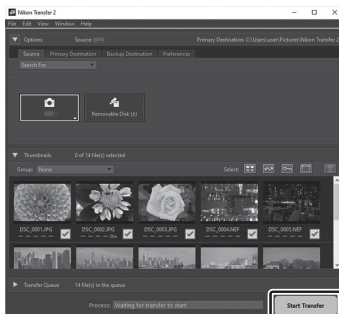

- 4** Vypněte fotoaparát. Jakmile je přenos dokončen, odpojte kabel USB.

Windows 10 a Windows 8.1

Operační systémy Windows 10 a Windows 8.1 mohou po připojení zobrazit výzvu Přehrát automaticky.

Klepněte na dialog a poté klepnutím na možnost **Nikon Transfer 2** vyberte software Nikon Transfer 2.

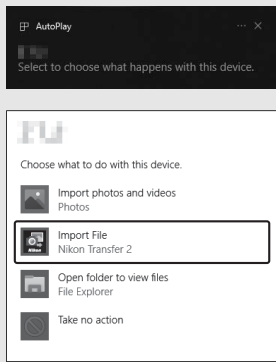

✔ macOS

Pokud se Nikon Transfer 2 nespustí automaticky, ověřte správné připojení fotoaparátu a poté spusťte Image Capture (aplikace dodávaná s operačním systémem macOS) a vyberte Nikon Transfer 2 jako aplikaci, která se spustí při rozpoznání fotoaparátu.

✔ Upozornění: Přenos videí

Nepokoušejte se přenášet videa z paměťové karty, pokud je vložena ve fotoaparátu jiného výrobce nebo modelu. Mohlo by to vést k vymazání videí, aniž by byla přenesena.

✔ Upozornění: Propojení s počítači

- Během přenosu dat nevyvínejte fotoaparát a neodpojujte kabel USB.
- Při zapojování kabelu nepoužívejte sílu, ani se nepokoušejte propojovat konektory šikmo. Při odpojování kabelu dbejte rovněž na to, abyste drželi konektory rovně.
- Před připojením nebo odpojením kabelu vždy vypněte fotoaparát.
- Abyste zamezili výpadku při přenosu dat, ujistěte se, že je baterie ve fotoaparátu plně nabitá.

✔ USB rozbočovače

Fotoaparát připojte přímo k počítači; kabel nepřipojujte přes USB rozbočovač ani klávesnici. Připojte fotoaparát k pevně instalovanému portu USB.

Bezdrátové sítě (Wi-Fi)

Pro připojení k počítači prostřednictvím Wi-Fi lze použít následující metody. Další informace viz *Příručka pro práci v síti*.

■ Vestavěné připojení Wi-Fi

Pro připojení k počítačům – ať již přímé nebo prostřednictvím bezdrátového směrovače použijte položku **Připojit k PC** v menu nastavení fotoaparátu.



Připojení prostřednictvím bezdrátového směrovače



Přímé bezdrátové spojení

■ Bezdrátové síťové rozhraní WT-7

Je-li fotoaparát propojen s volitelným bezdrátovým síťovým rozhraním WT-7, lze použít k propojení s počítači nebo servery ftp položku **Bezdrátové síťové rozhraní (WT-7)** v menu nastavení.

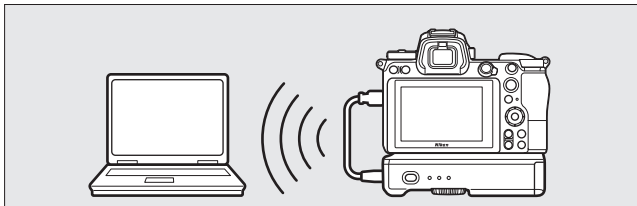

Rozhraní WT-7 použijte pro připojení k sítím Ethernet a spolehlivější propojení s bezdrátovými sítěmi. S využitím aplikace Camera Control Pro 2 (dostupná samostatně) lze fotoaparát dálkově ovládat a ukládat pořizované snímky přímo do počítače.

Připojení k tiskárnám

Vybrané snímky JPEG lze vytisknout na tiskárně standardu PictBridge připojené přímo k fotoaparátu prostřednictvím dodávaného kabelu USB. Při zapojování kabelu nepoužívejte sílu, ani se nepokoušejte propojovat konektory šikmo.

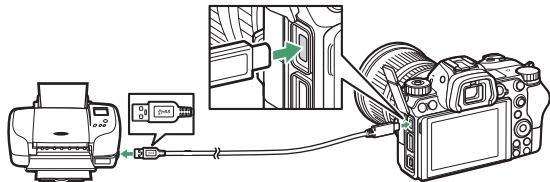

Po zapnutí fotoaparátu a tiskárny se zobrazí uvítací obrazovka následovaná obrazovkou přehrávání PictBridge.

✓ Výběr snímků pro tisk

Snímky pořízené při nastavení kvality obrazu NEF (RAW) nebo TIFF (RGB) nelze vybrat pro tisk. Pomocí položky **Zprac. snímků NEF (RAW)** v menu retušování lze vytvořit kopie JPEG ze snímků NEF (RAW).

✓ Tisk pomocí přímého propojení USB







Ujistěte se, že je baterie plně nabitá, nebo použijte síťový zdroj a konektor pro připojení síťového zdroje (dostupný samostatně). Při pořizování snímků, které budou tisknuty pomocí přímého propojení USB, nastavte položku **Barevný prostor** na **sRGB**.

✓ Viz také





Informace o postupech v případě výskytu chyb během tisku viz „Chybová hlášení“ (☐ 400).







Tisk jednotlivých snímků

1 Zobrazte požadovaný snímek.



Stisknutím tlačítek  a  zobrazíte další snímky. Chcete-li zvětšit aktuální snímek, stiskněte tlačítko  (pro ukončení zvětšení stiskněte tlačítko ). Chcete-li zobrazit šest snímků současně, stiskněte tlačítko  (?). Pomocí multifunkčního voliče vyberte snímky nebo stiskněte tlačítko  pro zobrazení vybraného snímku na celé obrazovce.

2 Upravte nastavení pro tisk.

Stisknutím tlačítka  zobrazte následující položky, stisknutím tlačítek  a  vyberte požadovanou položku a stisknutím tlačítka  zobrazte možnosti (zobrazí se pouze možnosti podporované aktuální tiskárnou; chcete-li použít výchozí nastavení tiskárny, vyberte možnost **Výchozí nastavení tiskárny**). Po výběru možnosti se vraťte stisknutím tlačítka  do menu nastavení tiskárny.

- **Velikost stránky:** Výběr velikosti stránky.
- **Počet kopií:** Tato položka je dostupná pouze v případě tisku jednotlivých snímků. Stisknutím tlačítek  a  vyberte počet kopií (maximálně 99).
- **Okraj:** Tato položka určuje, jestli budou snímky tisknuty včetně bílých okrajů.
- **Vytisknout datum:** Tato položka určuje, jestli se na snímky vytiskne datum jejich pořízení.
- **Oříznutí snímků:** Tato položka je dostupná pouze v případě tisku jednotlivých snímků. Chcete-li se vrátit zpět bez oříznutí snímků, vyberte možnost **Bez ořezu** a stiskněte tlačítko . Chcete-li oříznout aktuální snímek, vyberte možnost **Oříznout** a stiskněte tlačítko . Zobrazí se dialog pro volbu výřezu; stisknutím tlačítka  zvětšíte velikost výřezu, stisknutím tlačítka  (?) zmenšíte velikost výřezu. Pomocí multifunkčního voliče nastavíte výřez do požadovaného místa. Mějte na paměti, že v případě vytisknutí výřezu malé oblasti snímku ve velkém formátu může dojít k poklesu kvality výtisku.

3 Zahajte tisk.

Vyberte položku **Zahájit tisk** a stiskněte tlačítko  pro zahájení tisku. Chcete-li zrušit tisk před vytisknutím všech kopií, stiskněte tlačítko .





Tisk více snímků současně

1 Zobrazte menu PictBridge.

Stiskněte tlačítko MENU na obrazovce přehrávání PictBridge.

2 Vyberte možnost.



Vyberte jednu z následujících volitelných možností a stiskněte tlačítko .

- **Vybrat pro tisk:** Výběr snímků pro tisk. Stisknutím tlačítek  a  procházejte snímky (chcete-li zobrazit vybraný snímek na celé obrazovce, stiskněte a držte tlačítko ) a stisknutím tlačítek  a  vyberte počet výtisků. Chcete-li zrušit výběr snímku, nastavte počet kopií na nulu.
 - **Index print:** Tvorba index printu ze všech snímků JPEG na paměťové kartě. Pamatujte si, že pokud paměťová karta obsahuje více než 256 snímků, zobrazí se pouze prvních 256 snímků. Pokud je velikost stránky vybraná v kroku 3 příliš malá pro index print, zobrazí se varování.
-

3 Upravte nastavení pro tisk.

Upravte nastavení tiskárny postupem popsaným v kroku 2 „Tisk jednotlivých snímků“ (□ 347).

4 Zahajte tisk.

Vyberte položku **Zahájit tisk** a stiskněte tlačítko  pro zahájení tisku. Chcete-li zrušit tisk před vytisknutím všech kopií, stiskněte tlačítko .

Připojení k zařízením HDMI

Fotoaparát lze připojit pomocí volitelného kabelu High-Definition Multimedia Interface (HDMI) (☐ 418) nebo pomocí kabelu HDMI typu C (dostupný samostatně od třetích výrobců) k videozařízením s vysokým rozlišením. Před připojením nebo odpojením kabelu HDMI vždy vypněte fotoaparát.

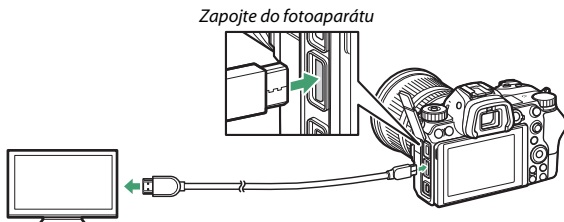

*Zapojte do zařízení s vysokým rozlišením
(zvolte kabel s konektorem pro zařízení HDMI)*

■ ■ **Zobrazovače HDMI**

Po připojení fotoaparátu k televizoru HDMI nebo jinému zobrazovači naladte zařízení na kanál HDMI, potom zapněte fotoaparát a stiskněte tlačítko . Snímky se při přehrávání zobrazí na obrazovce televizoru. Hlasitost přehrávání zvuku lze nastavovat pomocí ovládacích prvků televizoru; ovládací prvky fotoaparátu nelze použít.



Záznamová zařízení HDMI

Fotoaparát může zaznamenávat video přímo na připojená záznamová zařízení HDMI.

Některá záznamová zařízení navíc spouští a zastavují záznam v reakci na ovládací prvky fotoaparátu. Pro nastavení výstupu HDMI použijte položku **HDMI** v menu nastavení.



- **Výstupní rozlišení:** Tato položka slouží k nastavení formátu snímků posílaných na zařízení HDMI. Pokud je vybrána možnost **Automaticky**, fotoaparát volí vhodný formát automaticky.
- **Pokročile:** Úprava níže uvedených nastavení.
 - **Výstupní rozsah:** Pro většinu situací se doporučuje možnost **Automaticky**. Pokud není fotoaparát schopen určit správný výstupní rozsah videosignálu RGB pro zařízení HDMI, můžete vybrat pro zařízení se vstupním rozsahem videosignálu 16 až 235 možnost **Limitovaný rozsah** a pro zařízení se vstupním rozsahem videosignálu 0 až 255 možnost **Plný rozsah**. Pokud zaznamenáte ztrátu detailů ve stínech, vyberte možnost **Limitovaný rozsah**, pokud jsou stíny „vybělené“ či příliš jasné, vyberte možnost **Plný rozsah**.

- **Ovládání externího záznamu:** Povolení ovládání externího záznamu umožňuje použít ovládací prvky fotoaparátu ke spuštění a k zastavení záznamu v době, kdy je fotoaparát připojen pomocí kabelu HDMI k záznamovému zařízení třetího výrobce s podporou protokolu Atomos Open Protocol (záznamová zařízení Atomos SHOGUN, NINJA nebo monitory řady SUMO). Na monitoru fotoaparátu se zobrazí symbol: Symbol  STBY se zobrazuje v živém náhledu pro videosekvence, zatímco symbol  REC se zobrazuje během záznamu videosekvence. Během záznamu kontrolujte záznamové zařízení a jeho zobrazovač, abyste se ujistili, že je stopáž ukládána do zařízení (mějte na paměti, že výstup stopáže do zařízení může být při použití ovládání externího záznamu narušen). Při doběhnutí časovače pohotovostního režimu se automaticky vypne zobrazovač fotoaparátu a ukončí se výstup HDMI; při záznamu videosekvencí na externí zařízení vyberte položku **Časovač pohotovost. režimu** v uživatelské funkci c3 (**Zpoždění automat. vypnutí**) a vyberte možnost **Žádný limit** nebo dobu delší, než je předpokládaná doba záznamu. Další informace o funkcích a ovládání zařízení viz návod dodávaný se záznamovým zařízením.
- **Bitová hloubka výstupních dat:** K dispozici jsou možnosti **8 bitů** a **10 bitů**.

- **Nastavení N-Log:** Pro zachování detailů ve světlech a stínech a zamezení přesytnosti barev při záznamu videosekvencí vyberte možnost **Zapnuto (nelze zaznam. na kartu)**. Tuto možnost (je k dispozici při výběru možnosti **10 bitů** v položce **Bitová hloubka výstupních dat**) vyberte při záznamu stopáže, u které budou později prováděny barevné korekce. Stopáž se zaznamená přímo na externí zařízení a nelze ji uložit na paměťovou kartu fotoaparátu. Položky **Nastavení citlivosti ISO > Nejvyšší citlivost** a **Citlivost ISO (režim M)** v menu videosekvencí lze nastavit na hodnoty od ISO 1 600 do 25 600 (Z 7) nebo 51 200 (Z 6), resp. na hodnoty ISO 800 až 25 600 (Z 7) nebo 51 200 (Z 6).
- **Asistent pro zobrazení:** Pro živý náhled stopáže videosekvence zaznamenané při výběru možnosti **Zapnuto (nelze zaznam. na kartu)** v položce **Nastavení N-Log** vyberte možnost **Zapnuto**. Barvy v náhledu se budou lišit od barev výsledné videosekvence, ale nebude to mít žádný vliv na skutečně zaznamenanou stopáž.

Výstup HDMI

Výstup HDMI není k dispozici během záznamu videosekvencí při velikostech obrazu 1 920 × 1 080 120p, 1 920 × 1 080 100p nebo 1 920 × 1 080 se zpomaleným záznamem, resp. pokud je fotoaparát připojený k počítači se spuštěným softwarem Camera Control Pro 2.

10bitová hloubka výstupních dat

Možnost **10 bitů** lze použít pouze v kombinaci s kompatibilními záznamovými zařízeními. Bez ohledu na vybraný režim zobrazení se zapne monitor fotoaparátu a hledáček zůstane vypnutý. Nelze fotografovat; během záznamu videosekvence platí při výběru velikosti obrazu 3 840 × 2 160 následující omezení:

- Videosekvence nejsou zaznamenávány na paměťové karty vložené ve fotoaparátu.
- Symboly a znaky na monitoru se zobrazí v nízkém rozlišení.
- Výběr obrazového pole DX na fotoaparátu Z 7 sníží obrazový úhel na přibližně 90 %. Obrazový úhel na fotoaparátu Z 6 je vždy snížen na přibližně 90 %.

Zvětšení obrazu

Videosekvence zaznamenané při velikosti obrazu 3 840 × 2 160 se při zvětšení obrazu zobrazí ve velikosti 1 920 × 1 080.

Fotografování s bleskem na fotoaparátu

Fotoaparát lze použít s volitelnými externími blesky.

- Při použití blesku vyberte možnost **Vypnuto** v položce **Bezhluché fotografování** v menu fotografování.

Blesk „na fotoaparátu“ a blesk „Remote“

Můžete pořizovat snímky s využitím blesku upevněného do sáněk pro upevnění příslušenství na fotoaparátu nebo můžete použít jeden nebo více dálkově ovládaných blesků Remote.

Blesky upevněné na fotoaparátu

Fotografování s použitím blesku upevněného na fotoaparátu způsobem popsaným v části „Použití blesku na fotoaparátu“ (☞ 354).

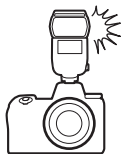

Fotografování s dálkově ovládanými blesky Remote

Fotografování s jedním nebo více blesky Remote s využitím bezdrátového řízení záblesku (Pokrokové bezdrátové osvětlení, AWL) způsobem popsaným v části „Fotografování s dálkově ovládanými blesky Remote“ (☞ 366).



Použití blesku na fotoaparátu

Pomocí níže uvedených kroků nasadíte volitelný blesk na fotoaparát a fotografujete s použitím blesku.

1 Nasadíte blesk do sáněk pro upevnění příslušenství.

Podrobnosti naleznete v návodu dodávaném s bleskem.

✓ Blesky třetích výrobců

Fotoaparát nelze použít s blesky pouštějícími napětí nad 250 V na kontakty X fotoaparátu nebo na zkratovací kontakty sáněk pro upevnění příslušenství. Použití takových blesků může nejen narušovat normální činnost fotoaparátu, ale rovněž poškodit zábleskové synchronizační obvody fotoaparátu a/nebo blesku.

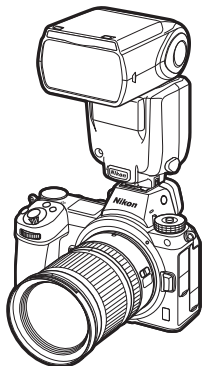

2 Zapněte fotoaparát a blesk.

Blesk se začne nabíjet; po dokončení nabíjení blesku se zobrazí indikace připravenosti k záblesku (⚡).

3 Upravte nastavení blesku.

Vyberte režim řízení záblesku (☐ 356) a zábleskový režim (☐ 358).

4 Nastavte čas závěrky a clonu.

5 Exponujte.

✓ Čas závěrky

Čas závěrky lze při použití volitelných blesků nastavovat následovně:

Režim	Čas závěrky
AUTO 	Nastavuje automaticky fotoaparát ($\frac{1}{200}$ s – $\frac{1}{60}$ s)
P, A	Nastavuje automaticky fotoaparát ($\frac{1}{200}$ s – $\frac{1}{60}$ s) *
S	Nastavuje uživatel ($\frac{1}{200}$ s – 30 s)
M	Nastavuje uživatel ($\frac{1}{200}$ s – 30 s, Bulb, Time)

* Časy závěrky lze při použití zábleskových režimů Synchronizace s dlouhými časy, Synchronizace s dlouhými časy včetně synchronizace na druhou lamelu a Synchronizace s dlouhými časy včetně redukce efektu červených očí nastavovat až do hodnoty 30 s.

Zábleskový režim (řízení záblesku)

Při nasazení blesku s podporou unifikovaného nastavení blesku (SB-5000, SB-500, SB-400 nebo SB-300) na fotoaparát lze zvolit zábleskový režim, výkon záblesku a další nastavení blesku pomocí položky

Řízení záblesku > Zábleskový režim v menu

fotografování (v případě blesku SB-5000 lze

tato nastavení upravovat rovněž pomocí ovládacích prvků na blesku).

Dostupné možnosti se liší v závislosti na použitém blesku, zatímco možnosti zobrazované v položce **Zábleskový režim** se liší v závislosti na vybraném režimu. Nastavení jiných typů blesků lze provádět pouze pomocí ovládacích prvků na blesku.

- **TTL:** Režim i-TTL. V případě blesků SB-500, SB-400 a SB-300 lze nastavovat korekci zábleskové expozice pomocí položky **Korekce zábl. exp.** v menu fotografování.
- **Automatický externí blesk:** V tomto režimu je výkon záblesku (záblesková expozice) automaticky upravován podle množství světla odraženého od objektu; k dispozici je rovněž korekce zábleskové expozice. Automatický externí blesk podporuje zábleskový režim „Auto aperture“ (A) a „automatický zábleskový režim“ (A). Podrobnosti viz návod k blesku.
- **Manuál. zábl. rež. s prioritou vzd.:** V tomto režimu vybíráte vzdálenost objektu; výkon záblesku se automaticky přizpůsobí. K dispozici je rovněž korekce zábleskové expozice.
- **Manuální zábleskový režim:** Slouží k manuálnímu nastavení výkonu záblesku.

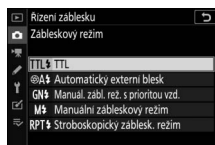

- **Stroboskopický záblesk. režim:** Blesk odpaluje při otevřené závěrce opakovaně záblesky a vytváří efekt vícenásobné expozice (stroboskopický efekt). Vybíráte výkon záblesku (**Výkon**), maximální počet odpálených záblesků (**Záblesky**) a počet záblesků odpálených za sekundu (**Frekvence**, měřeno v Hertzech). Možnosti dostupné pro položku **Záblesky** se mění v závislosti na možnostech vybraných pro položky **Výkon** a **Frekvence**; podrobnosti viz dokumentace dodávaná s bleskem.

✓ Unifikované nastavení blesku

Unifikované nastavení blesku umožňuje, aby fotoaparát a blesk sdílely nastavení. Pokud je na fotoaparát nasazen blesk s podporou unifikovaného nastavení blesku, projeví se změny nastavení blesku provedené na fotoaparátu nebo blesku na obou zařízeních, stejně jako změny provedené pomocí volitelného softwaru Camera Control Pro 2.





✓ i-TTL řízení záblesku



Je-li blesk kompatibilní se systémem CLS nastaven do režimu TTL, fotoaparát automaticky vybere jeden z následujících typů řízení záblesku:

- **i-TTL vyvažovaný vyjasňovací záblesk:** Blesk odpaluje bezprostředně před hlavním zábleskem série téměř neviditelných předzáblesků (měřicí předzáblesky). Fotoaparát analyzuje předzáblesky odražené od objektů ve všech částech obrazového pole a upravuje výkon záblesku pro dosažení přirozeného vyvážení mezi hlavním objektem a trvalým osvětlením pozadí.
- **Standardní i-TTL vyjasňovací záblesk:** Záblesková expozice je nastavována tak, aby se dosáhlo standardního osvětlení obrazového pole; jas pozadí není brán v úvahu. Tento režim se doporučuje pro snímky, na kterých má být hlavní objekt zdůrazněn na úkor objektů v pozadí, a je vhodný při použití korekce expozice. Standardní i-TTL vyjasňovací záblesk se aktivuje automaticky při použití bodového měření expozice.

Zábleskové režimy

Pro výběr zábleskového režimu použijte položku **Zábleskový režim** v menu fotografování. Dostupnost jednotlivých možností závisí na režimu vybraném pomocí voliče expozičních režimů.

Možnost	Popis	K dispozici v režimu
 Doplňkový záblesk (synchronizace na první lamelu)	Při každé expozici snímku je odpálen záblesk. V režimech P a A se čas závěrky automaticky nastaví na hodnoty v rozmezí $\frac{1}{200}$ s (nebo $\frac{1}{8000}$ s při použití automatické vysoce rychlé FP synchronizace blesku) až $\frac{1}{60}$ s.	
 Redukce efektu červených očí (redukce efektu červených očí)	Použijte pro portréty. Záblesk je odpálen při každé expozici snímku, ale před jeho spuštěním se rozsvítí světlo předblesku proti červeným očím na blesku nebo fotoaparátu pro potlačení „červených očí“ (je nutný blesk vybavený redukcí efektu červených očí). Nedoporučuje se pro pohyblivé objekty a další situace, ve kterých je nutná rychlá reakce závěrky. Během fotografování nepohybujte fotoaparátem.	AUTO, P, S, A, M
 Syn. s dlouh. časy + red. červ. očí (redukce efektu červených očí včetně synchronizace s dlouhými časy)	Stejný režim jako Redukce efektu červených očí , ale časy závěrky se automaticky prodlužují pro dosažení správné expozice pozadí dostupným trvalým osvětlením v noci nebo za nízké hladiny osvětlení. Tuto možnost použijte, chcete-li zahrnout do expozice svých portrétních snímků osvětlení pozadí. Doporučuje se použít stativ, aby se zamezilo rozmazání snímků vlivem chvění fotoaparátu.	P, A
 Synchronizace s dlouhými časy (synchronizace s dlouhými časy)	Stejný režim jako Doplňkový záblesk , ale časy závěrky se automaticky prodlužují pro dosažení správné expozice pozadí dostupným trvalým osvětlením v noci nebo za nízké hladiny osvětlení. Tuto možnost použijte, chcete-li expozičně zachytit objekt i pozadí. Doporučuje se použít stativ, aby se zamezilo rozmazání snímků vlivem chvění fotoaparátu.	

Možnost	Popis	K dispozici v režimu
 Synchronizace na druhou lamelu (synchronizace na druhou lamelu)	K odpálení záblesku dojde bezprostředně před zavřením závěrky, což vede ke správnému zobrazení světelných stop pohybujících se světelných zdrojů ve směru pohybu. Doporučuje se použít stativ, aby se zamezilo rozmazání snímků vlivem chvění fotoaparátu. Výběrem režimu P nebo A po výběru této možnosti se nastaví zábleskový režim na možnost Synchronizace s dlouhými časy . Mějte na paměti, že tuto možnost nelze použít se studiovými blesky, protože nelze dosáhnout správné synchronizace.	P, S, A, M
 Vypnutý blesk	Blesk nepracuje.	 P, S, A, M

Korekce zábleskové expozice

Korekce zábleskové expozice slouží k úpravě zábleskové expozice o -3 EV až $+1$ EV v krocích po $\frac{1}{3}$ EV, tj. ke změně jasu hlavního objektu vzhledem k pozadí snímku. Záblesková expozice může být zvýšena pro světlejší zobrazení hlavního objektu nebo snížena pro redukci nežádoucích jasů a reflexů. Obecně platí, že kladné hodnoty korekce produkují světlejší hlavní objekt a záporné hodnoty korekce produkují tmavší hlavní objekt.

Pro výběr hodnoty korekce zábleskové expozice použijte položku **Korekce zábleskové expozice** v menu fotografování. Při jiných hodnotách než $\pm 0,0$ se na zobrazovači a kontrolním panelu zobrazí symbol .

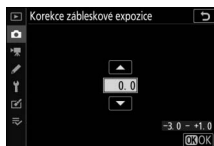

Normální zábleskovou expozici lze obnovit nastavením korekce zábleskové expozice na hodnotu $\pm 0,0$. Korekce zábleskové expozice není resetována vypnutím fotoaparátu.

Blokování zábleskové expozice

Tato funkce se používá pro zablokování zábleskové expozice a umožňuje změnit kompozici snímku beze změny zábleskové expozice. Zaručuje tak správnou expozici hlavního objektu i v případě, že se tento objekt nenachází uprostřed obrazu. Záblesková expozice se automaticky upraví při změně nastavení citlivosti ISO a clony. Blokování zábleskové expozice není k dispozici v režimu ^{AUTO} .

Chcete-li použít blokování zábleskové expozice:

- 1** Přiřadte položku **Blokování záblesk. expozice** ovládacímu prvku fotoaparátu. Přiřadte položku **Blokování záblesk. expozice** ovládacímu prvku pomocí uživatelské funkce f2 (**Uživ. přiřazení ovládacích prvků**).

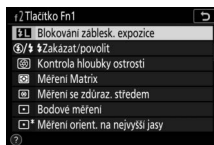

- 2** Nasadte blesk kompatibilní se systémem CLS.

Do sánek pro upevnění příslušenství na fotoaparátu upevněte blesk kompatibilní se systémem CLS.

- 3** Nastavte odpovídající zábleskový režim na blesku.

Zapněte blesk a vyberte zábleskový režim (řízení záblesku) **TTL** nebo **Automatický externí blesk** v položce **Řízení záblesku** > **Zábleskový režim** (SB-5000, SB-500, SB-400 a SB-300), resp. nastavte zábleskový režim (řízení záblesku) na **TTL**, režim **A** s měřícími předzáblesky nebo na režim **A** s měřícími předzáblesky (podrobnosti k jiným typům blesků viz dokumentace dodávaná k blesku).

4 Zaostřete.

Umístěte hlavní objekt do středu obrazového pole a namáčknutím tlačítka spouště do poloviny zaostřete.



5 Zablokujte zábleskovou expozici.

Po kontrole zobrazení indikace připravenosti k záblesku (⚡) na zobrazovací fotoaparátu stiskněte tlačítko (ovládací prvek) vybrané v kroku 1. Blesk spustí měřící předzáblesk pro zjištění správné zábleskové expozice. Výkon záblesku (záblesková expozice) se zablokuje na dané úrovni a na zobrazovací fotoaparátu se zobrazí symbol blokování zábleskové expozice (⚡).



6 Změňte kompozici snímku.

Výkon záblesku zůstává blokován na hodnotě změřené v kroku 5.



7 Exponujte.

Domáčkněte tlačítko spouště zbývající část jeho chodu až na doraz pro expozici snímku. Další snímky lze v případě potřeby pořídit bez zrušení blokování zábleskové expozice.

8 Zrušte blokování zábleskové expozice.

Stisknutím tlačítka (ovládacího prvku) vybraného v kroku 1 zrušte blokování zábleskové expozice. Zkontrolujte, jestli se nadále nezobrazuje symbol blokování zábleskové expozice (⚡).

Informace o zábleskových jednotkách upevněných na fotoaparátu

Pokud je blesk s podporou unifikovaného nastavení blesku (SB-5000, SB-500, SB-400 a SB-300) nasazený do sáněk pro upevnění příslušenství, lze stisknutím tlačítka **DISP** v režimu fotografování (☐ 15) zobrazit informace o blesku na zobrazovači fotoaparátu. Zobrazované informace se liší v závislosti na zábleskovém režimu.

TTL

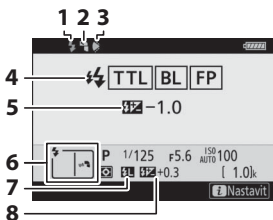

- 1 Indikace připravenosti k záblesku ... 354
- 2 Symbol osvětlení nepřímým zábleskem (zobrazuje se při vyklopení hlavy blesku nahoru)
- 3 Varování pozice hlavy blesku (zobrazuje se, pokud není hlava blesku ve správné pozici)
- 4 Zábleskový režim (řízení záblesku) 190, 356
Indikace synchronizace FP 269
- 5 Korekce zábleskové expozice (TTL) 356
- 6 Zábleskový režim 358
- 7 Indikace blokování zábleskové expozice 361
- 8 Korekce zábleskové expozice 360

Automatický externí blesk

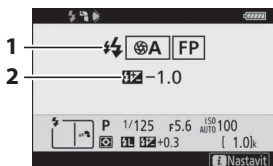

- 1 Zábleskový režim (řízení záblesku) 190, 356
Indikace synchronizace FP 269
- 2 Korekce zábleskové expozice automatického externího blesku ... 356

Manuální zábleskový režim s prioritou vzdálenosti

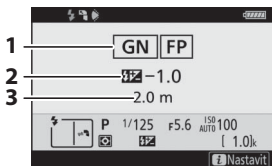

- 1 Zábleskový režim (řízení záblesku) 190, 356
Indikace synchronizace FP 269
- 2 Korekce zábleskové expozice (manuální zábleskový režim s prioritou vzdálenosti) 356
- 3 Vzdálenost 356

Manuální zábleskový režim

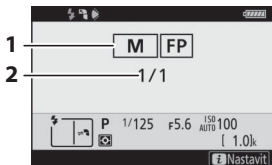

- 1 Zábleskový režim (řízení záblesku) 190, 356
Indikace synchronizace FP 269
- 2 Výkon záblesku 356

Stroboskopický zábleskový režim

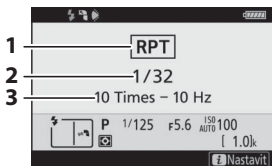

- 1 Zábleskový režim (řízení záblesku) 190, 356
- 2 Výkon záblesku (Výkon) 356
- 3 Počet odpálených záblesků (Záblesky) 356
Frekvence 356

✓ Informace o blesku a nastavení fotoaparátu

Obrazovka informací pro blesk zobrazuje vybraná nastavení fotoaparátu včetně expozičního režimu, času závěrky, clony a citlivosti ISO.



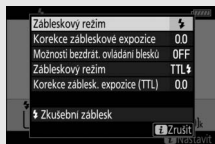

✓ Změna nastavení blesku

Nastavení blesku lze změnit stisknutím tlačítka **z** na obrazovce informací pro blesk. Dostupné možnosti se liší podle typu blesku a zvoleného nastavení. Rovněž můžete odpálit zkušební záblesk.



Fotografování s dálkově ovládanými blesky Remote

Fotoaparát lze používat s jedním nebo více blesky Remote (pokrokové bezdrátové osvětlení, AWL). Další informace o použití blesku upevněného do sáňek pro upevnění příslušenství na fotoaparátu viz „Fotografování s bleskem na fotoaparátu“ (☞ 353).

V této kapitole jsou operace zahrnující připojení příslušenství k fotoaparátu označeny symbolem , operace zahrnující dálkově ovládané blesky jsou označeny symbolem . Další informace týkající se blesků  viz návod dodávaný s bleskem.

Použití blesků Remote

Blesky Remote lze ovládat pomocí optických signálů z blesku upevněného do sáňek pro upevnění příslušenství na fotoaparátu (*optické AWL*) nebo pomocí rádiových signálů z dálkového ovládacího WR-R10 (dostupné samostatně) připojeného k fotoaparátu (*rádiové AWL*). Tyto formy řízení záblesku lze následujícími způsoby kombinovat:

- Rádiové AWL s jedním nebo více blesky Remote (☞ 368)

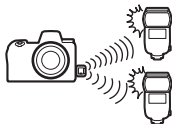

- Optické AWL s jedním nebo více blesky Remote (☞ 379)

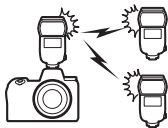

- Rádiové AWL s doplňkovým osvětlením poskytovaným bleskem upevněným do sáňek na fotoaparátu (☞ 378)



- Rádiové AWL společně s optickým AWL poskytovaným bleskem upevněným do sáněk na fotoaparátu (☐ 387)

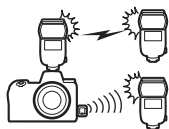

Rádiové AWL

Rádiové AWL je k dispozici s blesky SB-5000. Připojte bezdrátové dálkové ovládání WR-R10 k fotoaparátu a navažte bezdrátové spojení mezi blesky a dálkovým ovládáním WR-R10.

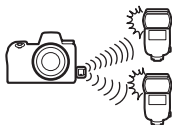

Vytvoření bezdrátového spojení

Před použitím rádiového AWL vytvořte bezdrátové spojení mezi dálkovým ovládáním WR-R10 a blesky Remote.

1 📷: Připojte dálkové ovládání WR-R10.

Další informace viz dokumentace dodávaná s dálkovým ovládáním WR-R10.

2 📷: Vyberte možnost **Rádiové AWL**.

Vyberte možnost **Rádiové AWL** v položce **Řízení záblesku > Možnosti bezdrát. ovládání blesků** v menu fotografování.

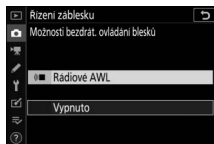

✓ **Bezdrátové dálkové ovládání WR-R10**

Dbejte na provedení aktualizace firmwaru dálkového ovládání WR-R10 na verzi 3.0 nebo novější; informace o aktualizacích firmwaru viz webová stránka společnosti Nikon pro vaši oblast.

3 Vyberte kanál.

Nastavte volič kanálů dálkového ovládání WR-R10 na požadovaný kanál.

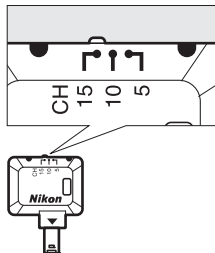

4 Vyberte režim propojení.

Vyberte položku **Možnosti bezdrát. dálk. ovl. (WR)** > **Režim propojení** v menu nastavení a vyberte z následujících možností:

- **Párování:** Fotoaparát se připojí pouze k zařízením, s nimiž byl předtím spárován, což zabraňuje rušení signálu z ostatních zařízení v okolí. Vzhledem k tomu, že je třeba samostatně spárovat každé zařízení, doporučuje se v případě propojování velkého množství zařízení použít kód **PIN**.
- **PIN:** Komunikace je sdílena mezi všemi zařízeními se stejným čtyřmístným kódem PIN, což je dobrá volba pro fotografování s velkým počtem vzdálených zařízení. Pokud je přítomno více fotoaparátů, které sdílí stejný kód PIN, budou blesky pod výhradní kontrolou fotoaparátu připojeného jako první a znemožní připojení jiných fotoaparátů (diody LED na dálkových ovládacích WR-R10 připojených k ovlivněným fotoaparátům budou blikat).



5 : Navažte bezdrátové spojení.

Nastavte blesky Remote na režim Remote s rádiovým AWL, na zařízeních nastavte kanál zvolený v kroku 3 a poté spárujte každý z blesků s dálkovým ovládáním WR-R10 na základě možnosti vybrané v kroku 4:

- **Párování:** Inicializujte párování na blesku Remote a stiskněte tlačítko párování na dálkovém ovládání WR-R10. Párování je dokončeno v okamžiku, kdy kontrolky **LINK** na dálkovém ovládání WR-R10 a blesku oranžově a zeleně blikají; jakmile je navázáno spojení, kontrolka **LINK** na blesku Remote se rozsvítí zeleně.
- **PIN:** Pomocí ovládacích prvků na blesku Remote zadejte kód PIN, který jste vybrali v kroku 4. Kontrolka **LINK** na jednotce Remote se po navázání spojení rozsvítí zeleně.

6 : Zkontrolujte, zda svítí indikace připravenosti k záblesku u všech blesků.

Při použití rádiového AWL se v okamžiku připravenosti všech blesků rozsvítí indikace připravenosti k záblesku na zobrazovači fotoaparátu.

Zobrazení seznamu blesků Remote

Chcete-li zobrazit blesky aktuálně řízené pomocí rádiového AWL, vyberte možnost **Řízení záblesku > Info. rádiiem řízených bl. Remote** v menu fotoaparátu. Identifikátor (název blesku Remote) pro každý blesk lze změnit pomocí ovládacích prvků na blesku.



Skupina

Indikace připravenosti k záblesku

Opakované připojení

Pokud zůstávají kanál, režim propojení a ostatní nastavení beze změny, dálkové ovládání WR-R10 se při výběru režimu dálkového ovládání automaticky připojí k dříve spárovaným bleskům a kroky 3–5 lze vynechat. Jakmile je navázáno spojení, kontrolka **LINK** na blesku se rozsvítí zeleně.

Úprava nastavení blesku



Po výběru možnosti **Rádiové AWL** v položce **Řízení záblesku** > **Možnosti bezdrát. ovládaní blesků** v menu fotografování vyberte možnost **Skupina blesků**, **Zjednodušený režim bezdrát. ovl.** nebo **Stroboskop. režim pro bl. Remote** v položce **Řízení zábl. pro blesky Remote** a níže popsaným způsobem upravte nastavení.

■ Skupina blesků

Tato možnost slouží k úpravě nastavení samostatně pro každou skupinu.

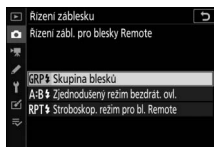
- 1** : Vyberte možnost **Skupina blesků**.
Vyberte možnost **Skupina blesků** v položce **Řízení záblesku** > **Řízení zábl. pro blesky Remote** v menu fotografování.



- 2** : Vyberte položku **Možnosti skupin blesků**.
Vyberte položku **Možnosti skupin blesků** na obrazovce řízení záblesku a stiskněte tlačítko .

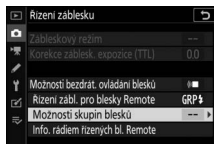

- 3** : Vyberte zábleskový režim (řízení záblesku).
Vyberte zábleskový režim a výkon záblesku hlavního blesku Master a blesků v každé skupině:



- **TTL**: i-TTL řízení záblesku
-  **A**: Auto aperture (k dispozici pouze u kompatibilních blesků)
- **M**: Manuální výběr výkonu záblesku
- -- (**vypnuto**): Blesky nepracují a zábleskovou expozici (výkon záblesku) nelze nastavovat



4 : Seskupte dálkově ovládané blesky Remote.

Vyberte skupinu (A–F) pro každý dálkově ovládaný blesk Remote. Hlavní blesk Master může řídit až 18 blesků v libovolné kombinaci.

5 / : Vytvořte kompozici snímku.

Vytvořte kompozici snímku a rozmístěte blesky. Další informace viz dokumentace dodávaná s blesky. Po rozmístění blesků stiskněte na obrazovce informací pro blesk tlačítko  (☐ 390) a vyberte možnost ** Zkušební záblesk** pro odpálení zkušebního záblesku u blesků a ověření jejich normální funkčnosti.

6 : Exponujte.

■ Zjednodušený režim bezdrát. ovl.

Tuto možnost vyberte, chcete-li ovládat celkovou korekci zábleskové expozice skupin A a B a vzájemné vyvážení mezi těmito skupinami. Nastavení výkonu záblesku u skupiny C probíhá manuálně.

1 Vyberte možnost **Zjednodušený režim bezdrát. ovl.**

Vyberte možnost **Zjednodušený režim bezdrát. ovl.** v položce **Řízení záblesku** > **Řízení zábl. pro blesky Remote** v menu fotografování.

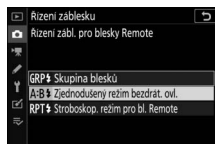

2 Vyberte položku **Možn. zjednoduš. rež. bezdr. ovl.**

Vyberte položku **Možn. zjednoduš. rež. bezdr. ovl.** na obrazovce řízení záblesku a stiskněte tlačítko .

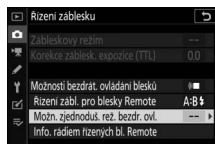

3 Upravte nastavení blesku.

Vyberte vyvážení mezi skupinami A a B.

Upravte nastavení korekce zábleskové expozice pro skupiny A a B.

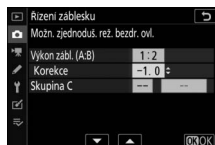
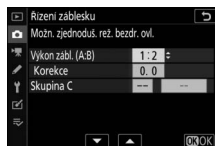

Vyberte zábleskový režim a výkon záblesku pro blesky skupiny C:

- **M**: Vyberte manuálně výkon záblesku.
- --: Blesky ve skupině C nepracují.

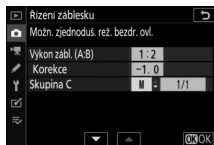

4 : Seskupte dálkově ovládané blesky Remote.

Vyberte skupinu (A, B nebo C). Hlavní blesk Master může řídit až 18 blesků v libovolné kombinaci.

5 / : Vytvořte kompozici snímku.

Vytvořte kompozici snímku a rozmístěte blesky. Další informace viz dokumentace dodávaná s blesky. Po rozmístění blesků stiskněte na obrazovce informaci pro blesk tlačítko  (☐ 390) a vyberte možnost **⚡ Zkušební záblesk** pro odpálení zkušebního záblesku u blesků a ověření jejich normální funkčnosti.

6 : Exponujte.

■ Stroboskopický režim problesky Remote

Pokud je vybrána tato možnost,blesky opakovaně odpalují záblesky během otevřené závěrky a produkují efekt vícenásobné expozice (stroboskopický efekt).

1 Vyberte možnost **Stroboskop. režim pro bl. Remote**.

Vyberte možnost **Stroboskop. režim pro bl. Remote** v položce **Řízení záblesku** > **Řízení zábl. problesky Remote** v menu fotografování.

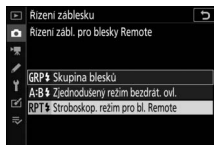

2 Vyberte položku **Možn. strob. rež. pro bl. Remote**.

Vyberte položku **Možn. strob. rež. pro bl. Remote** na obrazovce řízení záblesku a stiskněte tlačítko .

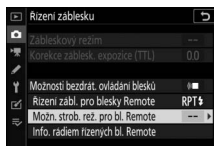

3 Upravte nastaveníblesku.

Vyberte výkon záblesku (**Výkon**), maximální počet odpálených záblesků (**Záblesky**) a počet záblesků odpálených za sekundu (**Frekvence**).

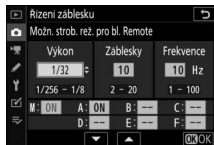

Povolte nebo zakažte vybrané skupiny. Chcete-li povolit vybranou skupinu, vyberte možnost **ON (ZAPNUTO)**; chcete-li zakázat vybranou skupinu, vyberte možnost --.

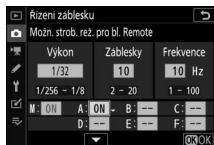

4 Seskupte dálkově ovládanéblesky Remote.

Vyberte skupinu (A–F) pro každý dálkově ovládaný blesk Remote. Hlavní blesk Master může řídit až 18 blesků v libovolné kombinaci.

5 : Vytvořte kompozici snímku.

Vytvořte kompozici snímku a rozmístěte blesky. Další informace viz dokumentace dodávaná s blesky. Po rozmístění blesků stiskněte na obrazovce informaci pro blesk tlačítko **i** (☰ 390) a vyberte možnost **⚡ Zkušební záblesk** pro odpálení zkušebního záblesku u blesků a ověření jejich normální funkčnosti.

6 : Exponujte.

Přidání blesku upevněného do sáňek na fotoaparátu

Rádiově ovládané blesky lze kombinovat s libovolnými z následujících blesků upevněných do sáňek pro upevnění příslušenství na fotoaparátu:

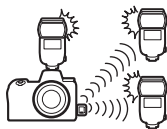

- **SB-5000:** Před nasazením blesku nastavte blesk do rádiového režimu Master (v levém horním rohu displeje se zobrazí symbol ) a vyberte skupinu nebo stroboskopický režim pro blesky Remote. Jakmile je blesk nasazený, lze upravovat nastavení pomocí ovládacích prvků na blesku, pomocí položek v menu fotoaparátu **Možnosti skupin blesků > Blesk Master** nebo pod položkou „M“ na obrazovce **Možn. strob. rež. pro bl. Remote**.
- **SB-910, SB-900, SB-800, SB-700, SB-600:** Blesk nastavte pro samostatné použití a pomocí ovládacích prvků na blesku upravte nastavení blesku.
- **SB-500, SB-400, SB-300:** Blesk nasadte na fotoaparát a upravte nastavení pomocí položky **Možnosti skupin blesků > Blesk Master** ve fotoaparátu.

Optické AWL

Blesky Remote lze ovládat pomocí optických signálů z volitelného blesku upevněného do sáněk pro upevnění příslušenství na fotoaparátu

a pracujícího jako blesk Master (optické AWL; informace o kompatibilních zábleskových jednotkách viz „Systém kreativního osvětlení Nikon“

, 413). Pokud je daný blesk SB-5000 nebo SB-500, lze nastavení upravovat z fotoaparátu (viz níže); jinak je třeba nastavení upravovat pomocí ovládacích prvků na blesku způsobem popsaným v dokumentaci dodávané s bleskem. Informace o umístění blesků a dalších tématech viz dokumentace dodávaná s blesky.

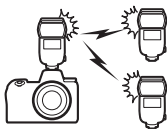

„Systém kreativního osvětlení Nikon“, 413). Pokud je daný blesk SB-5000 nebo SB-500, lze nastavení upravovat z fotoaparátu (viz níže); jinak je třeba nastavení upravovat pomocí ovládacích prvků na blesku způsobem popsaným v dokumentaci dodávané s bleskem. Informace o umístění blesků a dalších tématech viz dokumentace dodávaná s blesky.

Použití optického AWL s blesky SB-5000 nebo SB-500

Nasadte blesk do sáněk pro upevnění příslušenství na fotoaparátu a vyberte možnost **Optické AWL** v položce **Řízení záblesku** > **Možnosti bezdrát. ovládání blesků** v menu fotografování. Nastavení skupin blesků lze upravovat pomocí položky **Řízení záblesku** > **Řízení zábl. pro blesky Remote**; položka **Řízení zábl. pro blesky Remote** pro blesk SB-5000 nabízí rovněž nastavení **Zjednodušený režim bezdrát. ovl.** a **Stroboskop. režim pro bl. Remote**.

Řízení záblesku > **Možnosti bezdrát. ovládání blesků**

Řízení záblesku > **Řízení zábl. pro blesky Remote**

Řízení záblesku > **Řízení zábl. pro blesky Remote**

Řízení záblesku > **Řízení zábl. pro blesky Remote** pro blesk SB-5000 nabízí rovněž nastavení **Zjednodušený režim bezdrát. ovl.**

a **Stroboskop. režim pro bl. Remote**.

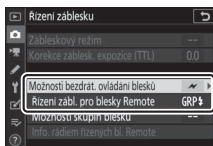

✓ SB-5000



Pokud je do sáněk pro upevnění příslušenství na fotoaparátu nasazen blesk SB-5000, lze měnit nastavení **Řízení záblesku** rovněž pomocí ovládacích prvků na blesku.

■ Skupina blesků

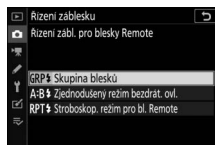

Tato možnost slouží k úpravě nastavení samostatně pro každou skupinu.

- 1** : Vyberte možnost **Skupina blesků**.
Vyberte možnost **Skupina blesků**
v položce **Řízení záblesku** > **Řízení zábl.**
pro blesky Remote v menu
fotografování.

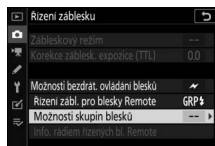

- 2** : Vyberte položku **Možnosti skupin blesků**.
Vyberte položku **Možnosti skupin blesků**
na obrazovce řízení záblesku a stiskněte
tlačítko .



- 3** : Upravte nastavení pro blesk Master.
Vyberte zábleskový režim a výkon
záblesku hlavního blesku Master a blesků
v každé skupině:
- **TTL**: i-TTL řízení záblesku
 -  **A**: Auto aperture (k dispozici pouze u kompatibilních blesků)
 - **M**: Manuální výběr výkonu záblesku
 - -- (**vypnuto**): Blesky nepracují a zábleskovou expozici (výkon záblesku) nelze nastavovat



Vyberte kanál pro blesk Master. Pokud se mezi blesky Remote nachází blesk SB-500, musíte vybrat kanál 3; jinak můžete vybrat libovolný kanál v rozmezí 1 až 4.





4 Nastavte dálkově ovládané blesky Remote na stejný kanál jako blesk Master.

Nastavte dálkově ovládané blesky Remote na kanál vybraný v kroku 3.

5 Seskupte dálkově ovládané blesky Remote.

Vyberte skupinu (A, B nebo C, resp. v případě použití blesku SB-500 jako hlavního blesku Master – A nebo B) pro každý blesk Remote. Přestože není počet dálkově ovládaných blesků Remote nijak omezen, praktické maximum tvoří tři blesky na jednu skupinu. Při použití většího počtu blesků se mohou záblesky vyzařované jednotlivými dálkově ovládanými blesky Remote vzájemně překrývat a ovlivňovat kvalitu osvětlení.

6 Vytvořte kompozici snímku.

Vytvořte kompozici snímku a rozmístěte blesky. Další informace viz dokumentace dodávaná s blesky. Po rozmístění blesků stiskněte tlačítko pro odpálení zkušebního záblesku na blesku Master pro odpálení zkušebního záblesku a kontrolu správné funkce všech blesků. Zkušební záblesk lze u blesků odpálit rovněž stisknutím tlačítka  na obrazovce informací o blesku ( 390) a výběrem možnosti  **Zkušební záblesk**.

7 Exponujte.

Po kontrole rozsvícení indikace připravenosti k záblesku u všech blesků exponujte.

■ Zjednodušený režim bezdrátového ovládání (pouze SB-5000)

Tuto možnost vyberte, chcete-li ovládat celkovou korekci zábleskové expozice skupin A a B a vzájemné vyvážení mezi těmito skupinami. Nastavení výkonu záblesku u skupiny C probíhá manuálně.

1 Vyberte možnost **Zjednodušený režim bezdrát. ovl.**

Vyberte možnost **Zjednodušený režim bezdrát. ovl.** v položce **Řízení záblesku** > **Řízení zábl. pro blesky Remote** v menu fotografování.

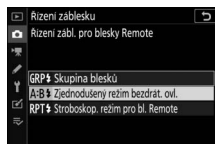

2 Vyberte položku **Možn. zjednoduš. rež. bezdr. ovl.**

Vyberte položku **Možn. zjednoduš. rež. bezdr. ovl.** na obrazovce řízení záblesku a stiskněte tlačítko .

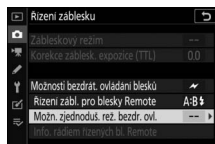

3 Upravte nastavení blesku.

Vyberte vyvážení mezi skupinami A a B.

Upravte nastavení korekce zábleskové expozice pro skupiny A a B.

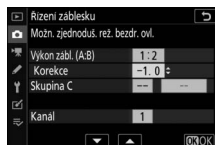

Vyberte zábleskový režim a výkon záblesku pro blesky skupiny C:

- **M**: Manuální výběr výkonu záblesku
- --: Blesky ve skupině C nepracují.

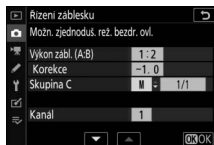

Vyberte kanál pro blesk Master. Pokud se mezi blesky Remote nachází blesk SB-500, musíte vybrat kanál 3; jinak můžete vybrat libovolný kanál v rozmezí 1 až 4.

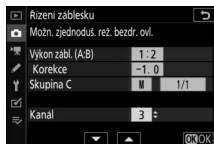

4 : Nastavte dálkově ovládané blesky Remote na stejný kanál jako blesk Master.

Nastavte dálkově ovládané blesky Remote na kanál vybraný v kroku 3.

5 : Seskupte dálkově ovládané blesky Remote.

Vyberte skupinu (A, B nebo C). Přestože není počet dálkově ovládaných blesků Remote nijak omezen, praktické maximum tvoří tři blesky na jednu skupinu. Při použití většího počtu blesků se mohou záblesky vyzařované jednotlivými dálkově ovládanými blesky Remote vzájemně překrývat a ovlivňovat kvalitu osvětlení.

6 : Vytvořte kompozici snímku.

Vytvořte kompozici snímku a rozmístěte blesky. Další informace viz dokumentace dodávaná s blesky. Po rozmístění blesků stiskněte tlačítko pro odpálení zkušební záblesku na blesku Master pro odpálení zkušební záblesku a kontrolu správné funkce všech blesků. Zkušební záblesk lze u blesků odpálit rovněž stisknutím tlačítka **i** na obrazovce informací o blesku (📄 390) a výběrem možnosti **⚡ Zkušební záblesk**.

7 : Exponujte.

Po kontrole rozsvícení indikace připravenosti k záblesku u všech blesků exponujte.

■ **Stroboskopický režim pro blesky Remote (pouze SB-5000)**

Pokud je vybrána tato možnost, blesky opakovaně odpalují záblesky během otevřené závěrky a produkují efekt vícenásobné expozice (stroboskopický efekt).

1 : Vyberte možnost **Stroboskop. režim pro bl. Remote.**

Vyberte možnost **Stroboskop. režim pro bl. Remote** v položce **Řízení záblesku** > **Řízení zábl. pro blesky Remote** v menu fotografování.

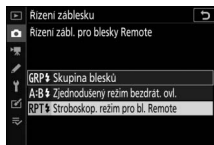

2 : Vyberte položku **Možn. strob. rež. pro bl. Remote.**

Vyberte položku **Možn. strob. rež. pro bl. Remote** na obrazovce řízení záblesku a stiskněte tlačítko .

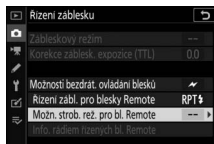

3 : Upravte nastavení blesku.

Vyberte výkon záblesku (**Výkon**), maximální počet odpálených záblesků (**Záblesky**) a počet záblesků odpálených za sekundu (**Frekvence**).

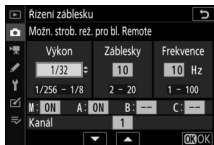

Povolte nebo zakažte vybrané skupiny. Chcete-li povolit vybranou skupinu, vyberte možnost **ON (ZAPNUTO)**; chcete-li zakázat vybranou skupinu, vyberte možnost --.

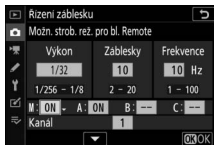

Vyberte kanál pro blesk Master. Pokud se mezi blesky Remote nachází blesk SB-500, musíte vybrat kanál 3; jinak můžete vybrat libovolný kanál v rozmezí 1 až 4.

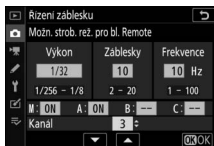

4 : Nastavte dálkově ovládané blesky Remote na stejný kanál jako blesk Master.

Nastavte dálkově ovládané blesky Remote na kanál vybraný v kroku 3.

5 : Seskupte dálkově ovládané blesky Remote.

Vyberte skupinu (A, B nebo C) pro každý blesk Remote. Přestože není počet dálkově ovládaných blesků Remote nijak omezen, praktické maximum tvoří tři blesky na jednu skupinu. Při použití většího počtu blesků se mohou záblesky vyzařované jednotlivými dálkově ovládanými blesky Remote vzájemně překrývat a ovlivňovat kvalitu osvětlení.

6 / : Vytvořte kompozici snímku.

Vytvořte kompozici snímku a rozmístěte blesky. Další informace viz dokumentace dodávaná s blesky. Po rozmístění blesků stiskněte tlačítko pro odpálení zkušební záblesku na blesku Master pro odpálení zkušební záblesku a kontrolu správné funkce všech blesků. Zkušební záblesk lze u blesků odpálit rovněž stisknutím tlačítka **i** na obrazovce informací o blesku (☐ 390) a výběrem možnosti **⚡ Zkušební záblesk**.

7 / : Exponujte.

Po kontrole rozsvícení indikace připravenosti k záblesku u všech blesků exponujte.

Optické AWL



Nastavte okénka se snímači dálkově ovládaných blesků Remote tak, aby na snímače dopadalo světlo hlavního blesku Master (zvláštní pozornosti je třeba dbát v případě, kdy fotoaparát není upevněn na stativ). Zajistěte, aby nedopadalo přímé světlo nebo silné odrazy světla záblesků dálkově ovládaných blesků Remote do objektivu fotoaparátu (v režimu TTL) nebo na fotočlánky dálkově ovládaných blesků Remote (režim )**A**), protože by mohlo dojít k narušení správnosti expozice. Aby se zabránilo zobrazení slabých časovacích záblesků vyzařovaných bleskem Master na snímcích pořizovaných z blízkých vzdáleností, vyberte nízké citlivosti ISO nebo velká zaclonění (vysoká clonová čísla). Po rozmístění dálkově ovládaných blesků Remote pořídte zkušební snímek a zkontrolujte výsledek na zobrazovací fotoaparátu.

Optické/rádiové AWL

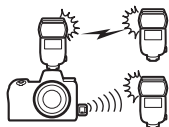
Optické a rádiové AWL lze použít společně. Rádiové řízení záblesku zajišťuje dálkové ovládání WR-R10 připojené k fotoaparátu, optické řízení záblesku zajišťuje bezdrátová řídicí záblesková jednotka SU-800 nebo blesk SB-910, SB-900, SB-800, SB-700



či SB-500 upevněný do sáněk pro upevnění příslušenství na fotoaparátu. Než budete pokračovat, vytvořte bezdrátové spojení mezi rádiem řízenými blesky a dálkovým ovládáním WR-R10 (☐ 368). Pokud je blesk SB-500 upevněn do sáněk pro upevnění příslušenství na fotoaparátu, vyberte možnost **Optické/rádiové AWL** v položce **Řízení záblesku > Možnosti bezdrát. ovládání blesků** v menu fotografování; při použití ostatních blesků nebo jednotky SU-800 je tato možnost vybrána automaticky.

Jediná možnost dostupná pro položku **Řízení zábl. pro blesky Remote** bude **Skupina blesků**. Vyberte skupinu (A–F) pro každý dálkově ovládaný blesk Remote. Umístěte opticky řízené blesky do skupin A až C a rádiově řízené blesky do skupin D až F (pro zobrazení možností pro skupiny D až F stiskněte tlačítko  nebo  na obrazovce možností skupin blesků).

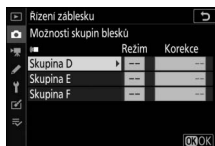

Zobrazení informací o zábleskových jednotkách

Fotoaparát je schopen zobrazovat informace o blesku v případě blesků SB-5000 a SB-500 upevněných do sáněk pro upevnění příslušenství na fotoaparátu a konfigurovaných jako blesk Master pro optické AWL, stejně jako v případě blesků Remote řízených pomocí rádiového AWL prostřednictvím dálkového ovládání WR-R10. Informace o blesku lze zobrazit na zobrazovači fotoaparátu stisknutím tlačítka **DISP** v režimu fotografování (📖 15). Zobrazované informace se liší v závislosti na zábleskovém režimu.

Skupina blesků

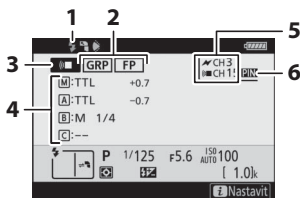

1	Indikace připravenosti k záblesku ¹	368
2	Řízení záblesku pro blesky Remote.....	192
	Indikace synchronizace FP.....	269
3	Režim řízení záblesku pro blesky Remote ²	191, 192
4	Režim řízení záblesku pro skupinu blesků ³	372, 380
	Zábleskový režim pro skupinu blesků.....	372, 380
	Výkon záblesku/korekce zábleskové expozice.....	372, 380
5	Kanál ²	191, 368
6	Režim propojení ⁴	368

Zjednodušený režim bezdrátového ovládání

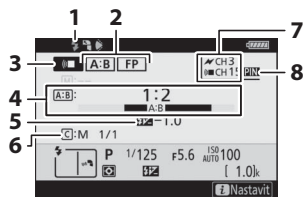



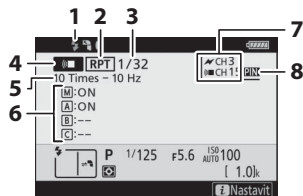

1	Indikace připravenosti k záblesku ¹	368
2	Řízení záblesku pro blesky Remote.....	192
	Indikace synchronizace FP.....	269
3	Režim řízení záblesku pro blesky Remote ²	191, 192
4	Poměr A : B.....	374, 382
5	Korekce zábleskové expozice.....	374, 382
6	Zábleskový režim (řízení záblesku) a výkon záblesku skupiny C	374, 382
7	Kanál ²	191, 368
8	Režim propojení ⁴	368

Stroboskopický režim pro blesky Remote



1	Indikace připravenosti k záblesku ¹	368
2	Řízení záblesku pro blesky Remote.....	192
3	Výkon záblesku.....	376, 384
4	Režim řízení záblesku pro blesky Remote ²	191, 192
5	Počet odpálených záblesků (Záblesky).....	376, 384
	Frekvence.....	376, 384
6	Stav skupiny (povolená/zakázaná).....	376, 384
7	Kanál ²	191, 368
8	Režim propojení ⁴	368

- Zobrazuje se po dosažení připravenosti všech blesků při rádiovém AWL.
- Optické AWL je označeno symbolem , rádiové AWL symbolem , společné optické a rádiové AWL symboly  a . Kanál optického AWL pro společné optické a rádiové AWL se zobrazuje pouze v případě použití blesku SB-500 jako blesku Master.
- Při společném použití optického a rádiového AWL se zobrazují symboly pro obě skupiny.
- Zobrazuje se pouze při použití rádiového AWL nebo společného optického a rádiového AWL.

✓ Informace o blesku a nastavení fotoaparátu

Obrazovka informací pro blesk zobrazuje vybraná nastavení fotoaparátu včetně expozičního režimu, času závěrky, clony a citlivosti ISO.

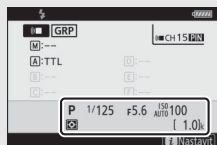

✓ Změna nastavení blesku

Nastavení blesku lze změnit stisknutím tlačítka **i** na obrazovce informací pro blesk. Dostupné možnosti se liší podle typu blesku a zvoleného nastavení. Rovněž můžete odpálit zkušební záblesk.

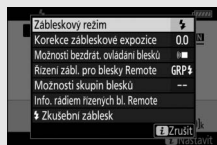

Řešení možných problémů

Problémy s fotoaparátem můžete být schopni vyřešit pomocí níže uvedených kroků. Před kontaktováním prodejce nebo autorizovaného servisu Nikon postupujte podle uváděných řešení.

KROK 1	Zkontrolujte běžné problémy uvedené v následujících částech: <ul style="list-style-type: none">• „Problémy a řešení“ (□ 392)• „Indikace a chybová hlášení“ (□ 398)
KROK 2	Vypněte fotoaparát a vyjměte baterii. Po uplynutí asi jedné minuty znovu vložte baterii a zapněte fotoaparát. <input checked="" type="checkbox"/> Pokud jste právě dokončili fotografování, vyčkejte před vyjmutím baterie minimálně jednu minutu, protože fotoaparát může stále zapisovat data na paměťovou kartu.
KROK 3	Vyhledejte webové stránky společnosti Nikon. Informace o podpoře a odpovědi na nejčastější dotazy naleznete na webové stránce pro vaši zemi nebo oblast (□ xxii). Chcete-li stáhnout nejnovější firmware pro fotoaparát, navštivte: https://downloadcenter.nikonimglib.com
KROK 4	Kontaktujte autorizovaný servis Nikon.

Obnovení výchozích nastavení

V závislosti na aktuálních nastaveních nemusí být dostupné některé položky menu a další funkce. Chcete-li získat přístup k položkám menu, které jsou zobrazeny šedě, nebo z jiných důvodů nedostupným funkcím, zkuste obnovit výchozí nastavení pomocí položky **Reset všech nastavení** v menu nastavení (□ 317). Mějte však na paměti, že budou resetovány rovněž profily bezdrátových sítí, informace o autorském právu a další uživatelem vložené údaje. Před provedením resetu doporučujeme uložit nastavení pomocí položky **Uložení/načtení nastavení** v menu nastavení.

Problémy a řešení

Řešení některých běžných problémů jsou uvedena níže.

Baterie/Indikace

Fotoaparát je zapnutý, ale nereaguje: Vyčkejte dokončení zaznamenávání. Pokud závada přetrvává, vypněte fotoaparát. Pokud se fotoaparát nevypne, vyjměte a znovu vložte baterii. Používáte-li síťový zdroj, odpojte a znovu připojte síťový zdroj. Mějte na paměti, že i když dojde ke ztrátě aktuálně zaznamenávaných dat, data již zaznamenaná nebudou vyjmutím nebo odpojením zdroje energie ovlivněna.

Hledáček nebo monitor se nezapne:

- Pomocí tlačítka režimů monitoru vyberte jiný režim monitoru (mějte na paměti, že může být nutné nejprve povolit požadovaný režim pomocí položky **Omez. volby režimů monitoru** v menu nastavení).
 - Prach, vlákna a další cizí objekty na snímači pohledu do hledáčku mohou znemožnit jeho normální funkci. Vyčistěte snímač pohledu do hledáčku ofukovacím balónkem.
-

Hledáček je rozostřený: Otáčením voliče dioptrické korekce hledáčku zaostřete hledáček. Pokud se takto problém nevyřeší, vyberte zaostřovací režim **AF-S**, jednotlivá zaostřovací pole a střední zaostřovací pole, vytvořte kompozici s vysoce kontrastním objektem ve středním zaostřovacím poli a namáčkněte tlačítko spouště do poloviny pro zaostření fotoaparátu. Jakmile je samotný fotoaparát zaostřen, nastavte volič dioptrické korekce tak, abyste viděli jasně zaostřený objekt v hledáčku.

Zobrazovač se bez varování vypne: Vyberte delší zpoždění v uživatelské funkci c3 (**Zpoždění automat. vypnutí**).

Kontrolní panel pomalu reaguje a je tmavý: Rychlost reakce a jas kontrolního panelu se mění v závislosti na teplotě.

Fotografování

Zapnutí fotoaparátu trvá delší dobu: Vymažte soubory nebo složky.

Spuštění závěrky je zakázané:

- Paměťová karta je plná.
 - Je vybrána možnost **Spuštění blokováno** v položce **Bez paměťové karty?** v menu nastavení a ve fotoaparátu není vložena žádná paměťová karta.
 - Je vybrán režim **S** a čas závěrky **Bulb** nebo **Time**.
-

Fotoaparát reaguje pomalu na tlačítko spouště: Vyberte možnost **Vypnuto** v uživatelské funkci d4 (**Opožděné spuštění závěrky**).

Při stisknutí tlačítka spouště v režimu sériového snímání je zhotoven pouze jeden snímek: Vypněte funkci HDR.

Snímky jsou rozostřené: Chcete-li zaostřit pomocí automatického zaostřování, vyberte zaostřovací režim **AF-S**, **AF-C** nebo **AF-F**. Pokud fotoaparát není schopen zaostřit pomocí automatického zaostřování (□ 53), použijte manuální zaostřování nebo blokování zaostření.

Nepracuje zvuková signalizace:

- Je vybrána možnost **Vypnuto** v položce **Možnosti pípnutí > Pípnutí zap/vyp** v menu nastavení.
 - Je vybrán zaostřovací režim **AF-C**.
 - Je vybrána možnost **Zapnuto** v položce **Bezhluché fotografování** v menu fotografování.
 - Fotoaparát je v režimu videosekvencí.
-

Není k dispozici plný rozsah časů závěrky: Je používán blesk. Pomocí uživatelské funkce e1 (**Synchroniz. čas pro blesk**) lze vybrat synchronizační čas pro práci s bleskem; při použití kompatibilních blesků vyberte možnost **1/200 s (Auto FP)**, abyste mohli využívat celý rozsah časů závěrky.

Při namáčknutí tlačítka spouště do poloviny nedojde k aktivaci blokování zaostření: Při výběru zaostřovacího režimu **AF-C** lze aktivovat blokování zaostření stisknutím středu pomocného voliče.

Nelze změnit zaostřovací pole: Volba zaostřovacích polí není dostupná při použití automatické volby zaostřovacích polí; vyberte jiný režim činnosti zaostřovacích polí.

Číslo snímků fotoaparátem je pomalý: Vypněte redukci šumu pro dlouhé expozice.

Snímky a videosekvence se zdají mít odlišnou expozici oproti náhledu zobrazovanému na zobrazovači: Chcete-li zobrazit náhled účinků změn nastavení ovlivňujících expozici a barvy, vyberte možnost **Zapnuto** v uživatelské funkci d8 (**Aplikace nastav. pro živý náhled**). Mějte na paměti, že nastavení položek **Jas monitoru** a **Jas hledáčku** nemají žádný účinek na snímky zaznamenané fotoaparátem.

V režimu videosekvencí se vyskytuje blikání obrazu nebo proužkování: V položce **Redukce blikání obrazu** v menu videosekvencí vyberte možnost odpovídající frekvenci místní střídavé elektrické sítě.

V zobrazení aktuálního záběru objektivu se objevují jasné oblasti nebo proužky: Kompozice snímku je vytvářena pod blikající reklamou, bleskem nebo jiným světelným zdrojem s krátkou dobou trvání.

Na snímcích se objevují skvrny: Vyčistěte přední a zadní čočku objektivu. Pokud problém přetrvává, vyčistěte obrazový snímač.

Jev *Bokeh* je nepravdivý: Při použití krátkých časů závěrky a/nebo světelných objektivů můžete zaznamenat nepravdivosti v odstupňování ostrosti (*bokeh*). Efekt lze zmírnit výběrem delších časů závěrky a/nebo vyšších clonových čísel.

Snímky jsou ovlivněny patrnými reflexy nebo závojem: Reflexy a závoj se mohou vyskytovat u snímků obsahujících slunce nebo jiné silné zdroje světla. Výskyt těchto jevů lze potlačit nasazením sluneční clony nebo úpravou kompozice snímků tak, aby se silné zdroje světla nacházely výrazně mimo záběr. Můžete také vyzkoušet techniky, jako je sejmutí filtrů z objektivu, výběr jiného času závěrky nebo použití bezhlučného fotografování.

Fotografování/záznam videosekvence se neočekávaně ukončí nebo se nespustí: Fotografování/záznam videosekvence se může automaticky ukončit z důvodu ochrany vnitřních obvodů fotoaparátu před poškozením v případě příliš vysoké okolní teploty nebo v případě předchozího dlouhodobého používání fotoaparátu v režimu sériového snímání nebo pro záznam videosekvencí apod. Pokud nelze fotografovat/zaznamenávat videosekvence z důvodu přehřátí fotoaparátu, vyčkejte ochlazení vnitřních obvodů a zkuste to znovu. Mějte na paměti, že fotoaparát může být na dotyk teplý, ale to neznamená závadu.

Na zobrazovači se během fotografování/záznamu videosekvencí objevují obrazové artefakty:

„Šum“ (náhodně rozmístěné jasně zbarvené pixely, závoj nebo proužky) a neočekávané barvy se mohou vyskytovat při zvětšení záběru objektivu. Náhodně rozmístěné jasně zbarvené pixely, závoj nebo jasné skvrny se mohou vyskytovat rovněž jako důsledek nárůstu teploty vnitřních obvodů fotoaparátu během fotografování/záznamu videosekvencí; nepoužíváte-li fotoaparát, vypněte jej. Při použití vysokých citlivostí ISO může být obrazový šum patrnější u dlouhých expozic a snímků pořízených při zvýšené teplotě fotoaparátu. Mějte na paměti, že rozložení obrazového šumu na zobrazovači se může lišit od výsledného snímku. Chcete-li snížit výskyt šumu, upravte nastavení citlivosti ISO, času závěrky nebo funkce Active D-Lighting.

Fotoaparát není schopen změřit vyvážení bílé barvy: Objekt je příliš tmavý nebo příliš jasný.

Snímky nelze vybrat jako zdroj pro manuální nastavení vyvážení bílé barvy: Dané snímky byly vytvořeny jiným typem fotoaparátu.

Není dostupný bracketing vyvážení bílé barvy:

- Je nastavena kvalita obrazu NEF (RAW) nebo NEF + JPEG.
- Je zapnuté fotografování v režimu vícenásobné expozice nebo v režimu HDR (vysoký dynamický rozsah).

Účinek předvoleb Picture Control je u jednotlivých snímků odlišný: Je vybrána možnost

Automaticky v položce **Předvolby Picture Control**, předvolba Picture Control založená na předvolbě **Automaticky**, resp. je vybrána možnost **A** (automaticky) pro parametr **Rychlé doostření**, kontrast nebo sytost. Chcete-li získat konzistentní výsledky u série snímků, vyberte jiné nastavení.

Nelze změnit metodu měření expozice: Je aktivní expoziční paměť.

Nelze použít korekci expozice: Vyberte režim **P**, **S** nebo **A**.

Obrazový šum (barevné skvrny nebo jiné artefakty) na snímcích pořízených dlouhými expozicemi: Povolte redukci šumu pro dlouhé expozice.

Pomocné světlo AF nepracuje:

- Vyberte možnost **Zapnuto** v uživatelské funkci a12 (**Vestavěné pomocné světlo AF**).
 - Pomocné světlo AF nepracuje v režimu videosekvencí a při výběru zaostřovacího režimu **AF-C** nebo **MF**.
-

Videosekvence jsou zaznamenávány němě: Je vybrána možnost **Vypnutý mikrofon** v položce **Citlivost mikrofonu** v menu videosekvencí.

Přehrávání

Snímky NEF (RAW) se nepřehrávají: Snímky byly pořízeny při kvalitách obrazu NEF + JPEG.

Fotoaparát nezobrazí snímky zaznamenané jinými fotoaparáty: Snímky zaznamenané jinými značkami fotoaparátů se nemusí správně zobrazit.

Některé snímky se při přehrávání nezobrazují: Vyberte možnost **Všechny** v položce **Přehrávaná složka**.

Snímky zhotovené na výšku (portrét) se zobrazují na šířku (krajina):

- Vyberte možnost **Zapnuto** v položce **Otočení na výšku** v menu přehrávání.
- Snímky jsou zobrazeny v režimu kontroly snímků.
- Fotoaparát byl při expozici snímku namířen směrem nahoru nebo dolů.

Snímky nelze vymazat: Snímky jsou chráněné. Zrušte ochranu snímků.

Snímky nelze retušovat: Snímek nelze upravovat tímto fotoaparátem.

Fotoaparát zobrazuje zprávu informující o tom, že složka neobsahuje žádné snímky: Vyberte možnost **Všechny** v položce **Přehrávaná složka**.

Snímky nelze vytisknout: Snímky NEF (RAW) a TIFF nelze tisknout pomocí přímého USB propojení. Přeneste snímky do počítače a vytiskněte je pomocí softwaru NX Studio. Snímky ve formátu NEF (RAW) lze pomocí položky **Zprac. snímků NEF (RAW)** v menu retušování uložit ve formátu JPEG.

Snímky se nezobrazují na zařízeních HDMI: Zkontrolujte, jestli je připojený kabel HDMI (dostupný samostatně).

Výstup do zařízení HDMI nepracuje podle očekávání:

- Zkontrolujte, jestli je kabel HDMI správně připojen.
 - Vyberte možnost **Vypnuto** v položce **HDMI > Pokročilé > Ovládání externího záznamu** v menu nastavení.
 - Zopakujte kontrolu výstupu po výběru možnosti **Reset všech nastavení** v menu nastavení.
-

Funkce odstranění prachu ze snímku v softwaru NX Studio nemá očekávaný účinek: Čištění obrazového snímače změnilo polohu prachových částic na obrazovém snímači. Referenční data pro funkci odstranění prachu ze snímku zaznamenaná před čištěním obrazového snímače nelze použít u snímků pořízených po čištění obrazového snímače; podobně nelze referenční data pro funkci odstranění prachu ze snímku zaznamenaná po čištění obrazového snímače použít na snímky pořízené před čištěním obrazového snímače.

Počítače nezobrazují snímky NEF (RAW) stejně jako fotoaparát: Software třetích výrobců nezobrazuje účinky funkcí Picture Control, Active D-Lighting, korekce vinětače a obdobných. Použijte software NX Studio.

Snímky nelze přenést do počítače: Operační systém počítače není kompatibilní s fotoaparátem a softwarem pro přenos snímků. Pro zkopírování snímků do počítače použijte čtečku karet nebo slot pro karty.

Bluetooth a Wi-Fi (bezdrátové sítě)

Chytrá zařízení nezobrazují SSID fotoaparátu (název sítě):

- Zkontrolujte, jestli je vybrána možnost **Zakázat** v položce **Režim V letadle** v menu nastavení fotoaparátu.
 - Zkontrolujte, jestli je vybrána možnost **Povolit** v položce **Připojit k chytrému zařízení** > **Párování (Bluetooth)** > **Připojení Bluetooth** v menu nastavení fotoaparátu.
 - Zkuste vypnout funkci Wi-Fi na chytrém zařízení a znovu ji zapnout.
-

Fotoaparát se nemůže připojit k bezdrátovým tiskárnám a dalším bezdrátovým zařízením: Tento fotoaparát se může připojovat pouze k počítačům a chytrým zařízením.

Různé

Datum zaznamenání souboru není správné: Hodiny fotoaparátu jsou méně přesné než většina náramkových hodinek a domácích hodin. Pravidelně porovnávejte hodiny fotoaparátu s přesnějším měřičem času a v případě potřeby upravte hodnoty.

Některé položky menu nelze vybrat: Některé položky nejsou dostupné při určitých kombinacích nastavení nebo v případě nepřítomnosti paměťové karty.

Indikace a chybová hlášení

Tato část návodu poskytuje výčet všech chybových hlášení a indikací zobrazovaných na kontrolním panelu a zobrazovači fotoaparátu.

Indikace

Následující indikace se zobrazují na kontrolním panelu a/nebo na zobrazovači fotoaparátu:

Indikace		Problém	Řešení
Zobrazovač fotoaparátu	Kontrolní panel		
		Baterie je téměř vybitá.	Připravte si plně nabitou rezervní baterii.
F---		Objektiv není správně nasazen.	Zkontrolujte správné nasazení objektivu a vysunutí objektivů vybavených teleskopickým tubusem. Tato indikace se zobrazuje rovněž při nasazení objektivu bez CPU prostřednictvím adaptéru bajonetu, ale v takovém případě není nutná žádná akce.
Bulb (bliká)		Čas Bulb je vybrán v režimu S .	Změňte nastavení času závěrky nebo vyberte režim M .
Time (bliká)		Čas Time je vybrán v režimu S .	
Busy (bliká)		Probíhá zpracování snímků.	Vyčkejte dokončení zpracování snímků.

Indikace		Problém	Řešení
Zobrazovač fotoaparátu	Kontrolní panel		
 (bliká)	—	Byl odpálen záblesk na plný výkon; snímek může být podexponovaný.	Zkontrolujte snímek na zobrazovači; je-li podexponovaný, upravte nastavení a opakujte expozici.
(Indikace expozice a času závěrky nebo clony bliká)		Objekt je příliš jasný; snímek bude přexponovaný.	<ul style="list-style-type: none"> • Snižte citlivost ISO. • Použijte volitelný neutrální šedý (ND) filtr. V režimu: S Zkratke čas závěrky A Zvolte větší zaclonění (vyšší clonové číslo)
		Objekt je příliš tmavý; snímek bude podexponovaný.	<ul style="list-style-type: none"> • Zvyšte citlivost ISO. • Použijte volitelný blesk. V režimu: S Prodlužte čas závěrky A Zvolte menší zaclonění (nižší clonové číslo)
Full (bliká)		Nedostatek paměti pro záznam dalších snímků při aktuálním nastavení nebo překročení limitu číslování souborů/složek.	<ul style="list-style-type: none"> • Nastavte nižší kvalitu nebo velikost obrazu. • Po zkopírování důležitých snímků do počítače nebo jiného zařízení vymažte snímky. • Vložte novou paměťovou kartu.
Err (bliká)		Porucha fotoaparátu.	Spusťte závěrku. Pokud závada přetrvává nebo se často opakuje, kontaktujte autorizovaný servis Nikon.

Chybová hlášení

Chybová hlášení na zobrazovací fotoaparátu jsou někdy doprovázena indikací na kontrolním panelu.

Chybové hlášení	Kontrolní panel	Problém	Řešení
Spuštění závěrky je zakázáno. Nabijte baterii.	—	Baterie je vybitá.	<ul style="list-style-type: none">• Vyměňte baterii za rezervní.• Nabijte baterii.
Baterii nelze použít. Baterie nekomunikuje správně s fotoaparátem. Pro bezpečné použití fotoaparátu použijte baterii určenou pro tento fotoaparát.	—	Informace o baterii není k dispozici.	<ul style="list-style-type: none">• Baterii nelze použít. Kontaktujte autorizovaný servis Nikon.• Kapacita baterie je extrémně nízká; nabijte baterii.
		Baterie nemůže předávat data do fotoaparátu.	Nahraďte baterie třetího výrobce originálními bateriemi Nikon.
Není vložena paměťová karta.	[–E–]	Fotoaparát není schopen rozpoznat paměťovou kartu.	Vypněte fotoaparát a zkontrolujte správné vložení paměťové karty.
K této paměťové kartě nelze přistupovat. Vložte jinou kartu.	Card, Err (bliká)	Chyba při přístupu na paměťovou kartu.	<ul style="list-style-type: none">• Použijte kartu schválenou společností Nikon.• Pokud závada přetrvává po opakovaném vyjmutí a vložení karty, může být karta poškozená. Kontaktujte prodejce nebo autorizovaný servis Nikon.
		Nelze vytvořit novou složku.	Po zkopírování důležitých snímků do počítače nebo jiného zařízení vymažte soubory nebo vložte novou paměťovou kartu.

Chybové hlášení	Kontrolní panel	Problém	Řešení
Karta není naformátována. Naformátujte kartu.	For (bliká)	Paměťová karta nebyla naformátována pomocí fotoaparátu.	Naformátujte paměťovou kartu nebo vložte novou paměťovou kartu.
Fotoaparát je příliš horký. Nelze jej použít, dokud nevychladne. Čekejte. Fotoaparát se automaticky vypne.	—	Vnitřní teplota fotoaparátu je vysoká.	Dříve než znovu zahájíte fotografování nebo záznam videosekvence, vyčkejte ochlazení vnitřních obvodů fotoaparátu.
		Vysoká teplota baterie.	Vyjměte baterii a počkejte až vychladne.
Složka neobsahuje žádné snímky.	—	Na paměťové kartě nejsou žádné snímky, které by bylo možné zobrazit.	Vložte paměťovou kartu obsahující zobrazitelné snímky.
		Ve složkách vybraných pro přehrávání nejsou žádné snímky, které by bylo možné zobrazit.	Pomocí položky Přehrávaná složka v menu přehrávání vyberte složku obsahující snímky, které lze zobrazit.
Soubor nelze zobrazit.	—	Soubor byl upraven v počítači, neodpovídá standardům DCF nebo je porušený.	Soubor nelze zobrazit na fotoaparátu.
Soubor nelze vybrat.	—	Vybraný snímek nelze retušovat.	Snímky vytvořené pomocí jiných zařízení nelze retušovat.
Videosekvenci nelze upravit.	—	Vybranou videosekvenci nelze upravovat.	<ul style="list-style-type: none"> • Videosekvence vytvořené pomocí jiných zařízení nelze upravovat. • Videosekvence musí mít délku minimálně dvě sekundy.

Chybové hlášení	Kontrolní panel	Problém	Řešení
Zkontrolujte tiskárnu.	—	Chyba tiskárny.	Zkontrolujte tiskárnu. Pro pokračování vyberte možnost Pokračovat (je-li dostupná) *.
Zkontrolujte papír.	—	Papír v tiskárně nemá zvolenou velikost.	Vložte papír správné velikosti a vyberte možnost Pokračovat *.
Papír se zasekl.	—	Papír je zablokovaný v tiskárně.	Uvolněte papír a vyberte možnost Pokračovat *.
Došel papír.	—	V tiskárně došel papír.	Vložte papír vybraného rozměru a vyberte možnost Pokračovat *.
Zkontrolujte zdroj inkoustu.	—	Chyba inkoustové náplně.	Zkontrolujte inkoust. Pro pokračování vyberte možnost Pokračovat *.
Došel inkoust.	—	V tiskárně došel inkoust.	Doplňte inkoust a vyberte možnost Pokračovat *.

* Další informace viz návod k obsluze tiskárny.

Technické informace

Tuto kapitolu si přečtete pro získání informací o indikacích fotoaparátu, kompatibilním příslušenství, čištění a skladování fotoaparátu a specifikacích zařízení.

Zobrazovač fotoaparátu a kontrolní panel

Tuto část si přečtete pro získání informací o indikacích na zobrazovači fotoaparátu (na monitoru a v hledáčku) a kontrolním panelu. Pro ilustrační účely jsou zobrazeny všechny indikace současně.

Monitor: Režim fotografování

Na monitoru se v režimu fotografování zobrazují následující indikace.

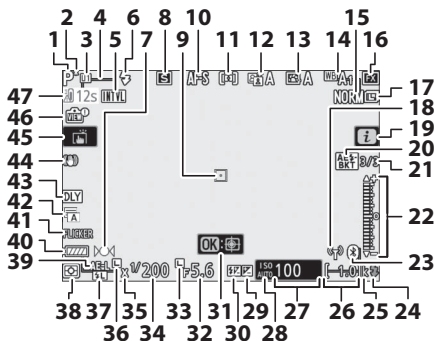

1	Expoziční režim	74	6	Zábleskový režim	111, 358
2	Indikace použití flexibilního programu	75	7	Indikace zaostření	64
3	Režim uživatelského nastavení	79	8	Snímací režim	88, 115
4	Značky oblasti činnosti automatického zaostřování	54	9	Zaostřovací pole	43, 54
5	Indikace intervalového snímání	216	10	Zaostřovací režim	52, 193, 247
	Indikace „nenastavené hodiny“	40			
	Indikace „Žádná paměťová karta“	32, 35			

11	Režim činnosti zaostřovacích polí.....	54, 193, 247	25	„k“ (zobrazuje se, pokud v paměti zbývá prostor pro více než 1 000 snímků)	34
12	Funkce Active D-Lighting.....	114, 186, 245	26	Počet zbývajících snímků.....	34, 471
13	Předvolba Picture Control.....	98, 181, 245	27	Citlivost ISO	84
14	Vyvážení bílé barvy	66, 102, 174, 244	28	Indikace citlivosti ISO	84
15	Kvalita obrazu	108, 170		Indikace automatické regulace citlivosti ISO.....	85
16	Obrazové pole	123, 169, 243	29	Indikace korekce expozice.....	86
17	Velikost obrazu	110, 170	30	Indikace korekce zábleskové expozice	360
18	Indikace připojení Wi-Fi	113	31	Sledování objektu	61
19	Symbol 	13, 21	32	Clona	76
20	Indikace expozičního a zábleskového bracketingu	195	33	Symbol aretace hodnoty clony	285
	Indikace bracketingu vyvážení bílé barvy	199	34	Čas závěrky	75, 77
	Indikace bracketingu ADL	202	35	Indikace synchronizace blesku	269
	Indikace funkce HDR	211	36	Symbol aretace času závěrky	285
	Indikace vícenásobné expozice.....	204	37	Indikace blokování zábleskové expozice	361, 416
21	Počet snímků zbývajících v sekvenci expozičního a zábleskového bracketingu	195	38	Měření expozice	112, 189, 247
	Počet snímků zbývajících v sekvenci bracketingu vyvážení bílé barvy	199	39	Expoziční paměť.....	93, 94
	Počet snímků zbývajících v sekvenci bracketingu funkce ADL.....	202	40	Indikace stavu baterie.....	34
	Expoziční rozdíl funkce HDR	211	41	Detekce blikání obrazu	189
	Počet snímků (vícenásobná expozice)	204	42	Typ závěrky.....	266
22	Indikace expozice	78		Bezhluché fotografování.....	70, 241
	Zobrazení korekce expozice.....	86	43	Opožděné spuštění závěrky	265
	Indikace průběhu bracketingu: Expoziční a zábleskový bracketing	195	44	Indikace redukce vibrací	116, 193
23	Indikace připojení Bluetooth	312	45	Fotografování dotykem	10, 62
	Režim V letadle.....	312	46	Indikace v živém náhledu	268
24	Indikace připravenosti k záblesku ...	417	47	Varovná teplotní indikace.....	405

 **Varovná teplotní indikace**

Pokud se teplota fotoaparátu zvýší, zobrazí se varovná teplotní indikace a odpočítávání (časovač se zobrazí červeně při dosažení posledních třiceti sekund). V některých případech se může časovač zobrazit ihned po zapnutí fotoaparátu. Když časovač dosáhne nulové hodnoty, obrazovka provozních informací se automaticky vypne pro ochranu interních obvodů fotoaparátu.

■ ■ Obrazovka informací

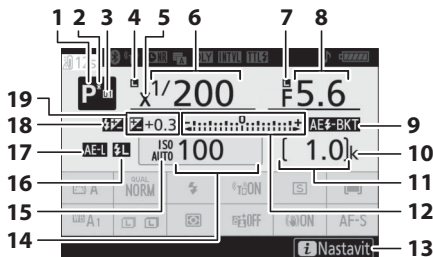

1 Expoziční režim	74	12 Indikace expozice	78
2 Indikace použití flexibilního programu	75	Zobrazení korekce expozice	86
3 Režim uživatelského nastavení	79	Indikace průběhu bracketingu:	
4 Symbol aretace času závěrky	285	Expoziční a zábleskový bracketing	195
5 Indikace synchronizace blesku	269	Bracketing vyvážení bílé barvy	199
6 Čas závěrky	75, 77	Bracketing ADL	202
7 Symbol aretace hodnoty clony	285	13 Symbol i	13, 21
8 Clona	76	14 Citlivost ISO	84
9 Indikace expozičního a zábleskového bracketingu	195	15 Indikace citlivosti ISO	84
Indikace bracketingu vyvážení bílé barvy	199	Indikace automatické regulace citlivosti ISO	85
Indikace bracketingu ADL	202	16 Indikace blokování zábleskové expozice	361, 416
Indikace funkce HDR	211	17 Expoziční paměť	93, 94
Indikace vícenásobné expozice	204	18 Indikace korekce zábleskové expozice	360
10 „k“ (zobrazuje se, pokud v paměti zbývá prostor pro více než 1 000 snímků)	34	19 Indikace korekce expozice	86
11 Počet zbývajících snímků	34, 471	Hodnota korekce expozice	86

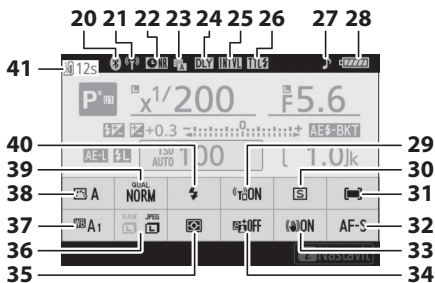

20	Indikace připojení Bluetooth	312	30	Snímací režim	88, 115
	Režim V letadle.....	312	31	Režim činnosti zaostřovacích polí.....	54, 193, 247
21	Indikace připojení Wi-Fi	113	32	Zaostřovací režim.....	52, 193, 247
22	Indikace redukce šumu pro dlouhé expozice	187	33	Redukce vibrací	116, 193
23	Typ závěrky.....	266	34	Funkce Active D-Lighting.....	114, 186, 245
24	Bezhluché fotografování.....	70, 241	35	Měření expozice	112, 189, 247
25	Opožděné spuštění závěrky	265	36	Velikost obrazu	110, 170
	Indikace intervalového snímání.....	216	37	Vyvážení bílé barvy.....	66, 102, 174, 244
	Indikace „nenastavené hodiny“	40	38	Předvolba Picture Control.....	98, 181, 245
26	Zábleskový režim (řízení záblesku)	190	39	Kvalita obrazu	108, 170
27	Indikace zvukové signalizace.....	309	40	Zábleskový režim	111, 358
28	Indikace stavu baterie.....	34	41	Varovná teplotní indikace.....	405
29	Vestavěné připojení Wi-Fi.....	113, 345			

Monitor: Režim videosekvencí

Na monitoru se v režimu videosekvencí zobrazují následující indikace.

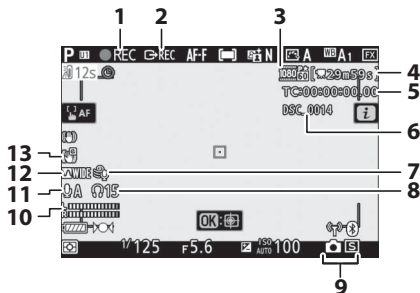

1	Indikace záznamu	45	7	Redukce hluku větru	249
	Indikace „Žádná videosekvence“	46	8	Hlasitost sluchátek	249
2	Ovládání externího záznamu	350	9	Snímací režim (statické snímky)	88
3	Velikost obrazu a snímací frekvence/ kvalita obrazu	120, 243	10	Úroveň zvuku	122
4	Zbývající čas	45	11	Citlivost mikrofonu	122, 248
5	Časový kód	250	12	Frekvenční charakteristika	249
6	Název souboru	243	13	Indikace elektronické redukce vibrací	124, 247

Hledáček: Režim fotografování

V hledáčku se v režimu fotografování zobrazují následující indikace.

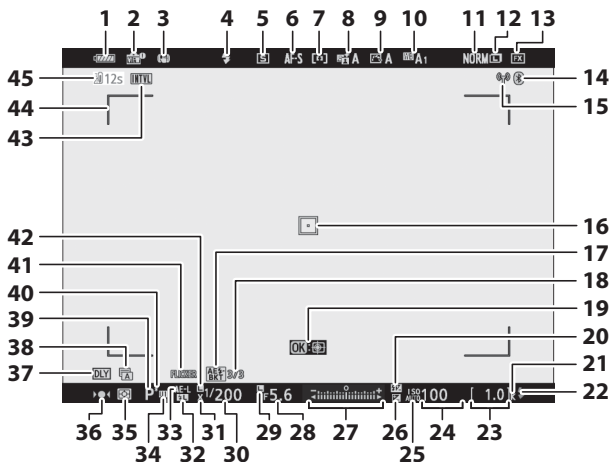

1 Indikace stavu baterie.....	34	12 Velikost obrazu	110, 170
2 Indikace v živém náhledu	268	13 Obrazové pole	123, 169, 243
3 Indikace redukce vibrací	116, 193	14 Indikace připojení Bluetooth	312
4 Zábleskový režim	111, 358	Režim V letadle	312
5 Snímací režim	88, 115	15 Indikace připojení Wi-Fi	113
6 Zaostřovací režim	52, 193, 247	16 Zaostřovací pole.....	43, 54
7 Režim činnosti zaostřovacích polí.....	54, 193, 247	17 Indikace expozičního a zábleskového bracketingu	195
8 Indikace funkce Active D-Lighting.....	114, 186, 245	Indikace bracketingu vyvážení bílé barvy	199
9 Indikace předvolby Picture Control.....	98, 181, 245	Indikace bracketingu ADL.....	202
10 Vyvážení bílé barvy ...	66, 102, 174, 244	Indikace funkce HDR	211
11 Kvalita obrazu	108, 170	Indikace vícenásobné expozice.....	204

18	Počet snímků zbývajících v sekvenci expozičního a zábleskového bracketingu 195	28	Clona 76
	Počet snímků zbývajících v sekvenci bracketingu vyvážení bílé barvy 199	29	Symbol aretace hodnoty clony 285
	Počet snímků zbývajících v sekvenci bracketingu funkce ADL..... 202	30	Čas závěrky 75, 77
	Expoziční rozdíl funkce HDR 211	31	Indikace synchronizace blesku 269
	Počet snímků (vícenásobná expozice) 204	32	Indikace blokování zábleskové expozice 361, 416
19	Sledování objektu..... 61	33	Expoziční paměť..... 93, 94
20	Indikace korekce zábleskové expozice 360	34	Režim uživatelského nastavení 79
21	„k“ (zobrazuje se, pokud v paměti zbývá prostor pro více než 1 000 snímků) 34	35	Měření expozice 112, 189, 247
22	Indikace připravenosti k záblesku ... 417	36	Indikace zaostření 64
23	Počet zbývajících snímků..... 34, 471	37	Opožděné spuštění závěrky 265
24	Citlivost ISO 84	38	Typ závěrky 266 Bezhluché fotografování 70, 241
25	Indikace citlivosti ISO 84 Indikace automatické regulace citlivosti ISO 85	39	Expoziční režim 74
26	Indikace korekce expozice 86	40	Indikace flexibilního programu 75
27	Indikace expozice 78 Zobrazení korekce expozice 86 Indikace průběhu bracketingu: Expoziční a zábleskový bracketing 195	41	Detekce blikání obrazu 189
		42	Symbol aretace času závěrky 285
		43	Indikace intervalového snímání 216 Indikace „nenastavené hodiny“ 40 Indikace „Žádná paměťová karta“ 32, 35
		44	Značky oblasti činnosti automatického zaostřování 54
		45	Varovná teplotní indikace 405

Hledáček: Režim videosekvencí

V hledáčku se v režimu videosekvencí zobrazují následující indikace.

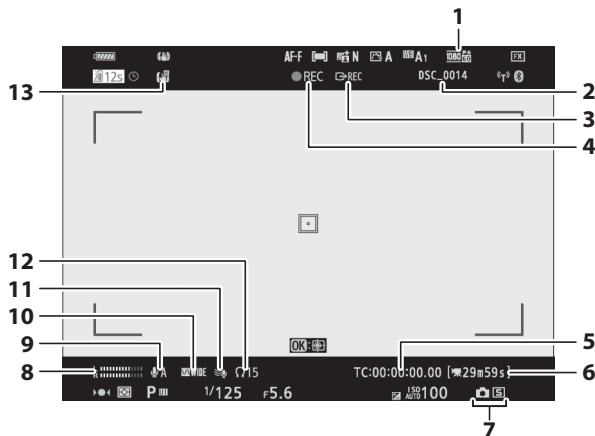

1	Velikost obrazu a snímací frekvence/ kvalita obrazu	120, 243	7	Snímací režim (statické snímky)	88
2	Název souboru	169	8	Úroveň zvuku	122
3	Ovládání externího záznamu	350	9	Citlivost mikrofonu	122, 248
4	Indikace záznamu	45	10	Frekvenční charakteristika	249
	Indikace „Žádná videosekvence“	46	11	Redukce hluku větru	249
5	Časový kód	250	12	Hlasitost sluchátek	249
6	Zbývající čas	45	13	Indikace elektronické redukce vibrací	124, 247

Kontrolní panel

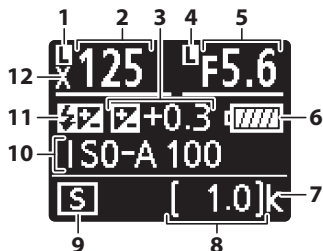

1 Symbol aretace času závěrky	285	8 Počet zbývajících snímků.....	34, 471
2 Čas závěrky	75, 77	9 Snímací režim	88
3 Indikace korekce expozice.....	86	10 Citlivost ISO	84
Hodnota korekce expozice.....	86	11 Indikace korekce zábleskové	
4 Symbol aretace hodnoty clony	285	expozice	360
5 Clona.....	76	Symbol „Vypnutý blesk“.....	111
6 Indikace stavu baterie.....	34	12 Indikace synchronizace blesku.....	269
7 „k“ (zobrazuje se, pokud v paměti			
zbývá prostor pro více než			
1 000 snímků)	34		

System kreativního osvětlení Nikon

Pokročilý systém kreativního osvětlení Nikon (CLS) nabízí vylepšenou komunikaci mezi fotoaparátem a kompatibilními blesky pro lepší zábleskovou fotografii.

Blesky kompatibilní se systémem CLS

Následující funkce jsou dostupné s blesky kompatibilními se systémem CLS:





			SB-5000	SB-800	SB-900	SB-910	SB-700	SB-600	SB-500	SU-800	SB-R200	SB-400	SB-300
Jeden blesk	i-TTL	i-TTL vyvažovaný vyjasňovací záblesk ¹	✓	✓	✓	✓	✓	✓	✓	—	—	✓	✓
		Standardní i-TTL vyjasňovací záblesk	✓ ²	✓ ²	✓	✓	✓ ²	✓	✓	—	—	✓	✓
	 A	Zábleskový režim Auto aperture	✓	✓ ³	—	—	—	—	—	—	—	—	—
	A	Automatický zábleskový režim	—	✓ ³	—	—	—	—	—	—	—	—	—
	GN	Manuální zábleskový režim s prioritou vzdálenosti	✓	✓	✓	—	—	—	—	—	—	—	—
	M	Manuální zábleskový režim	✓	✓	✓	✓	✓	✓ ⁴	—	—	—	✓ ⁴	✓ ⁴
	RPT	Stroboskopický zábleskový režim	✓	✓	—	—	—	—	—	—	—	—	—

✓ Fotografování s bleskem

Fotografování s bleskem nelze kombinovat s některými funkcemi fotoaparátu, včetně následujících:

- Bezhlučné fotografování
- Záznam videosekvencí
- HDR (vysoký dynamický rozsah)
- Rychlé sériové snímání (rozšířené)

		SB-5000	SB-8000	SB-9000	SB-910	SB-700	SB-600	SB-500	SU-800	SB-R200	SB-400	SB-300	
Optické pokrokové bezdrátové osvětlení	Blesk Master	Řízení záblesku pro blesky Remote	✓	✓	✓	—	✓ ⁴	✓	—	—	—	—	
		i-TTL i-TTL	✓	✓	✓	—	✓ ⁴	—	—	—	—	—	
		[A:B] Zjednodušené bezdrátové ovládání blesků	✓	—	✓	—	—	✓ ⁵	—	—	—	—	—
		 Zábleskový režim Auto aperture	✓	✓	—	—	—	—	—	—	—	—	—
		A Automatický zábleskový režim	—	—	—	—	—	—	—	—	—	—	—
		M Manuální zábleskový režim	✓	✓	✓	—	✓ ⁴	—	—	—	—	—	—
	RPT Stroboskopický zábleskový režim	✓	✓	—	—	—	—	—	—	—	—	—	
	Blesk Remote	i-TTL i-TTL	✓	✓	✓	✓	✓	—	✓	—	—	—	—
		[A:B] Zjednodušené bezdrátové ovládání blesků	✓	✓	✓	✓	✓	—	✓	—	—	—	—
		 Zábleskový režim Auto aperture/Automatický zábleskový režim	✓ ⁶	✓ ⁶	—	—	—	—	—	—	—	—	—
M Manuální zábleskový režim		✓	✓	✓	✓	✓	—	✓	—	—	—	—	
RPT Stroboskopický zábleskový režim		✓	✓	✓	✓	✓	—	—	—	—	—	—	
Rádiové pokrokové bezdrátové osvětlení		✓ ⁷	—	—	—	—	—	—	—	—	—	—	
Přenos hodnoty barevné teploty záblesku (blesk)		✓	✓	✓	✓	✓	✓	—	—	✓	✓	✓	
Přenos hodnoty barevné teploty světla (LED světlo)		—	—	—	—	—	✓	—	—	—	—	—	
Automatická vysoce rychlá FP synchronizace blesku ⁸		✓	✓	✓	✓	✓	✓	✓	✓	✓	—	—	
Blokování zábleskové expozice ⁹		✓	✓	✓	✓	✓	✓	✓	✓	✓	✓	✓	
Redukce efektu červených očí		✓	✓	✓	✓	✓	✓	✓	—	—	✓	—	
Modelovací osvětlení aktivované na fotoaparátu		✓	✓	✓	✓	✓	✓	✓	✓	✓	—	—	
Unifikované nastavení blesku		✓	—	—	—	—	✓	—	—	—	✓	✓	
Aktualizace firmwaru blesku pomocí fotoaparátu		✓	✓ ¹⁰	✓	—	✓	—	✓	—	—	—	✓	

- 1 Nelze použít s bodovým měřením.
- 2 Lze nastavit rovněž pomocí blesku.
- 3 Výběr režimu  se provádí na blesku pomocí uživatelských nastavení.
- 4 Lze vybrat pouze pomocí položky **Řízení záblesku** ve fotoaparátu.
- 5 K dispozici pouze při fotografování zblízka.
- 6 Výběr režimů  a **A** závisí na možnosti vybrané na blesku Master.
- 7 Podporuje stejné funkce jako blesky Remote s optickým AWL.
- 8 K dispozici pouze při použití zábleskových režimů **i-TTL**, , **A**, **GN** a **M**.
- 9 K dispozici pouze v zábleskovém režimu i-TTL nebo při nastavení blesku do režimu měřících předzáblesků v zábleskovém režimu  nebo **A**.
- 10 Aktualizaci firmwaru blesků SB-910 a SB-900 lze provádět prostřednictvím fotoaparátu.

Bezdrátová řídicí záblesková jednotka SU-800

Při upevnění na fotoaparát kompatibilní se systémem CLS lze použít SU-800 jako řídicí jednotku (blesk Master) pro ovládání blesků Remote SB-5000, SB-910, SB-900, SB-800, SB-700, SB-600, SB-500 a SB-R200 soustředěných do až tří samostatných skupin. Samotná řídicí jednotka SU-800 není vybavena bleskem.

Modelovací osvětlení

Stisknutím ovládacího prvku, kterému byla přiřazena funkce **Kontrola hloubky ostrosti** v uživatelské funkci f2 (**Uživ. přiřazení ovládacích prvků**) způsobí vyzáření modelovacího záblesku u blesku kompatibilního se systémem CLS. Tuto funkci lze použít v kombinaci s pokrokovým bezdrátovým osvětlením k posouzení celkových účinků osvětlení při použití více blesků; účinky osvětlení jsou lépe patrné při pozorování samotného objektu než zobrazovače fotoaparátu. Modelovací osvětlení lze vypnout pomocí uživatelské funkce e5 (**Modelovací záblesk**).

Studiové blesky

Chcete-li nastavit barvy a jas obrazu aktuálního záběru objektivu pro možnost snazší tvorby kompozice snímků, vyberte možnost **Vypnuto** v uživatelské funkci d8 (**Aplikace nastav. pro živý náhled**).

✓ **Korekce zábleskové expozice**

V zábleskových režimech i-TTL a Auto aperture (⊗A) se korekce zábleskové expozice vybraná pomocí volitelného blesku nebo pomocí položky **Řízení záblesku** na fotoaparátu přičte ke korekci zábleskové expozice vybrané pomocí položky **Korekce zábl. exp.** v menu fotografování.

✓ **Ostatní blesky**

Následující blesky lze použít v automatickém zábleskovém režimu (A) a manuálních zábleskových režimech.

Zábleskový režim		Blesk		
		SB-80DX, SB-28DX, SB-28, SB-26, SB-25, SB-24	SB-50DX, SB-23, SB-29, SB-21B, SB-29S	SB-30, SB-27 ¹ , SB-22S, SB-22, SB-20, SB-16B, SB-15
A	Automatický zábleskový režim	✓	—	✓
M	Manuální zábleskový režim	✓	✓	✓
	Stroboskopický zábleskový režim	✓	—	—
REAR	Synchronizace na druhou lamelu ²	✓	✓	✓

1 Je automaticky aktivován zábleskový režim TTL a dojde k zablokování závěrky. Nastavte na blesku zábleskový režim **A** (automatický zábleskový režim).

2 K dispozici při použití fotoaparátu k volbě zábleskového režimu.

✓ **Použití blokování zábleskové expozice s volitelnými blesky**

Blokování zábleskové expozice je k dispozici s volitelnými blesky v režimu TTL a (v případě, že jsou podporovány) v režimu ⊗A s měřicími předzáblesky a v režimu A s měřicími předzáblesky (další informace viz návod dodávaný s bleskem). Mějte na paměti, že při použití pokrokového bezdrátového osvětlení pro řízení blesků Remote musíte nastavit zábleskový režim blesku Master nebo minimálně jednu skupinu blesků Remote na **TTL**, ⊗A nebo **A**. Oblast měřená pro použití v kombinaci s blokováním zábleskové expozice je následující:

Blesk	Zábleskový režim	Měřená oblast
Samostatný volitelný blesk	i-TTL	6mm kruhová ploška uprostřed obrazového pole
	⊗A	Oblast měřená expozimetrem pro měření zábleskové expozice
Použitý s dalšími blesky (pokrokové bezdrátové osvětlení)	i-TTL	Celý snímek
	⊗A	Oblast měřená expozimetrem pro měření zábleskové expozice
	A	

✓ Poznámky k volitelným bleskům

Podrobné pokyny pro práci s bleskem naleznete v návodu k obsluze blesku. Pokud blesk podporuje systém CLS, hledejte informace v kapitole o digitálních jednookých zrcadlovkách kompatibilních se systémem CLS. Tento fotoaparát není obsažen v kategorii „digitální jednooké zrcadlovky“ návodů k obsluze blesků SB-80DX, SB-28DX a SB-50DX.

Řízení záblesku i-TTL lze použít při citlivostech ISO v rozmezí 64 až 12800 (Z 7) nebo v rozmezí 100 až 12800 (Z 6). U hodnot nad 12800 se nemusí pro některé pracovní vzdálenosti/některá nastavení clony dosáhnout očekávaných výsledků. Pokud po dobu přibližně tří sekund po expozici snímku v režimu i-TTL či režimu A bliká indikace připravenosti k záblesku (⚡), znamená to, že byl při expozici snímku vyzařen záblesk na plný výkon a hrozí případné podexponování snímku (pouze blesky kompatibilní se systémem CLS).

Je-li při použití blesku mimo fotoaparát použit k jeho propojení synchronizační kabel řady SC 17, 28 nebo 29, nemusí být v režimu i-TTL možné dosáhnout správné expozice. V takovém případě doporučujeme zvolit standardní i-TTL vyjasňovací záblesk. Zhotovte zkušební snímek a zkontrolujte výsledek na zobrazovací fotoaparátu.

V zábleskovém režimu i-TTL používejte výhradně odraznou kartu a/nebo difúzní nástavec dodávaný s bleskem. Nepoužívejte jiné panely, například difúzní, jinak se vystavujete riziku chybné expozice.

V režimu P je nejmenší použitelné zaclonění (nejnižší clonové číslo) limitováno použitou citlivostí ISO, jak je vyobrazeno níže:

Nejmenší zaclonění v závislosti na citlivosti ISO:								
64	100	200	400	800	1600	3200	6400	12800
3,5	4	5	5,6	7,1	8	10	11	13

Pokud je světelnost objektivu nižší, než je uvedeno výše, je nejmenší zaclonění rovné světelnosti objektivu.

Pomocné světlo AF je zajišťováno fotoaparátem, ne bleskem; blesky SB-5000, SB-910, SB-900, SB-800, SB-700, SB-600, SB-500 a SB-400 však poskytují redukci efektu červených očí.

Na snímcích s bleskem pořízených při použití vysoce výkonného Battery Packu SD-9 nebo SD-8A, který je připojen přímo k fotoaparátu, může dojít k výskytu obrazového šumu ve formě proužků. Snižte citlivost ISO nebo zvýšte vzdálenost mezi fotoaparátem a napájecím zdrojem.

Další příslušenství

Pro váš fotoaparát Nikon je k dispozici řada příslušenství.

Zdroje energie	<ul style="list-style-type: none">• Dobíjecí lithium-iontová baterie EN-EL15b: Náhradní baterie EN-EL15b jsou k dispozici u místních prodejců a v servisech Nikon. Lze použít rovněž baterie EN-EL15c/EN-EL15a/EN-EL15. Mějte však na paměti, že při použití baterií EN-EL15a/EN-EL15 nebudete schopni pořídit na jedno nabití stejně vysoký počet snímků (☐ 473).• Nabíječka baterií MH-25a: Nabíječku MH-25a lze použít k nabíjení baterií EN-EL15b. Lze použít rovněž nabíječky baterií MH-25.• Battery Pack MB-N10: Battery Pack pro fotoaparáty mirrorless firmy Nikon. Při nasazení na fotoaparát umožňuje použít jako zdroj energie dvě dobíjecí lithium-iontové baterie EN-EL15b.• Síťový zdroj/nabíječka EH-7P: Síťový zdroj/nabíječku EH-7P lze použít k nabíjení baterií EN-EL15c/EN-EL15b vložených do fotoaparátu (baterie se nabíjí pouze při vypnutém fotoaparátu). Tento síťový zdroj/nabíječku nelze použít k nabíjení baterií EN-EL15a/EN-EL15.• Konektor pro připojení síťového zdroje EP-5B, síťové zdroje EH-5c a EH-5b: Toto příslušenství lze použít pro dlouhodobější napájení fotoaparátu. Pro připojení fotoaparátu k síťovému zdroji EH-5c/ EH-5b je nutný konektor pro připojení síťového zdroje EP-5B; podrobnosti viz „Připojení konektoru pro připojení síťového zdroje a síťového zdroje“ (☐ 423).
Filtry	<ul style="list-style-type: none">• K ochraně objektivu lze použít neutrální filtry (NC).• Abyste zabránili tvorbě reflexů, vyvarujte se použití filtrů u objektů v jasném protisvětle a v dalších situacích se silným zdrojem světla v záběru.• Pokud u filtrů s prodlužovacím faktorem (faktorem filtru) nad 1× (Y44, Y48, Y52, O56, R60, X0, X1, C-PL, ND2S, ND4, ND4S, ND8, ND8S, ND400, A2, A12, B2, B8, B12) neposkytuje měření expozice Matrix očekávané výsledky, doporučuje se použít integrální měření se zdůrazněným středem. Podrobnosti viz návod k filtru.• Efektové filtry mohou narušovat činnost automatického zaostřování nebo indikace zaostření (●).

Adaptéry bajonetu	Adaptér bajonetu FTZ (□ 463)
Kabelové spouště	Kabelová spoušť MC-DC2 (délka 1 m): Při zapojení do konektoru pro připojení příslušenství na fotoaparátu lze použít spoušť MC-DC2 k dálkovému spouštění závěrky.
Zařízení GPS	Zařízení GPS GP-1/GP-1A: Při zapojení do konektoru pro připojení příslušenství na fotoaparátu lze použít existující zařízení GP-1/GP-1A k záznamu aktuální zeměpisné šířky, zeměpisné délky, nadmořské výšky a času UTC (univerzální čas) do snímků pořizovaných fotoaparátem. Mějte na paměti, že výroba zařízení GP-1/GP-1A byla ukončena.
Kabely USB	<ul style="list-style-type: none"> • Kabel USB UC-E24: Kabel USB vybavený konektorem typu C pro zapojení do fotoaparátu a konektorem typu A pro zapojení do zařízení USB. • Kabel USB UC-E25: Kabel USB s dvěma konektory typu C.
Kabely HDMI	Kabel HDMI HC-E1: Kabel HDMI s konektorem typu C pro zapojení do fotoaparátu a s konektorem typu A pro zapojení do zařízení HDMI.
Adaptéry do sáněk pro upevnění příslušenství	Adaptér se synchronizačním konektorem AS-15: Adaptér AS-15 nasadíte do sáněk pro upevnění příslušenství na fotoaparátu, abyste mohli připojit studiové blesky nebo jiné zábleskové vybavení prostřednictvím synchronizačního konektoru.
Krytky sáněk pro upevnění příslušenství	Krytka sáněk pro upevnění příslušenství BS-1: Krytka chránící sánky pro upevnění příslušenství v době, kdy není nasazený blesk.
Krytky těla	Krytka těla BF-N1: Krytka těla zamezuje vnikání prachu do fotoaparátu v době, kdy není nasazený objektiv.
Bezdrátová síťová rozhraní	<p>Bezdrátové síťové rozhraní WT-7: Rozhraní WT-7 lze použít k přenosu snímků pomocí bezdrátových sítí, k ovládání fotoaparátu z počítače vybaveného softwarem Camera Control Pro 2 (dostupný samostatně) nebo k dálkovému pořizování a procházení snímků z počítače nebo chytrého zařízení.</p> <p>Poznámka: Použití bezdrátového síťového rozhraní vyžaduje bezdrátovou síť a základní znalosti práce v síti. Nezapomeňte aktualizovat software bezdrátového síťového rozhraní na nejnovější verzi.</p>

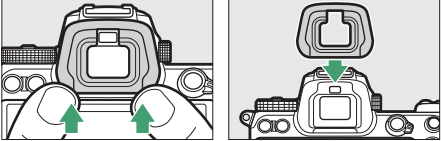
<p>Bezdrátová dálková ovládání</p>	<ul style="list-style-type: none"> • Bezdrátové dálkové ovládání WR-R10/Bezdrátové dálkové ovládání WR-T10: V případě připojení bezdrátového dálkového ovládání WR-R10 ke konektoru pro připojení příslušenství lze fotoaparát bezdrátově ovládat pomocí bezdrátového dálkového ovládání WR-T10 (během připojování dálkového ovládání WR-R10 dbejte na plné otevření krytky konektoru pro připojení příslušenství a krytky konektorů USB a HDMI). Dálkové ovládání WR-R10 lze použít rovněž k ovládání rádiově řízených blesků. Pro synchronizované spuštění zahrnující více než jeden fotoaparát si připravte více fotoaparátů s nasazenými spárovanými zařízeními WR-R10. • Bezdrátové dálkové ovládání WR-1: Dálková ovládání WR-1 se používají v kombinaci s bezdrátovými dálkovými ovládacími WR-R10 a WR-T10 nebo v kombinaci s dalšími dálkovými ovládacími WR-1, kdy dálková ovládání WR-1 pracují ve funkci vysílačů nebo přijímačů. Dálkové ovládání WR-1 ve funkci vysílače lze použít k ovládání fotoaparátu a fotografování prostřednictvím signálů přenesených do přijímače (dálkové ovládání WR-R10 nebo druhé dálkové ovládání WR-1) připojeného ke konektoru pro připojení příslušenství na fotoaparátu, zatímco ve formě přijímače toto dálkové ovládání přijímá vzdálené příkazy z dálkového ovládání WR-T10 nebo samostatného dálkového ovládání WR-1 používaného jako vysílač. <p>Poznámka: Ujistěte se, že byl firmware dálkových ovládacích WR-R10 a WR-1 aktualizován na nejnovější verzi (firmware WR-R10 verze 3.0 a novější a firmware WR-1 verze 1.0.1 a novější). Informace o aktualizaci firmwaru viz webové stránky společnosti Nikon pro vaši oblast. Při aktualizaci firmwaru dálkového ovládání WR-R10 z verzí předcházejících verzí 2.0 na verzi 3.0 nebo novější kontaktujte autorizovaný servis Nikon.</p>
<p>Příslušenství k okuláru hledáčku</p>	<p>Gumová oční DK-29: Oční DK-29 usnadňuje pozorování obrazu v hledáčku a snižuje únavu zraku.</p> 

Mikrofony	<ul style="list-style-type: none"> • Stereofonní mikrofon ME-1: Připojením mikrofonu ME-1 do konektoru pro mikrofon na fotoaparátu lze zaznamenávat stereofonní zvuk za současného potlačení hluku způsobovaného zařízením (například zvuky produkované objektivem během automatického zaostřování). • Bezdrátový mikrofon ME-W1: Bezdrátový mikrofon Bluetooth, který umožňuje zaznamenávat zvuk mimo fotoaparát.
Software	<p>Camera Control Pro 2: Umožňuje dálkově ovládat fotoaparát z počítače a ukládat snímky přímo na pevný disk počítače. Pokud se software Camera Control Pro 2 používá k přímému pořizování snímků do počítače, zobrazuje se na kontrolním panelu indikace režimu PC (PC).</p> <p>Poznámka: Používejte nejnovější verze softwaru Nikon; aktuální informace o podporovaných operačních systémech viz webová stránka společnosti Nikon pro váš region. Software Nikon Message Center 2 ve výchozím nastavení pravidelně kontroluje dostupnost aktualizací softwaru a firmwaru Nikon v době, kdy jste přihlášení ke svému účtu v počítači a počítač je připojen k internetu. V případě nalezení aktualizace se automaticky zobrazí zpráva.</p>

Dostupnost se může lišit v závislosti na zemi nebo regionu. Nejnovější informace naleznete na naší webové stránce nebo v brožurách.

✓ Nasazení a sejmutí krytky sáněk pro upevnění příslušenství

Krytka sáněk pro upevnění příslušenství BS-1 se zasouvá vyobrazeným způsobem do sáněk pro upevnění příslušenství. Chcete-li krytku sejmout, podržte pevně fotoaparát, stiskněte krytku palcem dolů a vysuňte ji ve vyobrazeném směru.

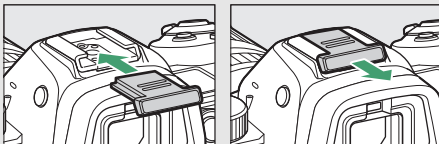

✓ Spona kabelu HDMI/USB

Chcete-li zamezit náhodnému odpojení kabelu, připojte dodávanou sponu vyobrazeným způsobem ke kabelu HDMI nebo k dodávanému kabelu USB (ilustrace zobrazuje kabel USB; mějte na paměti, že spona nemusí pasovat na všechny kabely HDMI třetích výrobců). Při použití spony kabelu udržujte monitor v transportní poloze.

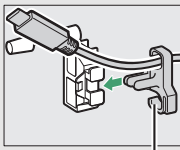
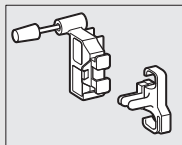

Místo pro kabel HDMI

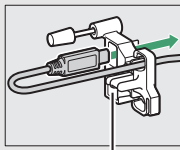

Místo pro kabel HDMI

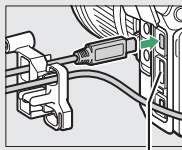

Místo pro kabel HDMI

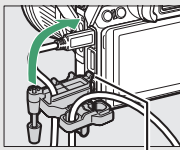

Vložte výstupek do odpovídajícího vybrání ve fotoaparátu a nasadte sponu kabelu

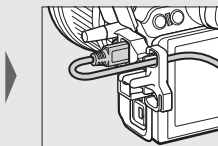
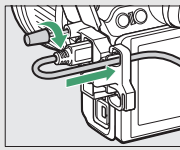

Kabel USB

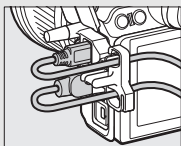

Kabely HDMI a USB použité současně

Připojení konektoru pro připojení síťového zdroje a síťového zdroje

Před připojením volitelného konektoru pro připojení síťového zdroje a síťového zdroje vypněte fotoaparát.

1 Připravte si fotoaparát.

Otevřete krytku prostoru pro baterii (1) a krytku průchodky kabelu konektoru pro připojení síťového zdroje (2).

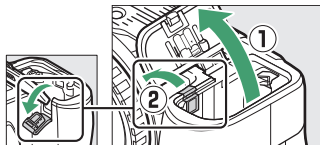

2 Vložte konektor pro připojení síťového zdroje EP-5B.

Ujistěte se, že konektor vkládáte se správnou orientací podle obrázku, a přitiskněte jím oranžovou aretaci baterie ke straně. Po úplném vložení konektoru zajistí aretace konektor v těle fotoaparátu.

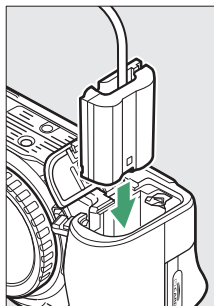

3 Zavřete krytku prostoru pro baterii.

Kabel konektoru pro připojení síťového zdroje umístěte tak, aby prošel průchodkou v těle fotoaparátu, a zavřete krytku prostoru pro baterii.

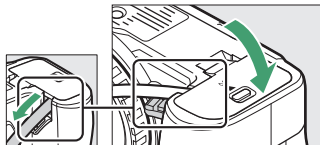

4 Připojte síťový zdroj EH-5c/EH-5b.

Připojte síťový kabel ke konektoru pro síťový kabel (AC) na síťovém zdroji (3) a poté připojte kabel konektoru pro připojení síťového zdroje do konektoru DC na síťovém zdroji (4). Je-li fotoaparát napájen pomocí síťového zdroje a konektoru pro připojení síťového zdroje, zobrazuje se symbol .

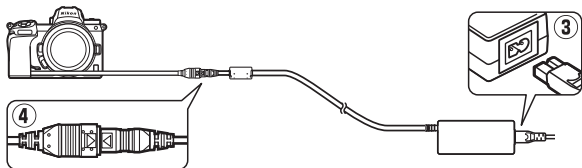

Péče o fotoaparát

V této části naleznete informace o skladování, čištění a péči o fotoaparát.

Skladování

Nebudete-li fotoaparát delší dobu používat, vyjměte baterii a uložte ji (s nasazenou krytkou kontaktů) na suchém a chladném místě. Abyste zabránili tvorbě mikroorganismů a plísní, ukládejte přístroj na suchém, dobře větraném místě. Fotoaparát neukládejte společně s přípravky proti molům, jako je naftalín nebo kafr, a na místech:

- špatně větraných a vlhkých (s vlhkostí nad 60 %),
- v blízkosti zařízení produkujících silná elektromagnetická pole, jako jsou televizory nebo radiopřijímače, nebo
- vystavených působení teplot nad 50 °C nebo pod -10 °C

Čištění

Nepoužívejte líh, ředidla ani jiné těkavé chemikálie.

- **Tělo fotoaparátu:** K odstranění prachu a nečistot použijte ofukovací balónek, pak tělo přístroje opatrně otřete měkkým, suchým hadříkem. Po fotografování na pláži nebo v blízkosti mořského pobřeží otřete z přístroje hadříkem lehce navlhčeným v destilované vodě veškeré usazeniny soli nebo písku a přístroj pečlivě vysušte. **Důležité:** *Prach a další cizí objekty uvnitř fotoaparátu mohou způsobit závadu, která není krytá zárukou.*
- **Objektivy, hledáček:** Skleněné plochy se snadno poškodí. K odstranění prachu a nečistot používejte ofukovací balónek. Používáte-li aerosolový čistič, držte nádobku svisle, abyste zabránili potřísnění vybavení kapalinou. Otisky prstů a další ulpělé nečistoty opatrně odstraňte měkkým hadříkem navlhčeným malým množstvím kapaliny na čištění objektivů.
- **Monitor:** K odstranění prachu a nečistot používejte ofukovací balónek. Otisky prstů a jiné usazené nečistoty otřete lehce měkkým hadříkem nebo jelenicovou kůží. Nepoužívejte příliš velký tlak, jinak může dojít k poškození nebo poruše monitoru.

Čištění obrazového snímače

Máte-li za to, že se na snímcích zobrazují nečistoty nebo prach z obrazového snímače, můžete snímač vyčistit pomocí položky **Čištění obrazového snímače** v menu nastavení. Snímač lze kdykoli vyčistit použitím možnosti **Vyčistit** nebo může čištění probíhat automaticky při vypínání fotoaparátu. Pokud čištění obrazového snímače problém neodstraní, kontaktujte autorizovaný servis Nikon.

■ ■ „Vyčistit“

Uchopte fotoaparát orientovaný spodní stranou dolů, vyberte položku **Čištění obrazového snímače** v menu nastavení, potom vyberte možnost **Vyčistit** a stiskněte tlačítko **OK**. Fotoaparát zkontroluje a vyčistí obrazový snímač. Až do dokončení čištění nelze provádět žádné operace; nevyjímajte ani neodpojujte zdroj energie, dokud čištění neskončí a nezobrazí se menu nastavení.

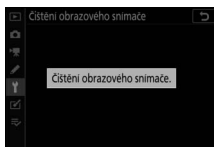
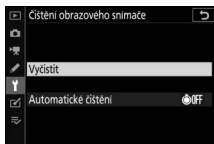
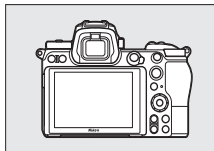

Čištění obrazového snímače

Použití ovládacích prvků fotoaparátu během vypínání přeruší čištění obrazového snímače.

Je-li čištění obrazového snímače provedeno opakovaně několikrát za sebou, může být další čištění obrazového snímače dočasně zablokováno z důvodu ochrany interních obvodů fotoaparátu. Další čištění lze provést po krátké prodlevě.

■ „Automatické čištění“

Vyberte z následujících možností:

 Čistit při vypnutí	Obrazový snímač je automaticky čištěn při každém vypnutí fotoaparátu.
Vypnout čištění	Automatické čištění obrazového snímače je vypnuté.

- 1** Vyberte položku **Automatické čištění**. Postupem popsaným v části „Vyčistit“ (☞ 426) zobrazte menu **Čištění obrazového snímače**. Vyberte položku **Automatické čištění** a stiskněte tlačítko .

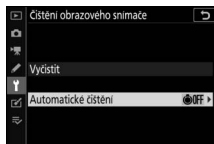

- 2** Vyberte některou možnost. Vyberte možnost a stiskněte tlačítko .

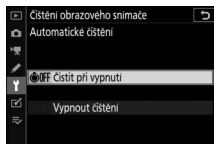

Manuální čištění

Není-li možné odstranit cizí objekt z obrazového snímače pomocí čištění obrazového snímače, vyčistěte obrazový snímač manuálně níže popsaným postupem. Mějte však na paměti, že obrazový snímač je extrémně citlivý a snadno se poškodí; doporučujeme provádět manuální čištění pouze prostřednictvím autorizovaného servisu Nikon.

1 Sejměte objektiv.

Vypněte fotoaparát a sejměte objektiv nebo krytku těla.

2 Zkontrolujte obrazový snímač.

Uchopte fotoaparát tak, aby světlo dopadalo na obrazový snímač, a zkontrolujte přítomnost prachu nebo vláken na snímači. Nejsou-li přítomny žádné cizí objekty, pokračujte krokem 4.

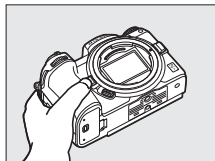

3 Vyčistěte obrazový snímač.

Pomocí ofukovacího balónku odstraňte veškerý prach a vlákna z obrazového snímače. Nepoužívejte ofukovací štětec, jeho štětiny by mohly obrazový snímač poškodit. Nečistoty, které nelze odstranit pomocí ofukovacího balónku, může odstranit pouze autorizovaný servisní personál Nikon. Za žádných okolností se nedotýkejte obrazového snímače ani jej neotírejte.

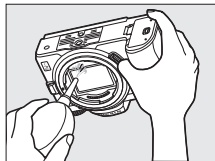

4 Znovu nasadte objektiv nebo krytku těla.

✓ Cizí objekt na obrazovém snímáči

Cizí objekt, k jehož vniknutí do fotoaparátu dojde při sejmutí nebo výměně objektivů či krytek těla (nebo v ojedinělých případech mazivo či jemné částičky z vnitřních prostorů fotoaparátu), může přilnout k obrazovému snímáči a zobrazit se za určitých podmínek na snímcích. Pro ochranu fotoaparátu bez nasazeného objektivu použijte dodávanou krytku těla. Před jejím nasazením pečlivě odstraňte veškerý prach a nečistoty, které případně ulpěly na upevňovacím bajonetu na straně fotoaparátu a krytky a na krytce samotné. Vyvarujte se nasazování krytky těla nebo výměny objektivů v prašných prostředích.

Dojde-li k usazení cizího objektu na obrazovém snímáči, použijte funkci čištění obrazového snímáče, která je popsána v části „Čištění obrazového snímáče“ (□ 426). Pokud problém přetrvává, vyčistěte snímáč manuálně (□ 429) nebo jej nechte vyčistit autorizovaným servisním personálem Nikon. Snímky ovlivněné přítomností cizích objektů na snímáči je možné retušovat pomocí funkce vyčištění snímku v některých fotoeditačních aplikacích.

✓ Údržba fotoaparátu a příslušenství

Fotoaparát je přesné zařízení a vyžaduje pravidelnou údržbu. Společnost Nikon doporučuje kontrolu přístroje u autorizovaného prodejce nebo v autorizovaném servisu Nikon alespoň v ročním nebo dvouletém intervalu a jeho údržbu jednou za tři až pět let (tyto služby jsou zpoplatněny). Častější kontroly a údržba přístroje jsou vhodné zejména v případě jeho profesionálního využití. Spolu s fotoaparátem zajistíte rovněž kontrolu a případnou údržbu veškerého pravidelně používaného příslušenství, jako jsou objektivy a volitelné blesky.

Péče o fotoaparát a baterii: Upozornění

Zabraňte pádu přístroje: Je-li přístroj vystaven silnému nárazu nebo vibracím, může se poškodit.

Přístroj udržujte v suchu: Přístroj není vodotěsný a pokud je ponořen do vody nebo vystaven vysoké vlhkosti, může se poškodit. Vytvoření koroze na vnitřních mechanismech přístroje může způsobit jeho neopravitelné poškození.

Vyvarujte se náhlých změn teplot: Při náhlých změnách teploty, ke kterým dochází například při vstupu do vytápěné budovy (nebo při jejím opuštění) za chladného dne, může uvnitř fotoaparátu dojít ke kondenzaci vlhkosti. Abyste zabránili vzniku kondenzace, umístěte přístroj před náhlou změnou prostředí s různými teplotami do pouzdra nebo plastového sáčku.

Přístroj udržujte mimo dosah silných magnetických polí: Nepoužívejte ani neskladujte přístroj v blízkosti zařízení produkujících silné elektromagnetické záření a/nebo magnetická pole. Statický náboj nebo magnetické pole vzniklé působením zařízení, jako jsou rádiové vysílače, mohou narušit činnost zobrazovače, poškodit data na paměťové kartě nebo ovlivnit činnost vnitřních obvodů přístroje.

Nenechávejte objektiv namířený do slunce: Nedopustte, aby do objektivu delší dobu nivalo přímé sluneční světlo nebo světlo jiného silného světelného zdroje. Intenzivní světlo může způsobit poškození obrazového snímače a vznik závoje na snímcích.

Lasery a jiné silné zdroje světla: Nesměřujte lasery ani jiné extrémně silné zdroje světla směrem do objektivu, mohlo by dojít k poškození obrazového snímače fotoaparátu.

Před vyjmutím nebo odpojením zdroje energie fotoaparát vypněte: Neodpojte zdroj energie ani nevyjímte baterii v době, kdy je přístroj zapnutý nebo provádí zaznamenávání či mazání snímků. Přerušení napájení může za těchto okolností způsobit ztrátu dat nebo poškození paměti nebo vnitřních obvodů zařízení. Abyste zamezili náhodnému přerušení přívodu energie, nepřenášejte fotoaparát při jeho napájení pomocí síťového zdroje.

Čištění: Při čištění těla fotoaparátu nejprve ofukovacím balónek odstráňte prach a nečistoty a poté tělo opatrně otřete měkkým, suchým hadříkem. Po fotografování na pláži nebo v blízkosti mořského pobřeží otřete z přístroje měkkým hadříkem lehce navlhčeným pitnou vodou jakékoli usazeniny soli nebo písku a poté fotoaparát pečlivě vysušte. V ojedinělých případech může způsobit statická elektřina zesvětlení nebo ztmavnutí LCD displejů. Nejedná se o závadu, zobrazení se zakrátko vrátí zpět do normálního stavu.

Objektivy, hledáčky a ostatní skleněné součásti se snadno poškodí. Prach a nečistoty odstráňte opatrně pomocí ofukovacího balónku. Používáte-li aerosolový čistič, držte nádobku svisle, abyste zabránili potřísnění objektivu kapalinou. Vyskytne-li se na skleněné ploše otisk prstu nebo jiná skvrna, aplikujte malé množství čisticí kapaliny na objektivu na měkký hadřík a skleněnou součást opatrně otřete.

Nedotýkejte se obrazového snímače: Za žádných okolností nevyvíjejte tlak na obrazový snímač, nedotýkejte se jej čistícími nástroji, ani jej nevystavujte silnému tlaku vzduchu z ofukovacího balónku. Tyto činnosti mohou mít za následek poškrábání nebo jiné poškození obrazového snímače. Informace o čištění obrazového snímače viz „Čištění obrazového snímače“ (□ 426).

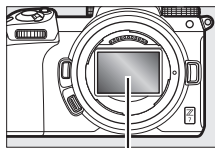

Obrazový snímač

Kontakty objektivu: Kontakty objektivu udržujte v čistotě a dávejte pozor, abyste se jich nedotkli prsty nebo nástroji či jinými objekty.

Skladování: Abyste zabránili tvorbě mikroorganismů a plísní, ukládejte přístroj na suchém, dobře větraném místě. Používáte-li síťový zdroj, odpojte jej od elektrické sítě, abyste předešli případnému požáru. Nebudete-li přístroj delší dobu používat, vyjměte baterii, abyste zabránili poškození přístroje jejím případným vytečením, a přístroj vložte do plastového sáčku s hygroskopickou látkou. Fotoaparát neukládejte do plastového sáčku vložený v pouzdře, mohlo by dojít k narušení materiálu pouzdra. Nezapomeňte, že hygroskopická látka postupně ztrácí schopnost pohlcovat vlhkost, a v pravidelných intervalech ji vyměňujte.

Abyste zabránili tvorbě plísní a mikroorganismů, vyjměte minimálně jednou za měsíc fotoaparát ze skladovacího místa. Přístroj zapněte a dříve než jej opět uložíte, spusťte několikrát závěrku.

Baterii uchovávejte na chladném, suchém místě. Před uložením baterie nezapomeňte nasadit krytku kontaktů.

Poznámky k monitoru a hledáčku: Tyto zobrazovače jsou konstruovány s extrémně vysokou přesností; minimálně 99,99 % pixelů je funkčních a maximálně 0,01 % jich chybí nebo jsou defektní. I když tedy mohou tyto zobrazovače obsahovat pixely, které trvale svítí (bílé, červené, modré nebo zelené) nebo trvale nesvítí (černé), neznamená tento jev závadu a nemá žádný vliv na snímky pořízené tímto fotoaparátem.

Obraz na monitoru může být na jasném světle obtížně čitelný. Na monitor nevyvíjejte příliš velký tlak, jinak může dojít k jeho poruše či poškození. Prach a nečistoty lze odstranit pomocí ofukovacího balónku. Skvrny lze odstranit otřením měkkým hadříkem nebo jelenicovou kůží. Dojde-li k poškození monitoru, dejte pozor, abyste se neporanili střepy z krycího skla, a zabraňte styku pokožky, očí nebo úst s tekutými krystaly z monitoru.

Pokud při tvorbě kompozice snímků pomocí hledáčku pocítíte nevolnost nebo libovolné z následujících příznaků, přestaňte hledáček používat a vyčkejte odeznění příznaků: nevolnost, bolet oka, únava oka, závrať, bolest hlavy, ztuhlost krku nebo ramen, nevolnost typická pro cestování nebo ztráta koordinace ruky a oka. Totéž platí, pokud začnete mít nepříjemné pocity při pozorování rychle blikající obrazovky provozních informací během sériového snímání.

Na snímcích obsahujících silné zdroje světla nebo objekty v protisvětle se může v ojedinělých případech vyskytovat obrazový šum ve tvaru proužků.

Baterie a nabíječka: Při nesprávné manipulaci s bateriemi může dojít k jejich vytečení nebo výbuchu. Při manipulaci s bateriemi a nabíječkami dodržujte následující bezpečnostní pravidla:

- Používejte výhradně baterie určené pro tento fotoaparát.
- Baterii nevystavujte působení otevřeného ohně ani nadměrným teplotám.
- Udržujte kontakty baterie v čistotě.
- Před výměnou baterie výrobek vypněte.
- Baterie se může za provozu zahřát. Při manipulaci s baterií bezprostředně po jejím používání proto dbejte patřičné opatrnosti.

- Pokud přístroj nepoužíváte, vyjměte baterii z fotoaparátu nebo nabíječky a opatřete ji krytkou kontaktů. Tyto přístroje spotřebovávají malé množství energie i v době, kdy jsou vypnuté, a mohly by baterii vybit do té míry, že by ji už nebylo možné použít. Nebudete-li baterii delší dobu používat, vložte ji před uložením do fotoaparátu a vybijte ji. Baterii je třeba skladovat na chladném místě při okolní teplotě 15 až 25 °C (vyvarujte se extrémně horkých nebo chladných míst). Tento proces opakujte minimálně jednou za šest měsíců.
- Opakované zapínání a vypínání fotoaparátu při zcela vybité baterii může zkrátit životnost baterie. Zcela vybité baterie je nutné před použitím nabít.
- Během používání baterie může dojít k nárůstu její vnitřní teploty. Pokud se pokusíte nabít baterii se zvýšenou vnitřní teplotou, může dojít k ovlivnění její výkonnosti a baterie se může nabít pouze částečně nebo vůbec ne. Před nabíjením nechte baterii nejprve vychladnout.
- Baterii nabíjejte ve vnitřních prostorách při okolních teplotách 5 °C až 35 °C. Baterii nepoužívejte při okolních teplotách nižších než 0 °C a vyšších než 40 °C; nebudete-li dbát tohoto upozornění, může dojít k poškození baterie nebo ke snížení její výkonnosti. Při teplotách baterie v rozmezí 0 °C až 15 °C a 45 °C až 60 °C se může snížit kapacita baterie a prodloužit doba nabíjení. Baterie se nenabije, pokud je její teplota pod 0 °C nebo nad 60 °C.
- Pokud během nabíjení rychle bliká kontrolka **CHARGE (NABÍJENÍ)** (přibližně osmkrát za sekundu), zkontrolujte, jestli je teplota ve správném rozmezí, a poté odpojte nabíječku od elektrické sítě, vyjměte baterii a znovu ji vložte. Pokud problém přetrvává, ihned přestaňte zařízení používat a dopravte baterii a nabíječku k prodejci nebo do autorizovaného servisu Nikon.
- Během nabíjení nehýbejte s nabíječkou a nedotýkejte se baterie. Nedodržení tohoto upozornění může ve velmi ojedinělých případech vést k tomu, že nabíječka indikuje dokončení nabíjení, i když je baterie nabitá pouze částečně. V takovém případě vyjměte a znovu vložte baterii pro opětovné zahájení nabíjení.

- Pokud je baterie nabíjena při nízkých teplotách nebo používána při teplotě nižší, než při které byla nabíjena, může dojít k dočasnému poklesu její kapacity. Pokud je baterie nabíjena při teplotě nižší než 5 °C, může indikace životnosti baterie v poloze **Informace o baterii** dočasně ukazovat nižší zbývající životnost baterie.
- Dlouhodobé přebíjení baterie vede k postupnému snižování její kapacity.
- Jestliže při používání plně nabitě baterie za pokojové teploty zaznamenáte rychlý pokles její kapacity, znamená to, že je třeba baterii vyměnit. Zkupte novou baterii EN-EL15b.
- Dodávaný síťový kabel a zásuvkový adaptér lze používat pouze s nabíječkou MH-25a. Nabíječku používejte výhradně k nabíjení kompatibilních baterií. Nepoužívanou nabíječku odpojte od elektrické sítě.
- Nezkratujte kontakty nabíječky. Nedodržení tohoto pokynu může vést k přehřátí nebo poškození nabíječky.
- Baterii před použitím nabijte. Před fotografováním důležité události si připravte rezervní baterii a ujistěte se, že je plně nabitá. V závislosti na vaší poloze může být obtížné v krátké době sehnat novou baterii. Mějte na paměti, že za chladných dnů se kapacita baterií snižuje. Před pořizováním snímků v exteriéru za chladného počasí se ujistěte, že je baterie plně nabitá. Rezervní baterii uchovávejte na teplém místě, a je-li třeba, baterie vyměňte. Jakmile se baterie ohřeje, získá zpět část své původní kapacity.
- Dobíjecí baterie recyklujte v souladu s místními předpisy, přičemž nejprve izolujte kontakty samolepicí páskou.

Síťový zdroj/nabíječka: Při použití síťového zdroje/nabíječky dodržujte následující bezpečnostní opatření.

- Během nabíjení nepohybuje fotoaparát. Nedodržení tohoto upozornění může ve velmi ojedinělých případech vést k tomu, že fotoaparát indikuje dokončení nabíjení, i když je baterie nabitá pouze částečně. V takovém případě odpojte a znovu připojte síťový zdroj/nabíječku pro opětovné zahájení nabíjení.
- Nezkratujte kontakty síťového zdroje/nabíječky. Nedodržení tohoto pokynu může vést k přehřátí nebo poškození síťového zdroje/nabíječky.
- Pokud síťový zdroj/nabíječku nepoužíváte, odpojte zařízení od elektrické sítě.

Specifikace

Digitální fotoaparát Nikon Z 7/Z 6

Typ	
Typ	Digitální fotoaparát s výměnnými objektivy
Upevňovací bajonet	Bajonet Nikon Z
Objektiv	
Kompatibilní objektivy	<ul style="list-style-type: none">• Objektivy NIKKOR s bajonem Nikon Z• Objektivy NIKKOR s bajonem Nikon F upevněné pomocí adaptéru bajonetu; mohou platit určitá omezení
Počet efektivních pixelů	
Počet efektivních pixelů	<ul style="list-style-type: none">• Z7: 45,7 milionu• Z6: 24,5 milionu
Obrazový snímač	
Obrazový snímač	Snímač CMOS o rozměrech 35,9 × 23,9 mm (formát Nikon FX)
Celkový počet pixelů	<ul style="list-style-type: none">• Z7: 46,89 milionu• Z6: 25,28 milionu
Systém redukce prachu	Referenční data pro funkci odstranění prachu ze snímku (vyžaduje NX Studio); čištění obrazového snímače
Ukládání dat	
Velikost obrazu (v pixelech)	<ul style="list-style-type: none">• Z7:<ul style="list-style-type: none">- Obrazové pole FX (36 × 24)<ul style="list-style-type: none">8 256 × 5 504 (Velký (L): 45,4 M)6 192 × 4 128 (Střední (M): 25,6 M)4 128 × 2 752 (Malý (S): 11,4 M)- Obrazové pole DX (24 × 16)<ul style="list-style-type: none">5 408 × 3 600 (Velký (L): 19,5 M)4 048 × 2 696 (Střední (M): 10,9 M)2 704 × 1 800 (Malý (S): 4,9 M)- Obrazové pole 5 : 4 (30 × 24)<ul style="list-style-type: none">6 880 × 5 504 (Velký (L): 37,9 M)5 152 × 4 120 (Střední (M): 21,2 M)3 440 × 2 752 (Malý (S): 9,5 M)

Ukládání dat

Velikost obrazu (v pixelech)

- **Obrazové pole 1 : 1 (24 × 24)**
5 504 × 5 504 (Velký (L): 30,3 M)
4 128 × 4 128 (Střední (M): 17,0 M)
2 752 × 2 752 (Malý (S): 7,6 M)
- **Obrazové pole 16 : 9 (36 × 20)**
8 256 × 4 640 (Velký (L): 38,3 M)
6 192 × 3 480 (Střední (M): 21,5 M)
4 128 × 2 320 (Malý (S): 9,6 M)
- **Snímky pořízené během záznamu videosekvence s velikostí obrazu 3 840 × 2 160:** 3 840 × 2 160
- **Snímky pořízené během záznamu videosekvencí s ostatními velikostmi obrazu:** 1 920 × 1 080
- **Z 6:**
 - **Obrazové pole FX (36 × 24)**
6 048 × 4 024 (Velký (L): 24,3 M)
4 528 × 3 016 (Střední (M): 13,7 M)
3 024 × 2 016 (Malý (S): 6,1 M)
 - **Obrazové pole DX (24 × 16)**
3 936 × 2 624 (Velký (L): 10,3 M)
2 944 × 1 968 (Střední (M): 5,8 M)
1 968 × 1 312 (Malý (S): 2,6 M)
 - **Obrazové pole 1 : 1 (24 × 24)**
4 016 × 4 016 (Velký (L): 16,1 M)
3 008 × 3 008 (Střední (M): 9,0 M)
2 000 × 2 000 (Malý (S): 4,0 M)
 - **Obrazové pole 16 : 9 (36 × 20)**
6 048 × 3 400 (Velký (L): 20,6 M)
4 528 × 2 544 (Střední (M): 11,5 M)
3 024 × 1 696 (Malý (S): 5,1 M)
 - **Snímky pořízené během záznamu videosekvence s velikostí obrazu 3 840 × 2 160:** 3 840 × 2 160
 - **Snímky pořízené během záznamu videosekvencí s ostatními velikostmi obrazu:** 1 920 × 1 080



Ukládání dat	
Formát souborů	<ul style="list-style-type: none"> • NEF (RAW): 12 nebo 14 bitů (bezeztrátově komprimované, komprimované nebo nekomprimované); dostupné velké, střední a malé snímky (střední a malé snímky jsou zaznamenávány s barevnou (bitovou) hloubkou 12 bitů s využitím bezeztrátové komprese) • TIFF (RGB) • JPEG: Standardní algoritmus JPEG s volitelnou kompresí Jemný (cca 1 : 4), Normální (cca 1 : 8) a Základní (cca 1 : 16); možnost použití komprese pro optimální kvalitu • NEF (RAW) + JPEG: Záznam snímku současně ve formátech NEF (RAW) a JPEG
Systém Picture Control	Automaticky, Standardní, Neutrální, Živé, Monochromatické, Portrét, Krajina, Ploché, Creative Picture Control (kreativní předvolby Picture Control) (Sen, Ráno, Pop, Neděle, Temné, Dramatické, Ticho, Vybledlé, Melancholické, Čisté, Denim, Hračka, Sépiové, Modré, Červené, Růžové, Uhel, Grafické, Binární, Černé); vybrané předvolby Picture Control lze upravit; možnost uložení uživatelských předvoleb Picture Control
Paměťová média	Paměťové karty XQD a CFexpress (typ B)
Systém souborů	DCF 2.0, Exif 2.31, PictBridge
Hledáček	
Hledáček	1,27cm/0,5" elektronický hledáček OLED s cca 3 690 000 pixely (Quad VGA), možností vyvážení barev a automatickou a 11stupňovou manuální regulaci jasu
Obrazové pole	Cca 100 % obrazu horizontálně a 100 % obrazu vertikálně
Zvětšení	Cca 0,8× (objektiv 50 mm zaostřený na nekonečno, -1 m^{-1})
Předsunutí výstupní pupily okuláru	21 mm (-1 m^{-1} ; od vrcholu oční čočky okuláru hledáčku)
Dioptrická korekce	-4 až $+2 \text{ m}^{-1}$
Snímač pohledu do hledáčku	Automaticky přepíná mezi zobrazením na monitoru a v hledáčku

Monitor	
Monitor	8cm/3,2" výklopný dotykový monitor TFT LCD s cca 2 100 000 pixely, pozorovacím úhlem 170 °, zobrazením cca 100 % obrazového pole, vyvážením barev a manuální regulací jasu v 11 úrovních
Závěrka	
Typ	Elektronicky řízená mechanická šterbinová závěrka s vertikálním chodem; závěrka s elektronickou první lamelou; elektronická závěrka
Rozsah časů	1/8 000–30 s v krocích po 1/3 nebo 1/2 EV, bulb (B), time (T), X200
Synchronizační čas pro práci s bleskem	X = 1/200 s; možnost synchronizace s časy závěrky 1/200 s a delšími; podpora automatické vysoce rychlé FP synchronizace blesku
Snímání	
Snímací režimy	Jednotlivé snímky, pomalé sériové snímání, rychlé sériové snímání, rychlé sériové snímání (rozšířené), samospoušť
Přibližná maximální snímací frekvence (měřeno podle testovacích podmínek společnosti Nikon)	<ul style="list-style-type: none"> • Z 7: <ul style="list-style-type: none"> - Pomalé sériové snímání: 1–5 sn./s - Rychlé sériové snímání: 5,5 sn./s (14bitové snímky NEF/RAW: 5 sn./s) - Rychlé sériové snímání (rozšířené): 9 sn./s (14bitové snímky NEF/RAW: 8 sn./s) • Z 6: <ul style="list-style-type: none"> - Pomalé sériové snímání: 1–5 sn./s - Rychlé sériové snímání: 5,5 sn./s - Rychlé sériové snímání (rozšířené): 12 sn./s (14bitové snímky NEF/RAW: 9 sn./s)
Samospoušť	2 s, 5 s, 10 s, 20 s; 1–9 expozic v intervalech 0,5, 1, 2 nebo 3 s

Expozice	
Systém měření expozice	TTL měření pomocí obrazového snímače fotoaparátu
Metody měření expozice	<ul style="list-style-type: none"> • Měření Matrix • Integrální měření se zdůrazněným středem: 75 % citlivosti měření je soustředěno do kruhové plošky o průměru 12 mm uprostřed obrazu; citlivost měření lze zprůměrovat na celé obrazové pole (integrální měření) • Bodové měření: Měří kruhovou plošku o průměru 4 mm (cca 1,5 % obrazového pole) v místě vybraného zaostřovacího pole • Měření orientované na nejvyšší jasy
Pracovní rozsah (ISO 100, objektiv f/2, 20 °C)	<ul style="list-style-type: none"> • Z7: -3 až +17 EV • Z6: -4 až +17 EV
Režimy	Auto (); programová automatika s flexibilním programem (P); clonová automatika (S); časová automatika (A); manuální expoziční režim (M); uživatelská nastavení (U1, U2, U3)
Korekce expozice	-5 až +5 EV v krocích po $\frac{1}{3}$ nebo $\frac{1}{2}$ EV, dostupná v režimech P, S, A a M
Expoziční paměť	Změřenou hodnotu jasu lze uložit do paměti
Citlivost ISO (doporučený expoziční index)	<ul style="list-style-type: none"> • Z7: ISO 64–25600 v krocích po $\frac{1}{3}$ nebo $\frac{1}{2}$ EV. Možnost dalšího nastavení o cca 0,3, 0,5, 0,7 nebo 1 EV (ekvivalent ISO 32) pod hodnotu ISO 64, resp. o cca 0,3, 0,5, 0,7, 1 nebo 2 EV (ekvivalent ISO 102400) nad hodnotu ISO 25600; možnost automatické regulace citlivosti ISO • Z6: ISO 100–51200 v krocích po $\frac{1}{3}$ nebo $\frac{1}{2}$ EV. Možnost dalšího nastavení o cca 0,3, 0,5, 0,7 nebo 1 EV (ekvivalent ISO 50) pod hodnotu ISO 100, resp. o cca 0,3, 0,5, 0,7, 1 nebo 2 EV (ekvivalent ISO 204800) nad hodnotu ISO 51200; možnost automatické regulace citlivosti ISO
Active D-Lighting	Volitelná nastavení Automaticky, Velmi vysoký, Vysoký, Normální, Nízký a Vypnuto
Vícenásobná expozice	Sčítat, průměr, zjasnit, ztmavit
Další vybavení	HDR (vysoký dynamický rozsah), redukce blikání obrazu pro režim fotografování

Zaostřování	
Automatické zaostřování	Hybridní automatické zaostřování s fázovou detekcí/ detekcí kontrastu a pomocným světlem AF
Pracovní rozsah (jednorázové zaostření, režim fotografování, ISO 100, objektiv f/2, 20 °C)	<ul style="list-style-type: none"> • Z 7: –2 až +19 EV (při použití AF pro nízkou hladinu osvětlení: –4 až +19 EV) • Z 6: –3,5 až +19 EV (při použití AF pro nízkou hladinu osvětlení: –6 až +19 EV)
Zaostřovací režimy	<ul style="list-style-type: none"> • Automatické zaostřování (AF): Jednorázové zaostření (AF-S); kontinuální zaostřování (AF-C); nepřetržité zaostřování (AF-F; k dispozici pouze v režimu videosekvencí); prediktivní zaostřování • Manuální zaostřování (M): Lze použít elektronický dálkoměr
Zaostřovací pole (jednotlivá zaostřovací pole, režim fotografování, obrazové pole FX)	<ul style="list-style-type: none"> • Z 7: 493 • Z 6: 273
Režimy činnosti zaostřovacích polí	Přesná zaostřovací pole, jednotlivá zaostřovací pole a dynamická volba zaostřovacích polí (přesná zaostřovací pole a dynamická volba zaostřovacích polí jsou k dispozici pouze v režimu fotografování); velkoplošná zaostřovací pole (S); velkoplošná zaostřovací pole (L); automatická volba zaostřovacích polí
Blokování zaostření	Zaostřenou vzdálenost lze zablokovat namáčknutím tlačítka spouště do poloviny (jednorázové zaostření) nebo stisknutím středu pomocného voliče
Redukce vibrací (VR)	
Redukce vibrací ve fotoaparátu	Vychylování obrazového snímače v 5 osách
Redukce vibrací v objektivu	Optická (k dispozici s objektivy VR)
Blesk	
Řízení záblesku	TTL: i-TTL řízení záblesku; i-TTL vyvažovaný vyjasňovací záblesk v kombinaci s měřením Matrix, integrálním měřením se zdůrazněným středem a měřením orientovaným na nejvyšší jas; standardní i-TTL vyjasňovací záblesk v kombinaci s bodovým měřením
Zábleskové režimy	Synchronizace na první lamelu, synchronizace s dlouhými časy, synchronizace na druhou lamelu, redukce efektu červených očí, redukce efektu červených očí včetně synchronizace s dlouhými časy, vypnuto
Korekce zábleskové expozice	–3 až +1 EV v krocích po $\frac{1}{3}$ nebo $\frac{1}{2}$ EV, dostupná v režimech P , S , A a M

Blesk	
Indikace připravenosti k záblesku	Rozsvítí se po plném nabití volitelného blesku; bliká jako varovná indikace podexpozice po odpálení záblesku na plný výkon
Sáňky pro upevnění příslušenství	Standardní sáňky ISO 518 se středovým synchronizačním kontaktem, datovými kontakty a aretací
Systém kreativního osvětlení Nikon (CLS)	i-TTL řízení záblesku, rádiové pokrokové bezdrátové osvětlení, optické pokrokové bezdrátové osvětlení, modelovací osvětlení, blokování zábleskové expozice, přenos hodnoty barevné teploty záblesku do těla fotoaparátu, automatická vysoce rychlá FP synchronizace blesku, unifikované nastavení blesku
Vyvázení bílé barvy	
Vyvázení bílé barvy	Automaticky (3 typy), automatické vyvázení bílé barvy pro přirozené světlo, přímé sluneční světlo, zataženo, stín, žárovkové světlo, zářivkové světlo (7 typů), blesk, výběr barevné teploty (2 500 K–10 000 K), manuální nastavení (možnost uložení až 6 hodnot), vše kromě výběru barevné teploty s možností jemného vyvážení
Bracketing	
Typy bracketingu	Expoziční, zábleskový, vyvážení bílé barvy a ADL
Videosekvence	
Systém měření expozice	TTL měření pomocí obrazového snímače fotoaparátu
Metody měření expozice	Měření Matrix, integrální měření se zdůrazněným středem a měření orientované na nejvyšší jas
Velikost obrazu (v pixelech) a snímací frekvence	<ul style="list-style-type: none"> • 3 840 × 2 160 (4K UHD); 30p (progresivní), 25p, 24p • 1 920 × 1 080; 120p, 100p, 60p, 50p, 30p, 25p, 24p • 1 920 × 1 080 (zpomalený záznam); 30p ×4, 25p ×4, 24p ×5 <p>Přesné snímací frekvence pro nastavení 120p, 100p, 60p, 50p, 30p, 25p a 24p jsou 119,88, 100, 59,94, 50, 29,97, 25 a 23,976 sn./s; pro všechny velikosti obrazu kromě 3 840 × 2 160, 1 920 × 1 080 120p/100p a zpomaleného záznamu 1 920 × 1 080 (s pevným nastavením kvality na ★ (vysoká)) je k dispozici volba kvality</p>

Videosekvence	
Formát souborů	MOV, MP4
Kompresi videa	Pokročilé kódování videa H.264/MPEG-4
Formát záznamu zvuku	Lineární PCM, AAC
Zařízení pro záznam zvuku	Vestavěný stereofonní nebo externí mikrofon s možností použití atenuátoru; možnost nastavení citlivosti
Korekce expozice	-3 až +3 EV v krocích po $\frac{1}{3}$ nebo $\frac{1}{2}$ EV, dostupná v režimech P , S , A a M
Citlivost ISO (doporučený expoziční index)	<ul style="list-style-type: none"> • Z7: <ul style="list-style-type: none"> - : Automatická regulace citlivosti ISO (ISO 64 až 25600) - P, S, A: Automatická regulace citlivosti ISO (ISO 64 až Hi 2) s volitelným horním limitem - M: Automatická regulace citlivosti ISO (ISO 64 až Hi 2) s volitelným horním limitem; manuální nastavení (ISO 64 až 25600 v krocích po $\frac{1}{3}$ nebo $\frac{1}{2}$ EV) včetně dalších volitelných nastavení ekvivalentních hodnotám o přibližně 0,3, 0,5, 0,7, 1 nebo 2 EV (ekvivalent ISO 102400) nad hodnotou ISO 25600 • Z6: <ul style="list-style-type: none"> - : Automatická regulace citlivosti ISO (ISO 100 až 51200) - P, S, A: Automatická regulace citlivosti ISO (ISO 100 až Hi 2) s volitelným horním limitem - M: Automatická regulace citlivosti ISO (ISO 100 až Hi 2) s volitelným horním limitem; manuální nastavení (ISO 100 až 51200 v krocích po $\frac{1}{3}$ nebo $\frac{1}{2}$ EV) včetně dalších volitelných nastavení ekvivalentních hodnotám o přibližně 0,3, 0,5, 0,7, 1 nebo 2 EV (ekvivalent ISO 204800) nad hodnotou ISO 51200
Active D-Lighting	Volitelná nastavení Stejně nast. jako pro fotogr., Velmi vysoký, Vysoký, Normální, Nízký a Vypnuto
Další vybavení	Časoběrné videosekvence, elektronická redukce vibrací, časové kódy, logaritmický výstup videosekvencí (N-Log)

Přehrávání	
Přehrávání	Přehrávání jednotlivých snímků a náhledů (4, 9 nebo 72 snímků), zvětšení výřezu snímku, zvětšení výřezu snímku s oříznutím, přehrávání videosekvencí, prezentace snímků a/nebo videosekvencí, zobrazení histogramů, zobrazení nejvyšších jasů, zobrazení informací o snímku, zobrazení dat o poloze, hodnocení snímků a automatické otáčení snímků
Rozhraní	
USB	Konektor typu C (SuperSpeed USB); doporučujeme připojení k vestavěnému portu USB
Výstup HDMI	Konektor HDMI typu C
Konektor pro připojení příslušenství	Lze použít v kombinaci s kabelovou spouští MC-DC2 a dalším volitelným příslušenstvím
Zvukový vstup	Stereofonní konektor mini jack (průměr 3,5 mm; podpora napájení)
Zvukový výstup	Stereofonní konektor mini jack (průměr 3,5 mm)
Wi-Fi/Bluetooth	
Wi-Fi	<ul style="list-style-type: none"> • Standardy: IEEE 802.11b/g/n/a/ac • Provozní frekvence: 2 412–2 462 MHz (kanál 11) a 5 180–5 320 MHz • Maximální výstupní výkon (EIRP): <ul style="list-style-type: none"> - Z 7: Pásmo 2,4 GHz: 7,0 dBm Pásmo 5 GHz: 12,1 dBm - Z 6: Pásmo 2,4 GHz: 7,4 dBm Pásmo 5 GHz: 12,2 dBm • Autentizace: Otevřený systém, WPA2-PSK

Wi-Fi/Bluetooth	
Bluetooth	<ul style="list-style-type: none"> • Komunikační protokoly: Specifikace Bluetooth verze 4.2 • Pracovní frekvence: Bluetooth: 2 402–2 480 MHz Bluetooth Low Energy: 2 402–2 480 MHz • Maximální výstupní výkon (EIRP): <ul style="list-style-type: none"> - Z7: Bluetooth: 1,5 dBm Bluetooth Low Energy: 0 dBm - Z6: Bluetooth: 1,9 dBm Bluetooth Low Energy: 0,4 dBm
Dosah (přímý)	Cca 10 m bez rušení; dosah se může měnit v závislosti na síle signálu a přítomnosti nebo nepřítomnosti překážek
Zdroj energie	
Baterie	Jedna dobíjecí lithium-iontová baterie EN-EL15b (□ 473); Lze použít rovněž baterie EN-EL15c/EN-EL15a/EN-EL15. Mějte však na paměti, že při použití baterií EN-EL15a/EN-EL15 nebudete schopni pořídit na jedno nabití stejně vysoký počet snímků. Síťový zdroj/nabíječku lze použít pouze pro nabíjení baterií EN-EL15c/EN-EL15b.
Battery Pack	Battery Pack MB-N10 (dostupný samostatně); pojme dvě baterie EN-EL15b * * Lze použít rovněž baterie EN-EL15c/EN-EL15a/EN-EL15. Mějte však na paměti, že při použití baterií EN-EL15a/EN-EL15 nebudete schopni pořídit na jedno nabití stejně vysoký počet snímků.
Síťový zdroj/nabíječka	Síťový zdroj/nabíječka EH-7P (dostupný samostatně)
Síťový zdroj	Síťový zdroj EH-5c/EH-5b (vyžaduje konektor pro připojení síťového zdroje EP-5B, který je dostupný samostatně)
Stativový závit	
Stativový závit	1/4" (ISO 1222)

Rozměry/hmotnost	
Rozměry (Š × V × H)	Cca 134 × 100,5 × 67,5 mm
Hmotnost	Cca 675 g včetně baterie a paměťové karty, ale bez krytky těla; cca 585 g (pouze tělo fotoaparátu)
Provozní podmínky	
Teplota	0 °C–40 °C
Vlhkost	85 % nebo méně (bez kondenzace)

- Není-li uvedeno jinak, jsou všechna měření prováděna podle standardů a směrnic sdružení **Camera and Imaging Products Association (CIPA)**.
- Všechny údaje platí pro fotoaparát s plně nabitou baterií.
- Vzorové snímky zobrazované na fotoaparátu a snímky a ilustrace v návodech jsou určeny pouze pro účely popisu možností přístroje.
- Společnost Nikon si vyhrazuje právo kdykoli bez předchozího upozornění změnit vzhled a specifikaci hardwaru a softwaru popsaných v tomto návodu. Společnost Nikon nenese odpovědnost za škody, které mohou vzniknout v důsledku chyb obsažených v tomto návodu k obsluze.

■ Nabíječka baterií MH-25a

Jmenovité vstupní hodnoty	AC 100–240 V, 50/60 Hz, 0,23–0,12 A
Jmenovité výstupní hodnoty	DC 8,4 V/1,2 A
Podporované typy baterií	Dobíjecí lithium-iontové baterie EN-EL15c/EN-EL15b/EN-EL15a/EN-EL15
Doba nabíjení	Cca 2 hodiny a 35 minut při okolní teplotě 25 °C a nulové zbývající kapacitě
Provozní teplota	0 °C – 40 °C
Rozměry (Š × V × H)	Cca 95 × 33,5 × 71 mm, bez výstupků
Délka síťového kabelu	Cca 1,5 m (je-li součástí dodávky)
Hmotnost	Cca 115 g, bez dodávaného konektoru pro připojení síťového zdroje (síťového kabelu nebo zásuvkového adaptéru)

Symbole na tomto výrobku představují následující:

~ AC (střídaný proud), --- DC (stejnoseměrný proud), □ Zařízení třídy II (Konstrukce výrobku má dvojitou izolaci.)

■ Sítový zdroj/nabíječka EH-7P (dostupný samostatně)

Jmenovité vstupní hodnoty	AC 100–240 V, 50/60 Hz, MAX. 0,5 A
Jmenovité výstupní hodnoty	DC 5 V/3 A, 15,0 W
Podporované typy baterií	Dobíjecí lithium-iontové baterie Nikon EN-EL15c/ EN-EL15b
Provozní teplota	0 °C – 40 °C
Průměrná účinnost v aktivním režimu	81,80 %
Účinnost při malém zatížení (10 %)	72,50 %
Spotřeba energie ve stavu bez zátěže	0,075 W
Rozměry (Š × V × H)	Cca 65,5 × 26,5 × 58,5 mm, bez zásuvkového adaptéru
Hmotnost	Cca 135 g, bez zásuvkového adaptéru

Sítový zdroj/nabíječka EH-7P se v zemích a regionech, kde je to vyžadováno, dodává s nasazeným zásuvkovým adaptérem; provedení adaptéru se mění v závislosti na zemi prodeje. Nepokoušejte se sejmout zásuvkový adaptér, mohlo by dojít k poškození výrobku.

Symbole na tomto výrobku představují následující:

~ AC (střídaný proud), --- DC (stejnsměrný proud),  Zařízení třídy II (Konstrukce výrobku má dvojitou izolaci.)

Upozornění pro zákazníky v Evropě

Distributor (dovozce do zemí EU)

Nikon Europe B.V.

The Garden, Stroombaan 14, 1181 VX Amstelveen, The Netherlands

+31-20-7099-000

Obchodní registrační číslo: 34036589



■ Dobíjecí lithium-iontová baterie EN-EL15b

Typ	Dobíjecí lithium-iontová baterie
Jmenovitá kapacita	7 V/1 900 mAh
Provozní teplota	0 °C–40 °C
Rozměry (Š × V × H)	Cca 40 × 56 × 20,5 mm
Hmotnost	Cca 80 g, bez krytky kontaktů

Společnost Nikon si vyhrazuje právo kdykoli bez předchozího upozornění změnit vzhled a specifikaci hardwaru a softwaru popsaných v tomto návodu. Společnost Nikon nenese odpovědnost za škody, které mohou vzniknout v důsledku chyb obsažených v tomto návodu k obsluze.

Likvidace paměťových zařízení

Vezměte na vědomí, že smazáním snímků nebo naformátováním paměťových karet nedojde k úplnému zničení obrazových dat. Vymazané soubory lze někdy pomocí běžně dostupného softwaru obnovit z vyřazených paměťových zařízení, což představuje potenciální zneužití osobních dat. Zajištění a ochrana těchto dat je výhradně v odpovědnosti uživatele.

Před likvidací paměťového zařízení nebo změnou vlastníka zařízení odstraňte všechna data pomocí běžně dostupného softwaru pro mazání dat, případně zařízení naformátujte a posléze zcela zaplňte neutrálními snímky neobsahujícími soukromé informace (např. snímky oblohy). Při fyzické likvidaci paměťových zařízení je nutno dbát na pravidla ochrany zdraví.

Před likvidací fotoaparátu nebo přenesením jeho vlastnictví na jinou osobu je třeba použít položku **Reset všech nastavení** v menu nastavení fotoaparátu k vymazání veškerých osobních sítových informací.

Podporované standardy

- **DCF verze 2.0:** Design Rule for Camera File System (DCF) je široce používaný standard v oblasti digitálního fotografického průmyslu pro zajištění kompatibility mezi různými značkami fotoaparátů.
- **Exif verze 2.31:** Fotoaparát podporuje Exif (Exchangeable Image File Format for Digital Still Cameras) verze 2.31, standard umožňující ukládat do snímků informace důležité pro optimalizaci reprodukce barev při tisku na kompatibilních tiskárnách.
- **PictBridge:** Standard vyvinutý ve spolupráci výrobců digitálních fotoaparátů a výrobců tiskáren, umožňující fotografům tisknout přímo na tiskárnu bez nutnosti použití počítače.
- **HDMI:** High-Definition Multimedia Interface je standard pro multimediální rozhraní používaný v oblasti spotřební elektroniky a A/V zařízení a umožňující pomocí jediného kabelu přenášet audiovizuální data a řídicí signály na zařízení kompatibilní s HDMI.

Informace o ochranných známkách

CFexpress je ochranná známka asociace CompactFlash ve Spojených státech a dalších zemích. NVM Express je ochranná známka asociace NVM Express Inc. ve Spojených státech a dalších zemích. IOS je ochranná známka nebo registrovaná ochranná známka společnosti Cisco Systems, Inc. v USA a/nebo dalších zemích a používá se na základě licence. Windows je registrovaná ochranná známka nebo ochranná známka společnosti Microsoft Corporation v USA a/nebo dalších zemích. Mac, macOS, OS X, Apple®, App Store®, loga Apple, iPhone®, iPad® a iPod touch® jsou ochranné známky společnosti Apple Inc. registrované v USA a/nebo dalších zemích. Android, Google Play a logo Google Play jsou ochranné známky společnosti Google LLC. Robot Android je reprodukcí a úpravou díla vytvořeného a sdíleného společností Google a je použit v souladu s podmínkami, které jsou popsány v licenci Creative Commons 3.0 Attribution License. PictBridge je ochranná známka sdružení Camera and Imaging Products Association (CIPA). XQD je ochranná známka společnosti Sony Corporation. HDMI, logo HDMI a High-Definition Multimedia Interface jsou ochranné známky nebo registrované ochranné známky společnosti HDMI Licensing, LLC.

HDMI

Wi-Fi a logo Wi-Fi jsou ochranné známky nebo registrované ochranné známky společnosti Wi-Fi Alliance. Logotyp Bluetooth® a loga jsou registrované ochranné známky společnosti Bluetooth SIG, Inc. a jakékoli jejich použití společností Nikon Corporation probíhá v rámci licence.

Všechny ostatní obchodní názvy zmíněné v tomto návodu nebo jiné dokumentaci dodané s výrobkem Nikon jsou ochranné známky nebo registrované ochranné známky příslušných vlastníků.

Use of the Made for Apple badge means that an accessory has been designed to connect specifically to the Apple products identified in the badge, and has been certified by the developer to meet Apple performance standards. Apple is not responsible for the operation of this device or its compliance with safety and regulatory standards. Please note that the use of this accessory with an Apple product may affect wireless performance.

 **Licence „FreeType License“ (FreeType2)**

Některé části tohoto softwaru jsou chráněny autorským právem © 2012 The FreeType Project (<https://www.freetype.org>). Všechna práva vyhrazena.

 **Licence „MIT License“ (HarfBuzz)**

Některé části tohoto softwaru jsou chráněny autorským právem © 2018 The HarfBuzz Project (<https://www.freedesktop.org/wiki/Software/HarfBuzz>). Všechna práva vyhrazena.

Unicode® Character Database License (Unicode® Character Database)

Tento software obsahuje open-source kód Unicode® Character Database. Licence pro tento open-source kód je uvedena níže.

COPYRIGHT AND PERMISSION NOTICE

Copyright © 1991-2019 Unicode, Inc. All rights reserved.

Distributed under the Terms of Use in

<https://www.unicode.org/copyright.html>.

Permission is hereby granted, free of charge, to any person obtaining a copy of the Unicode data files and any associated documentation (the "Data Files") or Unicode software and any associated documentation (the "Software") to deal in the Data Files or Software without restriction, including without limitation the rights to use, copy, modify, merge, publish, distribute, and/or sell copies of the Data Files or Software, and to permit persons to whom the Data Files or Software are furnished to do so, provided that either

- (a) this copyright and permission notice appear with all copies of the Data Files or Software, or
- (b) this copyright and permission notice appear in associated Documentation.

THE DATA FILES AND SOFTWARE ARE PROVIDED "AS IS", WITHOUT WARRANTY OF ANY KIND, EXPRESS OR IMPLIED, INCLUDING BUT NOT LIMITED TO THE WARRANTIES OF MERCHANTABILITY, FITNESS FOR A PARTICULAR PURPOSE AND NONINFRINGEMENT OF THIRD PARTY RIGHTS.

IN NO EVENT SHALL THE COPYRIGHT HOLDER OR HOLDERS INCLUDED IN THIS NOTICE BE LIABLE FOR ANY CLAIM, OR ANY SPECIAL INDIRECT OR CONSEQUENTIAL DAMAGES, OR ANY DAMAGES WHATSOEVER RESULTING FROM LOSS OF USE, DATA OR PROFITS, WHETHER IN AN ACTION OF CONTRACT, NEGLIGENCE OR OTHER TORTIOUS ACTION, ARISING OUT OF OR IN CONNECTION WITH THE USE OR PERFORMANCE OF THE DATA FILES OR SOFTWARE.

Except as contained in this notice, the name of a copyright holder shall not be used in advertising or otherwise to promote the sale, use or other dealings in these Data Files or Software without prior written authorization of the copyright holder.

Licence „AVC Patent Portfolio License“

TENTO PRODUKT JE LICENCOVÁN V RÁMCI LICENCE AVC PATENT PORTFOLIO LICENSE PRO SOUKROMÉ A NEKOMERČNÍ POUŽITÍ ZÁKAZNÍKEM KE (i) KÓDOVÁNÍ VIDEO PODLE STANDARDU AVC („AVC VIDEO“)

A/NEBO K (ii) DEKÓDOVÁNÍ AVC VIDEO, KTERÉ BYLO ZAKÓDOVÁNO ZÁKAZNÍKEM V RÁMCI SOUKROMÉ A NEKOMERČNÍ ČINNOSTI A/NEBO KTERÉ BYLO ZÍSKÁNO OD POSKYTOVATELE LICENCOVANÉHO K POSKYTOVÁNÍ AVC VIDEO. LICENCE NENÍ UDĚLENA ANI NESMÍ BÝT VYVOZOVÁNA PRO ŽÁDNÉ JINÉ POUŽITÍ. DALŠÍ INFORMACE LZE ZÍSKAT OD ORGANIZACE MPEG LA, L.L.C. VÍZ

<https://www.mpegla.com>.

 **License „BSD License“ (ovladač NVM Express)**

License pro software s otevřeným zdrojovým kódem obsažený v ovladači NVM Express fotoaparátu je následující:

<https://imaging.nikon.com/support/pdf/LicenseNVMe.pdf>

Návod k obsluze objektivu NIKKOR Z 24–70 mm f/4 S

Tato část slouží jako návod k objektivu pro zákazníky, kteří zakoupí sadu s objektivem NIKKOR Z 24–70 mm f/4 S. V některých zemích nebo oblastech nemusí být sady s objektivem k dispozici.

Používání objektivu

■ Součásti objektivu: Názvy a funkce

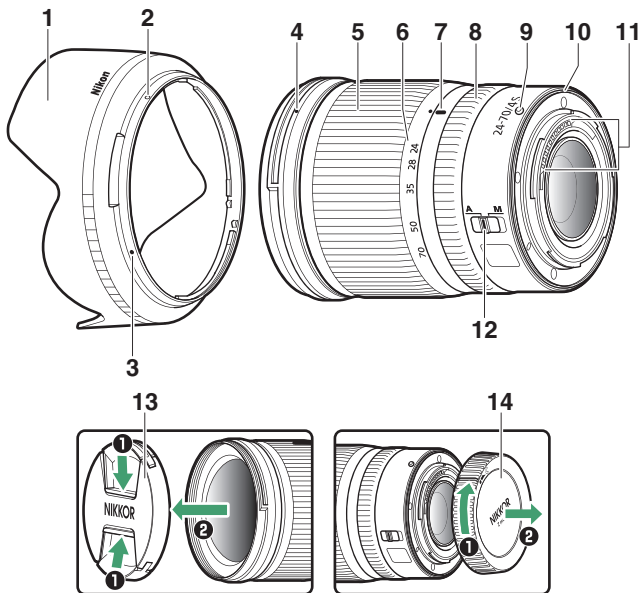

1	Sluneční clona	Sluneční clony blokují parazitní světlo, které by jinak způsobilo výskyt závoje nebo reflexů. Slouží také jako ochrana objektivu.
2	Značka aretované polohy sluneční clony	Použijte při nasazování sluneční clony.
3	Značka pro nasazení sluneční clony	
4	Montážní značka sluneční clony	
5	Zoomový kroužek	Otáčením kroužku se nastavuje delší nebo kratší ohnisková vzdálenost. Objektiv nezapomeňte před použitím vysunout.
6	Stupnice ohniskových vzdáleností	Při nastavování ohniskové vzdálenosti zobrazuje přibližnou ohniskovou vzdálenost.
7	Značka pro odečítání ohniskové vzdálenosti	
8	Příkazový kroužek	<ul style="list-style-type: none"> • Vybrané automatické zaostřování: V režimu automatického zaostřování můžete otáčením tohoto přizpůsobitelného kroužku provádět funkci vybranou pomocí fotoaparátu. • Vybrané manuální zaostřování: Otáčením kroužku se zaostřuje.
9	Montážní značka objektivu	Použijte při nasazování objektivu na fotoaparát.
10	Gumové těsnění bajonetu	—
11	Kontakty CPU	Slouží k přenosu dat do a z fotoaparátu.
12	Volič zaostřovacích režimů	Pro automatické zaostřování vyberte polohu A , pro manuální zaostřování vyberte polohu M . Mějte na paměti, že bez ohledu na zvolené nastavení je třeba zaostřit manuálně, když je pomocí ovládacích prvků na fotoaparátu nastaveno manuální zaostřování.
13	Přední krytka objektivu	—
14	Zadní krytka objektivu	—

■ ■ *Nasazení a sejmutí*

Nasazení objektivu

1 Vypněte fotoaparát, sejměte krytku těla a zadní krytku objektivu.

2 Nasadte objektiv na tělo fotoaparátu za současného vyrovnání montážní značky na objektivu s montážní značkou na těle fotoaparátu a otočte objektivem tak daleko proti směru hodinových ručiček, až zaklapne do aretované polohy.

Sejmutí objektivu

1 Vypněte fotoaparát.

2 Stiskněte a podržte tlačítko aretace bajonetu a současně otočte objektivem ve směru hodinových ručiček.

■ ■ Před použitím

Objektiv je vybaven teleskopickým tubusem a je třeba jej před použitím vysunout. Otáčejte zoomovým kroužkem objektivu vyobrazeným způsobem tak daleko, až tubus objektivu zaklapne ve vysunuté poloze. Snímky lze pořizovat pouze tehdy, když se značka pro odečítání ohniskové vzdálenosti nachází v rozmezí hodnot 24 až 70 na stupnici ohniskových vzdáleností.

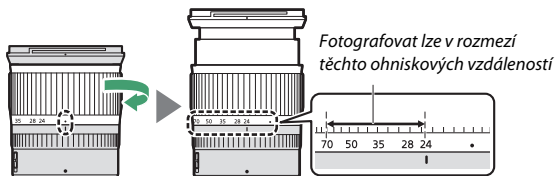

Chcete-li objektiv zasunout, otáčejte zoomovým kroužkem v opačném směru tak daleko, až dosáhnete polohy (●) na stupnici ohniskových vzdáleností.

Pokud zapnete fotoaparát se zasunutým objektivem, zobrazí se varování. Před použitím objektiv vusňte.

■ ■ **Nasazení a sejmutí sluneční clony**

Vyrovnejte montážní značku sluneční clony (●) se značkou pro nasazení sluneční clony (●) a potom otočte sluneční clonou (2) tak daleko, až se značka ● vyrovná se značkou aretované polohy sluneční clony (○).

Chcete-li sluneční clonu sejmout, provedte kroky výše v opačném sledu.

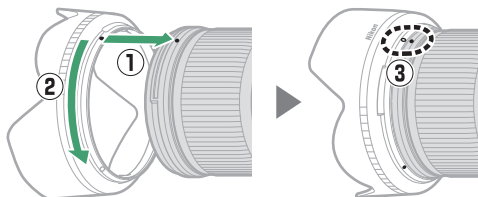

Při nasazování nebo snímání sluneční clony držte clonu v blízkosti symbolu ● na její základně a nepoužívejte nadměrnou sílu. Pokud se objektiv nepoužívá, lze sluneční clonu otočit a nasadit ji na objektiv v obrácené poloze.

■ ■ **Při nasazeném objektivu**

Pokud fotoaparát po zaostření vypnete a poté znovu zapnete, může se zaostření změnit. Před fotografováním znovu přeostrěte. Pokud jste během čekání na objekt předostřili na zvolené místo, doporučujeme až do expozice snímku nevyvíkat fotoaparát.

Bezpečnostní opatření pro použití

- Nezvedejte ani nadržte objektiv nebo fotoaparát pouze za sluneční clonu.
- Kontakty CPU udržujte v čistotě.
- Dojde-li k poškození gumového těsnění bajonetu, ihned přestaňte objektiv používat a dopravte jej do autorizovaného servisního střediska Nikon na opravu.
- Pokud objektiv nepoužíváte, nasadte zpět přední a zadní krytku objektivu.
- Chcete-li chránit vnitřní části objektivu, skladujte objektiv mimo přímé sluneční světlo.
- Objektiv udržujte v suchu. Vytvoření koroze na vnitřních mechanismech přístroje může způsobit jeho neopravitelné poškození.
- Ponechání objektivu na extrémně horkém místě může způsobit poškození nebo deformaci součástí vyrobených z vyztuženého plastu.
- Rychlé změny teploty mohou způsobit výskyt škodlivé kondenzační vlhkosti na vnitřních i vnějších částech objektivu. Před přemístěním objektivu z teplého do chladného prostředí nebo naopak vložte objektiv v pouzdře do plastového sáčku, abyste zpomalili změnu teplot.
- Doporučujeme vložit objektiv do pouzdra, aby byl během transportu chráněn před poškrábáním.

Péče o objektiv

- Pro vyčištění skleněných součástí objektivu obvykle stačí odstranění prachu.
- Šmouhy a otisky prstů je možné odstranit z optických členů s fluorovou vrstvou pomocí měkkého, čistého bavlněného hadříku nebo utěrky na čištění objektivů; čistěte kruhovým pohybem od středu ke krajům. Chcete-li odstranit odolné skvrny, opatrně otřete objektiv měkkým hadříkem lehce navlhčeným malým množstvím destilované vody, lihu nebo kapaliny na čištění objektivů. Jakékoli stopy ve tvaru kapky, které po tomto procesu zůstanou na vodu a mastnoty odpuzující ploše, lze následně odstranit suchým hadříkem.
- Při čištění optických členů bez fluorové vrstvy odstraňte skvrny a otisky prstů měkkým, čistým bavlněným hadříkem nebo utěrkou na objektiv lehce navlhčenou malým množstvím lihu nebo kapaliny na čištění objektivů. Při otírání optiky postupujte opatrně kruhovými pohyby od středu ke krajům a dávejte přitom pozor, abyste nezanechali šmouhy a nedotkli se objektivu prsty.
- K čištění objektivu nikdy nepoužívejte organická rozpouštědla, jako jsou ředidla nebo benzen.
- K ochraně předního optického členu objektivu lze použít neutrální filtry (NC; dostupné samostatně) a podobné.
- Nebudete-li objektiv delší dobu používat, uložte jej na suchém a chladném místě, abyste zamezili výskytu plísní a koroze. Objektiv neskladujte na přímém slunečním světle ani společně s přípravky proti molům, jako je naftalín nebo kafr.

Příslušenství

■ ■ Dodávané příslušenství

- 72mm zaklapávací přední krytka objektivu LC-72B
- Zadní krytka objektivu LF-N1
- Bajonetová sluneční clona HB-85
- Pouzdro na objektiv CL-C1

✓ Používání pouzdra na objektiv

- Pouzdro je určeno k ochraně objektivu před poškrábáním, nikoli pádem nebo jinými fyzickými otřesy.
- Pouzdro není odolné proti vodě.
- Materiál použitý na toto pouzdro může při tření nebo namočení vyblednout, pouštět barvu, srazit se nebo změnit zbarvení.
- Prach odstraňujte měkkým štětečkem.
- Vodu a skvrny lze odstranit z povrchu měkkým, suchým hadříkem. Nepoužívejte líh, benzín, ředidla ani jiné těkavé chemikálie.
- Výrobek neskladujte na místech vystavených přímému slunečnímu světlu, vysokým teplotám nebo vysoké vlhkosti.
- Pouzdro nepoužívejte k otírání monitoru nebo optických členů objektivu.
- Dávejte pozor, aby během přepravy nedošlo k pádu objektivu v pouzdře.

Materiál: Polyester

■ ■ Kompatibilní příslušenství

Šroubovací filtry o průměru 72 mm

✓ Filtry

Nepoužívejte více filtrů současně. Před nasazením filtrů nebo otočných kruhových polarizačních filtrů sejměte sluneční clonu.

Specifikace

Upevňovací bajonet	Bajonet Nikon Z
Ohnisková vzdálenost	24–70 mm
Světelnost	f/4
Konstrukce objektivu	14 čoček/11 členů (včetně 1 optického členu ze skel ED, 1 asférického optického členu ze skla ED, 3 asférických optických členů, optických členů s antireflexními vrstvami Nano Crystal Coat a předního optického členu s fluorovou vrstvou)
Obrazový úhel	<ul style="list-style-type: none">• Formát FX: 84 ° – 34°20´• Formát DX: 61 ° – 22°50´
Stupnice ohniskových vzdáleností	Odstupňovaná v mm (24, 28, 35, 50, 70)
Systém zaostřování	Vnitřní zaostřování
Nejkratší zaostřitelná vzdálenost	0,3 m od obrazové roviny ve všech pozicích zoomu
Počet lamel clony	7 (kruhový otvor clony)
Rozsah clony	f/4–22
Průměr filtrového závitu	72 mm (P = 0,75 mm)
Rozměry	Cca 77,5 mm (maximální průměr) × 88,5 mm (vzdálenost od dosedací plochy bajonetu při zasunutém objektivu)
Hmotnost	Cca 500 g

Společnost Nikon si vyhrazuje právo kdykoli a bez předchozího upozornění změnit vzhled, specifikace a výkon tohoto výrobku.

Návod k obsluze adaptéru bajonetu FTZ

Tento adaptér bajonetu umožňuje nasadit objektivy NIKKOR s bajonetem Nikon F na kompaktní fotoaparáty s výměnnými objektivy s bajonetem Nikon Z. Nelze jej nasadit na fotoaparáty s bajonetem Nikon F (digitální jednooké zrcadlovky Nikon) nebo fotoaparáty s bajonetem Nikon 1 (pokročilé fotoaparáty s výměnnými objektivy Nikon 1), ani používat v kombinaci s objektivy 1 NIKKOR. Tato část slouží jako návod k adaptéru bajonetu pro zákazníky, kteří zakoupí sadu s adaptérem bajonetu. V některých zemích nebo oblastech nemusí být sady s adaptérem bajonetu k dispozici.

Mějte na paměti, že v závislosti na objektivu může adaptér limitovat automatické zaostřování nebo jiné funkce fotoaparátu.

Kompatibilní objektivy s bajonetem Nikon F

Informace o objektivěch, které lze nasadit na adaptér bajonetu FTZ a použít na fotoaparátech s bajonetem Nikon Z, viz materiál *Kompatibilní objektivy s bajonetem Nikon F*, který je k dispozici na webové stránce Centrum stahování Nikon:

<https://downloadcenter.nikonimglib.com/cs/products/491/FTZ.html>

Adaptér bajonetu

■ Součásti adaptéru

Upevňovací bajonet

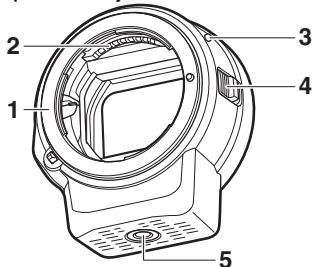

- 1 Bajonet Nikon F (pro nasazení objektivu)
- 2 Signálové kontakty objektivu
- 3 Montážní značka objektivu
- 4 Aretace bajonetu
- 5 Stativový závit

Upevňovací bajonet pro fotoaparát

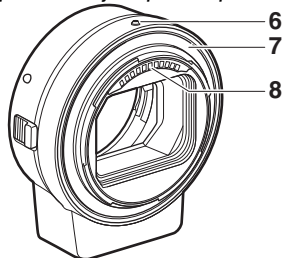

- 6 Montážní značka adaptéru
- 7 Bajonet Nikon Z (pro nasazení fotoaparátu)
- 8 Kontakty CPU

■ Nasazení a sejmutí

Před nasazováním adaptéru na fotoaparát nebo snímáním adaptéru z fotoaparátu, resp. před nasazováním objektivů na adaptér nebo snímáním objektivů z adaptéru vypněte fotoaparát. Zvolte si místo mimo přímé sluneční světlo a dávejte pozor, abyste zamezili vniknutí prachu do zařízení. Při nasazování objektivů se vyvarujte stisknutí aretace bajonetu na fotoaparátu nebo adaptéru.

- 1** Sejměte krytku těla a zadní krytku objektivu z adaptéru a krytku těla z fotoaparátu.

- 2** Nasadte adaptér na fotoaparát.

Vyrovnejte montážní značku adaptéru s montážní značkou na těle fotoaparátu (1), nasadte adaptér na fotoaparát a otočte jím tak daleko proti směru hodinových ručiček, až zaklapne do aretované polohy (2).

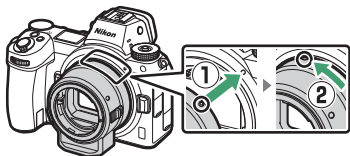

- 3** Sejměte zadní krytku objektivu.

- 4** Nasadte objektiv na adaptér.

Vyrovnejte montážní značku objektivu s montážní značkou objektivu na adaptéru (3), nasadte objektiv na adaptér a otočte jím tak daleko proti směru hodinových ručiček, až zaklapne do aretované polohy (4).

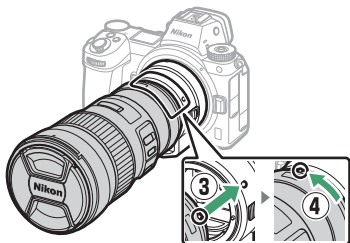

- 1 Sejměte objektiv.**
Stiskněte a podržte tlačítko aretace bajonetu na adaptéru (1) a současně otočte objektivem ve směru hodinových ručiček (2). Po sejmutí objektivu nasadte na objektiv přední a zadní krytku.

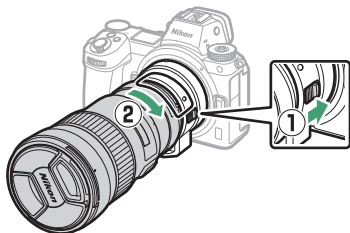

- 2 Sejměte adaptér.**
Stiskněte a podržte tlačítko aretace bajonetu na fotoaparátu (3) a současně otočte adaptérem ve směru hodinových ručiček (4). Po sejmutí adaptéru nasadte na adaptér krytku těla a zadní krytku. Na fotoaparát nasadte krytku těla.



✓ Objektivy s vestavěným CPU a clonovým kroužkem

Před nasazením objektivu s vestavěným CPU a clonovým kroužkem nastavte objektiv na největší zaclonění (nejvyšší clonové číslo).

✓ Objektivy DX

Videosekvence pořízené při nasazeném objektivu DX na fotoaparátu Z 6 a vybrané možnosti 1920×1080; 120p, 1920×1080; 100p nebo 1920×1080 se zpomaleným záznamem v poloze **Vel. obrazu/snímací frekv.** v menu videosekvencí se zaznamenají s následujícími velikostmi obrazu a snímacími frekvencemi:

- 1920×1080; 120p: 1920×1080; 60p
- 1920×1080; 100p: 1920×1080; 50p
- 1920×1080; 30p x4 (zpomal. záz.): 1920×1080; 30p
- 1920×1080; 25p x4 (zpomal. záz.): 1920×1080; 25p
- 1920×1080; 24p x5 (zpomal. záz.): 1920×1080; 24p

✓ Nekompatibilní objektivy a příslušenství

Následující objektivy a příslušenství nelze použít. Pokus o násilné nasazení libovolného z těchto zařízení může vést k poškození adaptéru nebo objektivu. Individuální variace mohou způsobit nekompatibilitu jiných než níže uvedených objektivů; pokud při pokusu o nasazení objektivu zaznamenáte odpor, nepoužívejte sílu.

- Objektivy bez systému AI
- IX-NIKKOR
- AF telekonvertor TC-16A
- Objektivы vyžadující zaostřovací jednotku AU-1 (400 mm f/4,5, 600 mm f/5,6, 800 mm f/8, 1 200 mm f/11)
- Fisheye (6 mm f/5,6, 7,5 mm f/5,6, 8 mm f/8, OP 10 mm f/5,6)
- 2,1 cm f/4
- Mezikroužek K2
- 180–600 mm f/8 ED (sériová čísla 174041–174180)
- 360–1 200 mm f/11 ED (sériová čísla 174031–174127)
- 200–600 mm f/9,5 (sériová čísla 280001–300490)
- AF objektivы pro F3AF (AF 80 mm f/2,8, AF 200 mm f/3,5 ED, AF telekonvertor TC-16)
- PC 28 mm f/4 (sériové číslo 180900 nebo nižší)
- PC 35 mm f/2,8 (sériová čísla 851001–906200)
- PC 35 mm f/3,5 (starý typ)
- Reflex 1 000 mm f/6,3 (starý typ)
- Objektivы NIKKOR-H Auto 2,8 cm f/3,5 (28 mm f/3,5) se sériovými čísly nižšími než 362000
- Objektivы NIKKOR-S Auto 3,5 cm f/2,8 (35 mm f/2,8) se sériovými čísly nižšími než 928000
- Objektiv NIKKOR-S Auto 5 cm f/2 (50 mm f/2)
- Objektivы NIKKOR-Q Auto 13,5 cm f/3,5 (135 mm f/3,5) se sériovými čísly nižšími než 753000
- Micro-NIKKOR 5,5 cm f/3,5
- Medical-NIKKOR Auto 200 mm f/5,6
- Auto NIKKOR Telephoto-Zoom 85–250 mm f/4–4,5
- Auto NIKKOR Telephoto-Zoom 200–600 mm f/9,5–10,5

Použití adaptéru bajonetu

- Při použití adaptéru v kombinaci s objektivem NIKKOR s bajonetem Nikon F nemusí pracovat očekávaným způsobem automatické zaostřování. Pokud má fotoaparát problém se zaostřením, vyberte režim činnosti zaostřovacích polí Jednotlivá zaostřovací pole a vyberte střední zaostřovací pole, nebo zaostřete manuálně.
- V kombinaci s některými objektivy nemusí pracovat očekávaným způsobem funkce redukce vibrací nebo může vést k vinětaci či úbytku osvětlení v okrajových částech obrazového pole.

Bezpečnostní opatření pro použití

- Při použití adaptéru v kombinaci s objektivy o hmotnosti nad 1 300 g podpírejte při držení fotoaparátu objektiv a nepoužívejte popruh fotoaparátu. Nebudete-li dbát těchto upozornění, může dojít k poškození upevňovacího bajonetu fotoaparátu.
- Při použití teleobjektivů vybavených prstencem se stativovým závitem upevňujte stativ ke stativovému závitu na prstenci objektivu namísto k stativovému závitu na adaptéru.
- Kontakty CPU a signálové kontakty objektivu udržujte v čistotě.
- Adaptér udržujte v suchu. Vytvoření koroze na vnitřních mechanismech přístroje může způsobit jeho neopravitelné poškození.
- Ponechání adaptéru na extrémně horkém místě může způsobit poškození nebo deformaci součástí vyrobených z vyztuženého plastu.

Péče o adaptér

- Nedotýkejte se vnitřních částí adaptéru bajonetu. K odstranění prachu použijte ofukovací balónek nebo měkký štěteček, přičemž dávejte pozor, abyste neotřeli nebo nepoškrábali vnitřní část adaptéru.
- Při čištění adaptéru použijte k odstranění prachu a nečistot ofukovací balónek a poté adaptér opatrně otřete měkkým, suchým hadříkem.
- K čištění adaptéru nikdy nepoužívejte organická rozpouštědla, jako jsou ředidla nebo benzín.
- Nebudete-li adaptér delší dobu používat, uložte jej na suchém a chladném místě, abyste zamezili výskytu plísní a koroze. Adaptér neskladujte na přímém slunečním světle ani společně s přípravky proti molům, jako je naftalín nebo kafr.

Příslušenství

■ ■ Dodávané příslušenství

- Krytka těla BF-1B
- Zadní krytka objektivu LF-N1

Specifikace

Typ	Adaptér bajonetu
Podporované fotoaparáty	Kompaktní fotoaparáty s výměnnými objektivy s bajonetem Nikon Z
Rozměry	Průměr cca 70 mm (bez výstupků) × 80 mm
Hmotnost	Cca 140 g

Společnost Nikon si vyhrazuje právo kdykoli a bez předchozího upozornění změnit vzhled, specifikace a výkon tohoto výrobku.

Schválené typy paměťových karet

Tento fotoaparát lze použít s paměťovými kartami XQD a CFexpress (typ B). Pro záznam videosekvencí jsou doporučeny karty s rychlostí zápisu 45 MB/s (300×) nebo vyšší; nižší rychlosti zápisu mohou přerušit záznam nebo přehrávání či vést k trhanému a nerovnoměrnému přehrávání. Informace o kompatibilitě a funkci vám poskytne výrobce.

Kapacita paměťových karet

Následující tabulka zobrazuje přibližné počty snímků, které lze uložit na 64GB paměťovou kartu XQD Sony G-series QD-G64E při různých nastaveních kvality a velikosti obrazu za současné volby možnosti **FX (36×24)** v poloze **Volba obrazového pole** (k červenci 2018).

Z7:

Kvalita obrazu		Velikost obrazu	Velikost souboru ¹	Počet snímků ¹	Kapacita vyrovnávací paměti ²		
NEF (RAW)	Bezeztrátově komprimované	12 bitů	Velký (L)	44,7 MB	748	23	
			Střední (M)	31,5 MB	1 000	19	
		Malý (S)	24,5 MB	1 400	19		
	Komprimované	14 bitů	Velký (L)		55,8 MB	654	19
		12 bitů			40,7 MB	1 000	23
				14 bitů		49,4 MB	845
	Nekomprimované	12 bitů			74,1 MB	748	23
		14 bitů			85,1 MB	654	18
TIFF (RGB)				Velký (L)	134,6 MB	412	21
			Střední (M)	76,5 MB	723	22	
			Malý (S)	34,8 MB	1 500	25	
JPEG ³	Jemný		Velký (L)	17,2 MB	1 900	25	
			Střední (M)	11,7 MB	3 200	25	
			Malý (S)	6,8 MB	6 500	25	
	Normální		Velký (L)	11,8 MB	3 700	25	
			Střední (M)	7 MB	6 400	25	
			Malý (S)	3,5 MB	12 700	25	
	Základní		Velký (L)	3,8 MB	7 500	25	
			Střední (M)	2,6 MB	12 300	25	
			Malý (S)	1,6 MB	24 100	25	

Z6:

Kvalita obrazu			Velikost obrazu	Velikost souboru ¹	Počet snímků ¹	Kapacita vyrovnávací paměti ²	
NEF (RAW)	Bezeztrátově komprimované	12 bitů	Velký (L)	22,5 MB	1 300	35	
			Střední (M)	16,1 MB	1 900	26	
			Malý (S)	12,7 MB	2 500	26	
	Komprimované	14 bitů	Velký (L)		28,2 MB	1 100	43
					20,4 MB	1 800	37
		12 bitů			24,8 MB	1 500	43
		14 bitů			38,5 MB	1 300	33
					44,1 MB	1 100	34
Nekomprimované	12 bitů						
	14 bitů						
TIFF (RGB)			Velký (L)	69,3 MB	759	27	
			Střední (M)	39,5 MB	1 300	31	
			Malý (S)	18,4 MB	2 800	35	
JPEG ³	Jemný		Velký (L)	9,4 MB	3 400	44	
			Střední (M)	6,6 MB	5 600	50	
			Malý (S)	4,0 MB	10 400	51	
	Normální		Velký (L)	6,4 MB	6 700	44	
			Střední (M)	3,9 MB	10 900	50	
			Malý (S)	2,1 MB	19 900	51	
	Základní		Velký (L)	2,3 MB	13 000	46	
			Střední (M)	1,7 MB	20 800	50	
			Malý (S)	1,2 MB	35 200	50	

- Všechny údaje jsou přibližné. Velikost souboru a s ním i kapacita vyrovnávací paměti a počet snímků, které lze zaznamenat, se liší podle zaznamenané scény.
- Maximální počet expozic, které lze uložit ve vyrovnávací paměti při ISO 100. Může v některých situacích klesat, například při nastavení kvality obrazu označené hvězdičkou („★“) a při zapnutí automatické korekce zkraslení.
- Uvedená čísla předpokládají použití komprese JPEG s prioritou velikosti. Výběrem možnosti kvality obrazu označené hvězdičkou („★“; optimální komprese) se zvětší velikost obrazových souborů snímků JPEG; počet snímků a kapacita vyrovnávací paměti se odpovídajícím způsobem sníží.

Výdrž baterie

Přibližná délka stopáže videosekvencí nebo počet snímků, které lze zhotovit s plně nabitou baterií EN-EL15b¹, se mění v závislosti na režimu monitoru. Údaje pro snímky² jsou následující:

- **Pouze hledáček:** 330 snímků (Z 7), 310 snímků (Z 6)
- **Pouze monitor:** 400 snímků (Z 7), 380 snímků (Z 6)

Údaje pro videosekvence³ jsou:

- **Pouze hledáček:** 85 minut
- **Pouze monitor:** 85 minut

Následující činnosti snižují výdrž baterie:

- Trvající namáčknutí tlačítka spouště do poloviny
- Opakovaná činnost automatického zaostřování
- Pořizování snímků ve formátu NEF (RAW)
- Použití dlouhých časů závěrky
- Použití funkcí Wi-Fi (bezdrátová síť LAN) a Bluetooth
- Použití fotoaparátu s připojeným volitelným příslušenstvím
- Opakované zoomování

Abyste zajistili maximální využití možností dobíjecích baterií Nikon EN-EL15b:





- Udržujte kontakty baterie v čistotě. Znečištěné kontakty mohou snižovat výkonnost baterie.
- Používejte baterie bezprostředně po nabití. Baterie jsou při nečinnosti zatíženy samovybíjením.

- 1 Lze použít rovněž baterie EN-EL15c/EN-EL15a/EN-EL15. Mějte však na paměti, že při použití baterií EN-EL15a/EN-EL15 nebudete schopni pořídit na jedno nabití stejně vysoký počet snímků. Výdrž se liší v závislosti na stavu baterie, teplotě, intervalu mezi snímky a době (délce) zobrazení menu.
- 2 Standard CIPA. Měřeno při teplotě 23 °C (±2 °C) s objektivem NIKKOR Z 24–70 mm f/4 S a paměťovou kartou SONY QD-G64E (data aktuální k červenci 2018) za následujících testovacích podmínek: pořízení jednoho snímku ve výchozím nastavení každých 30 s.
- 3 Měřeno při teplotě 23 °C (±2 °C) s fotoaparátem ve výchozím nastavení, objektivem NIKKOR Z 24–70 mm f/4 S a paměťovou kartou SONY QD-G64E (data aktuální k červenci 2018) za podmínek specifikovaných sdružením Camera and Imaging Products Association (CIPA). Jednotlivé videosekvence mohou mít délku až 29 minut 59 sekund; záznam může skončit před dosažením tohoto limitu, pokud teplota fotoaparátu stoupne.

Rejstřík

Symbole

 (režim Auto)	41, 45
P (Programová automatika)	74, 75
S (Clonová automatika)	74, 75
A (Časová automatika)	74, 76
M (Manuální expoziční režim)	74, 77
U1/U2/U3	74, 79
 (Jednotlivé snímky)	88, 91
 L (Pomalé sériové snímání)	88, 115
 H (Rychlé sériové snímání)	88, 115
 H' (Rychlé sériové snímání (rozšířené)) ...	89, 115
 (Samospoušť)	89, 91
 (Bezhluchné fotografování)	70
 (Závěrka s elektronickou první lamelou)	266
 (Mechanická závěrka)	266
 (Přesná zaostřovací pole)	54
 (Jednotlivá zaostřovací pole)	54
 (Dynam. volba zaostřov. polí)	55
 (Velkoplošná zaostřov. pole (S))	55
 (Velkoplošná zaostřov. pole (L))	55
 (Aut. volba zaostř. polí)	56
 (Měření Matrix)	112
 (Měření se zdůraz. středem)	112
 (Bodové měření)	112
 * (Měření orientov. na nejvyšší jasy) ..	112
 (Redukce efektu červených očí) ...	111, 358
 SLOW (Synchronizace s dlouhými časy) ..	111, 358
 REAR (Synchronizace na druhou lamelu) ...	111, 359
 (Korekce expozice)	86
Tlačítko 	49, 126
Tlačítko 	51
Tlačítko MENU	18
Tlačítko  (☺)	88
Tlačítko ISO	84, 85
Tlačítko  (?)	20, 126, 127
Tlačítko 	126, 143

Tlačítko 	21, 96
Tlačítko 	18
● (Indikace zaostření)	64
 (Indikace připravenosti k záblesku) ...	417
Symbol 	40

Čísla

1 : 1 (24×24)	110
16 : 9 (36×20)	110
5 : 4 (30×24)	110

A

Active D-Lighting	114
Adaptér bajonetu	463
AF	52, 255
AF pro nízkou hladinu osvětlení	260
AF-C	53
AF-F	53, 125
AF-S	52
Aktivace zaostřování	258
Aplikace nastav. pro živý náhled	268
Aretace času závěrky a clony	285
Atenuátor	248
Aut. volba zao. polí s d. tváří/očí	256
Aut. volba zaostř. polí	56
Auto. WB pro přirozené světlo (Vyvážení bílé barvy)	67, 102
Automat. přepínání zobrazovačů	9
Automat. regulace citl. ISO	85, 173
Automat. regulace citl. ISO pro 	270
Automatická korekce zkreslení	188, 246
Automatická vysoce rychlá FP synchronizace blesku	269
Automatické zaostřování	52, 255
Automaticky (Předvolby Picture Control) ..	98
Automaticky (Vyvážení bílé barvy) ..	67, 102
Automatický externí blesk	356, 363
Autorské právo	308

B

Barevná teplota	68, 104, 177
Barevný prostor	186
Baterie	28, 32
Baterie hodin	40
Bez paměťové karty?.....	314
Bezdrátové dálkové ovládání.....	311, 368, 420
Bezdrátové síťové rozhraní (WT-7)	313, 345, 419
Bezdrátový.....	345
Bezhlučné fotografování.....	70, 241
Blesk.....	111, 353, 413
Blesk (Vyvážení bílé barvy)	67, 102
Blokování zaostření	93, 94
Blokování zábleskové expozice	361, 416
Bodové měření.....	112
Bracketing	194, 271
Bracketing ADL	202
Bracketing vyvážení bílé barvy	199
Bulb	82

C

Camera Control Pro 2	421
Centrum stahování.....	ii
Citlivost	84
Citlivost AF sledování	295
Citlivost ISO	84, 173, 244
Citlivost mikrofonu.....	122, 248
Clona.....	76
Clonová automatika.....	75
Creative Picture Controls (Kreativní předvolby Picture Control).....	98

Č

Čas záv. pro práci s bleskem.....	270
Čas závěrky	75, 77
Časosběrné snímání	227
Časovač pohotovostního režimu ...	44, 264, 310
Časová automatika	76
Časové pásmo	39, 299
Časové pásmo a datum	39, 299
Časový kód	250

Čištění obrazového snímače.....	304, 426
---------------------------------	----------

D

Data o poloze.....	134, 310
Datum a čas.....	39, 299
DCF	448
D-Lighting.....	327
Dobíjecí lithium-iontová baterie	28, 418, 447
Dotyková obrazovka	10, 62
DX	110
Dynam. volba zaostřov. polí.....	55, 117

E

Elektronická redukce vibrací	124, 247
Exif	448
Expozice.....	86, 261
Expozice dotykem.....	10, 62
Expoziční a zábleskový bracketing	195
Expoziční bracketing.....	195
Expoziční paměť	93, 94
Expoziční údaje	129
Externí mikrofon	122, 421

F

Filtrové efekty.....	101
Flexibilní program.....	75
Formát data.....	40, 299
Formát DX.....	123
Formátování paměťové karty	298
Fotografické informace.....	132
Fotograf. s posunem zaostření.....	235
Fotografování s dálkově ovládanými blesky	353, 366
Frekvenční charakteristika.....	249
Funkce tlač. Fn na dálk. ovl. (WR)	312
Funkční tlačítka.....	24
FX	110, 123

H

HDMI	310, 349, 448
Hi	84
Histogram	130, 131
Hlasitost.....	50, 309

Hlasitost sluchátek.....	249
Hlavní příkazový volič.....	17
Hlavní vypínač.....	38
Hledáček.....	8, 409
Hodiny.....	38, 40
Hodnocení.....	163

Ch

Chybová hlášení.....	398, 400
Chytré zařízení.....	113, 312, 340

I

Indikace expozice.....	78
Indikace připravenosti k záblesku.....	417
Indikace zaostření.....	64
Informace o baterii.....	314
Informace o ochranných známkách.....	449
Informace o snímku.....	128
Informace o souboru.....	129
Informace o zábleskových jednotkách.....	363, 388
Intervalové snímání.....	216
i-TTL.....	356, 357, 413

J

Jas hledáčku.....	301
Jas kontrolního panelu.....	301
Jas monitoru.....	299
Jazyk (Language).....	38, 298
Jednotlivá zaostřovací pole.....	54, 117, 125
Jednotlivé snímky.....	88, 91, 115
Jemné doladění AF.....	303
Jemné doladění expozice.....	263
Jemné vyvážení bílé barvy.....	103, 175
JPEG.....	108

K

Kabel HDMI.....	419
Kabelová spoušť.....	82, 419
Kapacita paměťových karet.....	471
Komentář ke snímku.....	307
Kompatibilní objektivy.....	436
Konektor HDMI.....	349
Konektor pro připojení příslušenství.....	444

Konektor pro připojení síťového zdroje.....	418, 423
Kontakty CPU.....	455
Kontrola snímků.....	127, 160
Kontrolka CHARGE (NABÍJENÍ)	29, 30
Kontrolní panel.....	5, 412
Korekce ef. červených očí.....	327
Korekce expozice.....	86, 262, 270
Korekce ohybu světla.....	188, 246
Korekce perspektivy.....	329
Korekce vinětae.....	188, 246
Korekce zábl. exp.....	193
Korekce zábleskové expozice.....	360
Korekce zkraslení.....	328
Krajina (Předvolby Picture Control).....	98
Krok nastav. expozice (EV).....	261
Krytka okuláru hledáčku.....	420
Krytka těla.....	36, 419
Kvalita obrazu.....	108, 170
Kvalita videa.....	120, 243

L

L (velký (L)).....	110
LED světlo.....	311
Letní čas.....	39, 299
Lo.....	84

M

M (střední (M)).....	110
Man. zaostř. kroužek v r. AF.....	261
Manuál. zábl. rež. s prioritou vzd.....	356
Manuální expoziční režim.....	77
Manuální nastavení (Vyvážení bílé barvy).....	68, 102, 105, 179
Manuální zaostřování.....	53, 64
Manuální zábleskový režim.....	356, 364
Manuální zábleskový režim s prioritou vzdálenosti.....	364
Max. počet snímků série.....	265
Mazání snímků.....	51, 144, 159
Menu fotografování.....	147, 164
Menu nastavení.....	156, 297
Menu přehrávání.....	147, 158
Menu retušování.....	318

Menu videosekvencí.....	150, 242
Měření expozice	112
Měření Matrix	112
Měření orientov. na nejvyšší jasy	112
Měření se zdůraz. středem.....	112
Měřicí předzáblesk.....	416
MF	53
Mikrofon	122, 421
Mired.....	176
Modelovací záblesk.....	271
Moje menu	335
Monitor	6, 10, 403
Monochromatické (Předvolby Picture Control).....	98
Montážní značka objektivu	36
Možnosti bezdrát. dálk. ovl. (WR)	311
Možnosti pípnutí.....	309
Možnosti synchroniz. spouštění.....	265
Možnosti zobraz. pro přehráv.....	159
Multifunkční volič	18

N

Nabíječka baterií.....	28, 446
Nabíjení baterie	28
Namáčknutí tlačítka spouště do poloviny. 43	
Nasazení objektivu	36
Nastavení N-Log	352
Náhled.....	12
Nápověda.....	20
Návod k práci s menu	147
NEF (RAW)	108, 172
Nejdelší čas závěrky	173
Největší zclonění	466
Nejvyšší citlivost	85, 173
Nejvyšší jasy	65, 112, 130
Neutrální (Předvolby Picture Control)	98
NX Studio	72, 341

O

Objektiv	36, 454
Objektiv bez CPU	304
Obnovení výchozích nastavení.....	391
Obrazové pole	123, 169

Obrazovka informací.....	15, 302, 406
Obrazový snímač.....	2, 426, 432
Obrácení indikací	287
Ohnisková vzdálenost	457
Ochrana snímků.....	73
Okulár hledáčku.....	8, 420
Omez. volby činnosti zaost. polí	259
Omez. volby režimů monitoru	302
Omezení volby obrazových polí.....	266
Opožděné spuštění závěrky	265
Optické AWL	379, 386
Optické/rádiové AWL.....	387
Oříznout.....	136
Oříznutí snímků	324
Oříznutí videosekvencí.....	139, 333
Otočení na výšku.....	127, 161
Ovládání dotykem	10, 62, 309

P

Paměťová karta.....	32, 470, 471
Paměťová karta XQD.....	470
PictBridge.....	346, 448
Ploché (Předvolby Picture Control)	98
Po expozici série zobrazit	161
Po vymazání.....	160
Počet snímků	473
Počet zaostřovacích polí.....	257
Počet zbývajících snímků	34
Pojmenování souborů	169, 243
Pomalé sériové snímání.....	88, 115
Pomocné světlo AF.....	43, 260
Pomocný příkazový volič.....	17
Pomocný volič.....	17, 93
Porovnání sním. vedle sebe	333
Portrét (Předvolby Picture Control).....	98
Pořadí bracketingu.....	272
Pořadí čísel souborů.....	267
Poslední nastavení.....	335, 339
Použití blesku na fotoaparátu	354
Prezentace	162
Problémy a řešení	392
Programová automatika.....	75
Prolínání snímků.....	330
Předvolby Picture Control.....	98, 181, 245

Přehled.....	135
Přehrávaná složka.....	159
Přehrávání.....	11, 49, 126
Přehrávání jednotlivých snímků.....	11, 126
Přesná zaostřovací pole.....	54, 117
Připojit k chytrému zařízení.....	312, 340
Připojit k PC.....	313, 341
Přizpůsobení menu E	22, 273, 288
Příkazový kroužek.....	64, 455
Příkazový volič.....	17, 285
Přímé sluneční světlo (Vyvážení bílé barvy).....	67, 102
Přípony názvu souborů.....	169
Příslušenství.....	418

R

Rádiové AWL.....	368
Redukce blikání obrazu.....	189, 246
Redukce efektu červených očí.....	111
Redukce hluku větru.....	249
Redukce šumu pro dlouhé exp.....	187
Redukce šumu pro vys. ISO.....	187, 245
Redukce vibrací.....	116, 193, 247
Ref. snímek pro odstr. prachu.....	305
Reset.....	165, 243, 254, 317
Reset menu fotografování.....	165
Reset menu videosekvencí.....	243
Reset uživatel. nastavení.....	80, 298
Reset uživatelských funkcí.....	254
Reset všech nastavení.....	317
Režim propojení.....	311, 369
Režim přehrávání jednotlivých snímků..	49
Režim sériového snímání.....	88, 91, 115
Režim V letadle.....	312
Režimy činnosti zaostřovacích polí.....	54
RGB.....	130, 169, 186
Rozdělené zvětšené zobrazení.....	274
Rychlé doostření.....	101
Rychlé oříznutí.....	136
Rychlé sériové snímání.....	88, 115
Rychlé sériové snímání (rozšířené)..	89, 115
Rychlost AF.....	294
Rychlý pohyb.....	11

Ř

Řešení možných problémů.....	391
Řízení záblesku.....	190, 356

S

S (malý (S)).....	110
Samospoušť.....	91, 115, 264
Se zdůrazněným středem.....	262
Sejmutí objektivu z fotoaparátu.....	37
Sériové číslo výrobku.....	4
Sériové snímání.....	88, 91
Síťový zdroj.....	418, 423
Síťový zdroj/nabíječka.....	29, 418, 435, 447
Skupina blesků.....	372, 380, 388
Sledování objektu.....	61
Sledování objektu s blokadí.....	256
Složka pro ukládání.....	165
Sluchátka.....	249
SnapBridge.....	40, 340
Sním. frekvence v režimu CL.....	265
Snímací frekvence.....	89, 120
Snímací režim.....	88, 115
Snímač pohledu do hledáčku.....	8
Specifikace.....	436
Splňované standardy.....	313
Spona kabelu.....	422
Správa předv. Picture Control.....	183, 245
Standardní (Předvolby Picture Control)..	98
Standardní i-TTL vyjasňovací záblesk ..	413
Stativ.....	82
Stav baterie.....	34
Stejně nast. jako pro fotogr.....	118
Stisknutí tlačítka spouště až na doraz....	44
Stín (Vyvážení bílé barvy).....	102
Stroboskop. režim pro bl. Remote.....	384
Stroboskopický režim pro blesky Remote..	376, 389
Stroboskopický záblesk. režim.....	357
Stroboskopický zábleskový režim.....	364
Stupnice ohniskových vzdáleností.....	457
Světelnost.....	417
Synchroniz. čas pro blesk.....	269
Synchronizace na druhou lamelu.....	111

Synchronizace s dlouhými časy.....	111
Synchronizační čas pro práci s bleskem.....	355
Systém kreativního osvětlení (CLS)	413

T

TIFF (RGB).....	108
Time	82
Tlačítko AF-ON	17
Tlačítko aretace voliče expozičních režimů	74
Tlačítko DISP	15
Tlačítko Fn1	24
Tlačítko Fn2	24
Tlačítko OK.....	283, 294
Tlačítko režimů monitoru.....	8
Tlačítko spouště.....	43, 44
Tlačítko spouště jako AE-L.....	263
Tlačítko záznamu videosekvence.....	46
Typ souboru videosekvence	243
Typ závěrky.....	266

U

Uložení polí podle orientace.....	257
Uložení uživatel. nastavení.....	79, 298
Uložení/načtení nastavení.....	315
Uložit aktuální snímek.....	142
Unifikované nastavení blesku.....	357
Upevňovací bajonet.....	36
Upřednostnit hledáček	9
USB	341, 346
Uvolnit tlač. a použít volič.....	287
Uživ. přiřazení ovládacích prvků.....	24, 275, 289
Uživatelská nastavení	79, 298
Uživatelská předvolba Picture Control	182, 183, 245
Uživatelské funkce.....	152, 251

Ú

Úprava videosekvencí	139, 333
----------------------------	----------

V

Vel. obrazu/snímací frekv.....	120, 243
--------------------------------	----------

Velikost.....	110, 170	
Velikost obrazu	110, 170	
Velkoplošná zaostřovací pole .55, 117, 125		
Verze firmwaru	317	
Videosekvence	45, 49, 118	
Virtuální horizont	15, 16	
Vícenásobná expozice.....	204	
Volba obrazového pole.....	123, 169	
Volba priority v režimu AF-C.....	255	
Volba priority v režimu AF-S.....	255	
Volič dioptrické korekce hledáčku.....	8	
Volič expozičních režimů.....	74	
Volič fotografování/videosekvence..	41, 45	
Vybrat datum.....	145, 146	
Vymazání aktuálního snímku.....	51, 144	
Vymazání všech snímků.....	145	
Vymazání vybraných snímků	145	
Vyrovnění	328	
Vyrovňovací paměť.....	90	
Vysoký dynamický rozsah (HDR)	211	
Vyvážení barev hledáčku.....	301	
Vyvážení barev monitoru	300	
Vyvážení bílé barvy.....	66, 102	
Výběr barevné teploty (Vyvážení bílé	barvy).....	68, 104, 177
Výběr k odesl. na chytré zař.....	138	
Výběr k odesl./zrušení	138	
Výběr počátečního/koncového bodu ..	139	
Výdrž baterie.....	473	
Výchozí nastavení	147, 391	
Výklopný monitor	3	

W

WB (Vyvážení bílé barvy)	66, 102
Wi-Fi	113, 345

Z

Zadání textu.....	166
Zadávání textu	13
Zaostření hledáčku	8
Zaostřovací pole	93
Zaostřovací režim.....	52
Zaostřování s detekcí očí.....	57
Zaostřování s detekcí tváří.....	57

Zaostřování s detekcí tváří/očí zvířat	59
Zataženo (Vyvážení bílé barvy)	67, 102
Zábleskové režimy	358
Zábleskový bracketing	195
Zábleskový režim	111, 192
Zářivkové světlo (Vyvážení bílé barvy) ..	67, 102
Záznam ve formátu NEF (RAW)	172
Záznamová zařízení HDMI	350
Zjednodušený režim bezdrát. ovl.	374, 382
Zjednodušený režim bezdrátového ovládání	389
Změna velikosti snímku	325
Značka obrazové roviny	65
Zobrazení nejvyšších jasů	296
Zobrazení pomocné mřížky	268
Zobrazit vše při sériovém snímání	268
Zpomalené videosekvence	121
Zpoždění automat. vypnutí	264
Zprac. snímků NEF (RAW)	321
Zvětšení výřezu snímku	12, 131, 143
Zvýraznění pro zaostřování	268

Ž

Žárovkové světlo (Vyvážení bílé barvy). 67, 102	
Živé (Předvolby Picture Control)	98

Změny provedené prostřednictvím aktualizací firmwaru

Verze firmwaru

Pro zobrazení verze firmwaru fotoaparátu nebo aktualizaci firmwaru fotoaparátu vyberte položku **Verze firmwaru** v menu nastavení.

Nejnovější firmware pro fotoaparáty Z 7 a Z 6 je dostupný ke stažení v centru stahování Nikon.

<https://downloadcenter.nikonimglib.com/>

Funkce dostupné s firmwarem „C“ verze 3.30

Níže jsou popsány funkce dostupné v kombinaci s firmwarem „C“ fotoaparátu ve verzi 3.30.

Uložení pozice zaostření

Do menu nastavení byla přidána položka

Uložení pozice zaostření. Pokud je vybrána možnost **Zapnuto**, obnoví se při příštím zapnutí fotoaparátu pozice zaostření nastavená před vypnutím fotoaparátu.

- Pozice zaostření se může změnit při úpravě nastavení zoomu nebo vlivem změn okolní teploty.
- Tato položka pracuje pouze v případě použití fotoaparátu v kombinaci s objektivem s bajonetem Nikon Z a automatickým zaostřováním.
- Při výběru možnosti **Zapnuto** se může prodloužit doba potřebná pro zapnutí fotoaparátu.

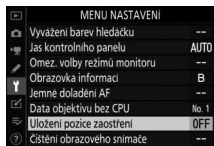

Zvukové poznámky (pouze Z 6)

K funkcím přiřaditelným prostřednictvím uživatelské funkce f2 (**Uživ. přiřazení ovládacích prvků**) pro **Tlačítko záznamu videosekvence** byla přidána položka **Zvuková poznámka**. Při použití položky **Zvuková poznámka** lze během zobrazení snímku použít tlačítko záznamu videosekvence k záznamu a přehrávání zvukových poznámek v délce až 60 s.



■ Záznam zvukových poznámek

- 1 Vyberte položku **Zvuková poznámka** v uživatelské funkci f2 (**Uživ. přiřazení ovládacích prvků**) > **Tlačítko záznamu videosekvence**.

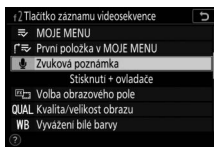

- 2 Vyberte režim přehrávání a zobrazte snímek, ke kterému chcete přidat zvukovou poznámku.



- 3 Stiskněte a držte tlačítko záznamu videosekvence.

- Záznam pokračuje po dobu stisknutí tlačítka.
- Během záznamu se zobrazuje symbol 🗣️.

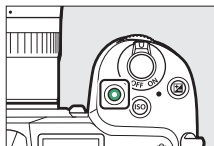

4 Uvolněním tlačítka záznamu videosekvence záznam ukončíte.

- Snímky se zvukovými poznámkami jsou označeny symbolem [🗣️].
- Po uplynutí 60 sekund se záznam automaticky ukončí.



✓ **Upozornění: Záznam zvukové poznámky**

- Zvukové poznámky nelze přidávat ke snímkům se stávajícími poznámkami (označeny symbolem [🗣️]). Před pokusem o záznam nové poznámky stávající poznámku vymažte.
- V průběhu záznamu nelze zobrazit další snímky ani používat ovládání dotykem.
- Záznam se ukončí při:
 - stisknutí tlačítka [📷],
 - ukončení režimu přehrávání,
 - vypnutí fotoaparátu.
- Záznam se může ukončit stisknutím tlačítka spouště nebo použitím jiných ovládacích prvků fotoaparátu.

✓ **Názvy souborů zvukových poznámek**

Názvy souborů zvukových poznámek jsou vytvářeny ve formě „DSC_nnnn.WAV“, kde *nnnn* je čtyřmístné číslo zkopírované ze snímku, k němuž je zvuková poznámka přiřazena.

- Zvukové poznámky ke snímkům pořízeným při výběru možnosti **Adobe RGB** v položce **Barevný prostor** v menu fotografování mají názvy souborů ve formě „_DSCnnnn.WAV“.
- Zvukové poznámky ke snímkům pojmenovaným pomocí položky **Pojmenování souborů** v menu fotografování obsahují namísto předpony „DSC“ stejnou tříznakovou předponu jako snímky, ke kterým jsou přiřazeny.

■ ■ Přehrávání zvukových poznámek

- 1 Vyberte položku **Zvuková poznámka** v uživatelské funkci f2 (**Uživ. přiřazení ovládacích prvků**) > **Tlačítko záznamu videosekvence**.

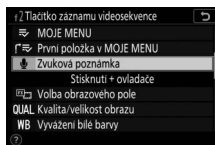

- 2 Vyberte režim přehrávání a zobrazte snímek opatřený symbolem [A].



- 3 Stiskněte tlačítko záznamu videosekvence.
 - Spustí se přehrávání zvukové poznámky.

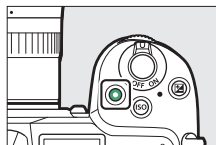





- 4 Znovu stiskněte tlačítko záznamu videosekvence.
 - Přehrávání zvukové poznámky se ukončí.

✓ **Upozornění: Přehrávání zvukové poznámky**

- Během přehrávání zvukové poznámky je zakázána funkce zvětšení výřezu snímku.
- Přehrávání se ukončí při:
 - zobrazení dalších snímků,
 - stisknutí tlačítka ,
 - ukončení režimu přehrávání,
 - vypnutí fotoaparátu.
- Přehrávání se může ukončit stisknutím tlačítka spouště nebo použitím jiných ovládacích prvků fotoaparátu.
- Ochrana snímků chrání rovněž všechny přiřazené zvukové poznámky. Ochranu nelze použít samostatně.
- Při přenosu snímků do počítače nebo na server ftp prostřednictvím rozhraní WT-7 se nepřenesou zvukové poznámky. Zvukové poznámky jsou uvedeny jako samostatné soubory při zobrazení snímků v režimu serveru HTTP.

■ **Mazání zvukových poznámek**

Stisknutím tlačítka  při zobrazení snímku označeného symbolem  se zobrazí dialog pro potvrzení.

- Chcete-li vymazat snímek i zvukovou poznámku, vyberte možnost **Snímek a zvuková poznámka** a stiskněte tlačítko .
- Chcete-li vymazat pouze zvukovou poznámku, vyberte možnost **Pouze zvuková poznámka** a stiskněte tlačítko .
- Chcete-li obnovit přehrávání bez vymazání jakéhokoli souboru, stiskněte tlačítko .
- Při vymazání snímků se vymažou veškeré přiřazené zvukové poznámky.

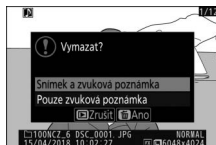

■ Možnosti zvukových poznámek

Menu nastavení nyní nabízí položku

Možnosti zvukových poznámek, která obsahuje následující možnosti pro záznam a přehrávání zvukových poznámek.

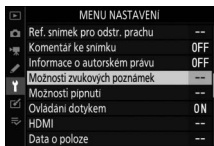

• **Ovládání zvukových poznámek** určuje chování tlačítka záznamu videosekvence během záznamu zvukové poznámky.

- **Stisknout a držet** (výchozí nastavení): Záznam probíhá pouze během stisknutí tlačítka záznamu videosekvence a končí uvolněním tlačítka.

- **Stisk. pro spuštění/zastavení**: Jedním stisknutím tlačítka záznamu videosekvence se zahájí záznam a druhým stisknutím tlačítka se záznam ukončí.

• **Zvukový výstup** ovládá hlasitost přehrávání zvukové poznámky.

- **Reproduktor/sluchátka**: Slouží k nastavení hlasitosti, při které jsou přehrávány zvukové poznámky prostřednictvím reproduktoru fotoaparátu nebo sluchátek připojených k fotoaparátu.

- **Vypnuto**: Zvukové poznámky se stisknutím tlačítka záznamu videosekvence nepřehrávají.

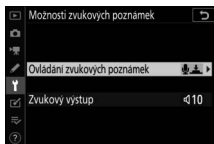

Reprodukce této příručky, celé či její části, v jakékoli formě (kromě stručných citací v recenzích nebo článcích) bez předchozího písemného svolení společnosti NIKON CORPORATION je zakázána.

NIKON CORPORATION

© 2018 Nikon Corporation



SB2G07(1L)
6MOA101L-07