

Nikon

DIGITÁLNÍ FOTOAPARÁT

COOLPIX S9500
S9400
Návod k použití

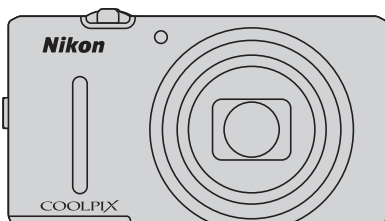

Cz

COOLPIX S9500/S9400 – doporučené funkce



[E] Rychlé efekty 32

Na snímky lze použít různé efekty, které se použijí bezprostředně po spuštění závěrky. Při kontrole konečného výsledného snímku na obrazovce náhledu příslušného efektu lze vytvořit snímek, který bude vyhovovat určitému motivu nebo náladě. Na snímky můžete efekty použít také později, stisknete-li při přehrávání tlačítko **OK**.

[M] (Videosekvence) 82

Po stisknutí tlačítka **[M]** (záznam videosekvence **[M]**) můžete nahrávat videosekvence. Barevné odstíny videosekvence lze měnit na základě nastavení expozičního režimu a vyvážení bílé barvy. Je možné nahrávat videosekvence, které lze přehrávat zrychleně nebo zpomaleně.

Funkce GPS (pouze model COOLPIX S9500) 88

Pomocí vestavěného systému GPS fotoaparátu lze na pořizované snímky zaznamenávat údaje o poloze (zeměpisnou šířku a délku).

Funkce Wi-Fi (bezdrátová síť LAN) (pouze model COOLPIX S9500) 93

Můžete použít funkci Wi-Fi, která je vestavěna ve fotoaparátu a slouží k automatizovanému přenosu pořízených snímků do inteligentního zařízení nebo umožňuje ovládat fotoaparát pomocí příslušného softwaru nainstalovaného do inteligentního zařízení.

Úvod	
Jednotlivé části a hlavní funkce fotoaparátu	
Základy fotografování a přehrávání	
Funkce fotografování	
Funkce přehrávání	
Nahrávání a přehrávání videosekvencí	
Používání GPS/elektronického kompasu (pouze model COOLPIX S9500)	
Používání funkce Wi-Fi (bezdrátová síť LAN) (pouze model COOLPIX S9500)	
Obecné nastavení fotoaparátu	
Referenční část	
Technické informace a rejstřík	

Úvod

Nejprve si přečtěte toto

Děkujeme vám, že jste si koupili digitální fotoaparát Nikon COOLPIX S9500 nebo COOLPIX S9400. Než začnete s tímto fotoaparátem pracovat, přečtěte si informace v části „Pro vaši bezpečnost“ (vi až viii) a seznamte se s informacemi v tomto návodu k obsluze. Po přečtení si návod k obsluze uložte tak, abyste jej měli po ruce, a čerpejte z něj informace pro větší radost z nového fotoaparátu.





O tomto návodu

Pokud chcete fotoaparát hned zapnout, najdete si část „Základy fotografování a přehrávání“ (📖 12). Viz část „Jednotlivé části a hlavní funkce fotoaparátu“ (📖 1), kde naleznete další informace o názvech a základních funkcích jednotlivých částí fotoaparátu.

Další informace

- Symboly a konvence

Pro snazší nalezení potřebných informací jsou v tomto návodu k obsluze použity následující symboly a konvence:

Symbol	Popis
	Tento symbol označuje upozornění a informace, které je třeba si přečíst před použitím fotoaparátu.
	Tento symbol označuje doplňující informace, které je třeba si přečíst před použitím fotoaparátu.
	Tyto symboly označují další stránky obsahující relevantní informace:  : „Referenční část“,  : „Technické informace a rejstřík“.

- Paměťové karty SD, SDHC a SDXC jsou v tomto návodu označovány jako „paměťové karty“.
- Nastavení fotoaparátu v době jeho zakoupení jsou uváděna jako „výchozí nastavení“.
- Názvy položek menu, zobrazené na obrazovce monitoru, a názvy tlačítek nebo hlášení, zobrazené na monitoru počítače, se zobrazují tučně.
- V tomto návodu jsou někdy ukázkové snímky na obrazovce monitoru vynechány, aby bylo zobrazení indikátorů na monitoru přehlednější.
- Ilustrace obsahu monitoru a fotoaparátu se mohou od aktuálního produktu lišit.
- V tomto návodu se k ilustracím a znázornění obsahu na monitoru používá model COOLPIX S9500. Pokud je to nutné, jsou uvedeny ilustrace modelu COOLPIX S9500 i modelu COOLPIX S9400.

Nejprve si přečtěte toto

Informace a upozornění

Celoživotní vzdělávání

Jako součást závazku společnosti Nikon k „celoživotnímu vzdělávání“ ve vztahu k podpoře a informacím o nových produktech jsou k dispozici na následujících webových stránkách pravidelně aktualizované informace:

- Pro uživatele v USA: <http://www.nikonusa.com/>
- Pro uživatele v Evropě a Africe: <http://www.europe-nikon.com/support/>
- Pro uživatele v Asii, Oceánii a na Středním východě: <http://www.nikon-asia.com/>

Navštivte tyto stránky pro zjištění nejnovějších informací o výrobku, rad a odpovědí na často kladené otázky (FAQ) a dalších informací o digitální fotografii. Informace, které zde nenaleznete, vám poskytne regionální zastoupení společnosti Nikon. Navštivte níže uvedenou stránku k získání informací o kontaktu:

<http://imaging.nikon.com/>

Používejte výhradně elektronické příslušenství Nikon

Fotoaparáty Nikon COOLPIX jsou konstruovány podle nejvyšších standardů a obsahují složité elektronické obvody. Pouze elektronické příslušenství Nikon (včetně nabíječek baterií, síťového zdroje/nabíječky a síťových zdrojů) certifikované společností Nikon k použití s tímto digitálním fotoaparátem Nikon je konstruováno a schopno splňovat provozní a bezpečnostní požadavky pro dané elektronické obvody.

POUŽITÍ ELEKTRONICKÉHO PŘÍSLUŠENSTVÍ JINÝCH VÝROBCŮ MŮŽE ZPŮSOBIT POŠKOZENÍ FOTOAPARÁTU A VÉST K ZÁNÍKU ZÁRUKY NA VÝROBEK SPOLEČNOSTI NIKON.

Používání jiných dobíjitelných lithium-iontových baterií, které nejsou označeny holografickou pečetí značky Nikon, může narušovat normální provoz fotoaparátu nebo způsobit jeho přehřátí, vznícení, popraskání či vytékání baterií.

Podrobnější informace ohledně příslušenství Nikon vám poskytne místní autorizovaný prodejce výrobků Nikon.

Holografický štítek: Slouží k identifikaci pravosti výrobku Nikon.



Před fotografováním důležitých snímků

Před fotografováním důležitých událostí, jako je např. svatba; fotografování na cestách apod., zhotovte zkušební snímky, abyste se ujistili o bezchybné činnosti přístroje. Společnost Nikon nenesе žádnou odpovědnost za škody a ztráty zisku, ke kterým může dojít v důsledku poruchy přístroje.

Informace o návodech

- Žádná část návodů dodávaných s výrobkem nesmí být reprodukována, kopírována, šířena, ukládána v zálohovacích systémech nebo v jakékoli formě překládána do jiného jazyka bez předchozího písemného svolení společnosti Nikon.
- Společnost Nikon nenesе odpovědnost za škody vzniklé používáním tohoto přístroje.
- Společnost Nikon si vyhrazuje právo kdykoliv bez předchozího upozornění změnit specifikaci hardwaru a softwaru popsaných v této dokumentaci.
- Přestože bylo vynaloženo maximální úsilí o dosažení správnosti a úplnosti informací obsažených v této dokumentaci, uvítáme, pokud budete o jakýchkoliv zjištěných nesrovnalostech nebo chybějících údajích informovat regionální zastoupení společnosti Nikon (adresa je poskytována odděleně).

Upozornění ohledně zákazu kopírování a šíření

Berte na zřetel, že i držení materiálů, které byly digitálně kopírovány nebo reprodukovány pomocí skeneru, digitálního fotoaparátu či jiného zařízení, může být právně postižitelné.

• Položky, které je zakázáno kopírovat a šířit

Nekopírujte ani jinak nereproduktujte papírové peníze, mince nebo cenné papíry nebo obligace, a to ani v případě, že jsou kopie označeny nápisem „vzor“. Kopírování nebo reprodukce papírových peněz, mincí a cenných papírů, které jsou v oběhu v cizích zemích, je zakázáno. Pokud nebylo výslovně povoleno, je zakázáno kopírování nepoužitých poštovních známek a pohlednic.

Dále je zakázáno kopírování kolků a certifikovaných dokumentů.

• Upozornění k některým druhům kopií a reprodukcí

Vládním výnosem je zakázáno kopírování (reprodukce) cenných papírů vydaných soukromými společnostmi (akcie, směnky, šeky, dárkové kupóny atd.), dopravních legitimací a jízdenek s výjimkou nezbytně nutného množství pracovních kopií pro vnitřní potřebu společnosti. Proto nekopírujte pasy, autorizované výtisky státních a soukromých organizací, občanské průkazy ani lístky jako dopravní jízdenky, vstupenky, legitimace a stravenky.

• Postup v souladu s autorskými právy

Kopírování a reprodukce autorských děl, jako jsou knihy, hudební díla, obrazy, dřevoryty, mapy, kresby, filmy a fotografie, se řídí v souladu s národními i mezinárodními normami autorského práva. Nepoužívejte tento produkt ke tvorbě ilegálních kopií ani k porušování autorských práv.

Nakládání s paměťovými médii

Previous manual says: Mějte na paměti, že smazáním nebo zformátováním paměťové karty či jiného paměťového média (interní paměti) se originální obrazová data zcela nevymažou. Smazané soubory z vyřazeného média lze někdy obnovit pomocí komerčního softwaru, což může vést ke zneužití osobních obrazových dat. Za ochranu těchto dat odpovídá sám uživatel.

Než vyřadíte paměťové médium nebo než je přenecháte jiné osobě, smažte všechna data pomocí komerčního softwaru pro mazání dat. Rovněž můžete médium naformátovat a poté je zcela zaplnit snímky, které neobsahují žádné soukromé informace (například snímky prázdné oblohy) (U modelu COOLPIX S9500 nastavte položku **Záznam dat GPS** v menu **Možnosti GPS** (☐91) na možnost **Vypnuto**). Ujistěte se také, že jste nahradili všechny snímky zvolené v možnosti **Vybrat snímek** v nastavení **Uvítací obrazovka** (☐96). Dejte pozor, aby nedošlo k úrazu nebo poškození majetku při fyzické likvidaci paměťového média.

- U fotoaparátu COOLPIX S9500 je se záznamem dat uloženým na paměťovou kartu nakládáno stejným způsobem jako s jinými daty. Chcete-li vymazat záznam dat, který existuje, avšak není uložen na paměťové kartě, zvolte možnost **Tvorba protokolu** → **Ukončit protokol** → **Vymazat protokol**.
- U modelu COOLPIX S9500 lze vymazat nastavení **Možnosti Wi-Fi** (☐98) pomocí možnosti **Obnovit vše** v menu nastavení.

Pro vaši bezpečnost

Abyste zabránili poškození svého přístroje Nikon a vyvarovali se případného poranění či poranění dalších osob, přečtěte si před použitím fotoaparátu pečlivě níže uvedené bezpečnostní pokyny. Tyto pokyny umístíte tak, aby si je mohli přečíst všichni potenciální uživatelé přístroje.

Uvoř



Tento symbol znamená varování – informace takto označené je nutné si přečíst před použitím výrobku Nikon, aby se zamezilo možnému poranění.

VAROVÁNÍ

V případě výskytu závady přístroj ihned vypněte

Zaznameneáte-li, že z fotoaparátu nebo síťového zdroje/nabíječky vychází neobvyklý zápach či kouř, neprodleně odpojte síťový zdroj/nabíječku a vyjměte z přístroje baterii. Dbejte na to, abyste se nepopálili. Pokračujete-li v používání přístroje, riskujete poranění. Po vyjmutí/odpojení zdroje energie odnesete přístroj na kontrolu do autorizovaného servisu společnosti Nikon.

Přístroj nedemontujte

Dotykem vnitřních částí fotoaparátu nebo síťového zdroje/nabíječky může dojít k poranění. Opravy přístroje smí provádět pouze kvalifikovaný technik. Dojde-li k poškození fotoaparátu nebo síťového zdroje/nabíječky v důsledku pádu nebo jiné nehody, odpojte jej od elektrické sítě, vyjměte baterii a nechte jej zkontrolovat v autorizovaném servisu Nikon.

Fotoaparát ani síťový zdroj/nabíječku nepoužívejte v prostředí s hořlavým plynem

Používání fotoaparátu v přítomnosti hořlavých plynů, jako je například propan či benzínové výpary, nebo hořlavých rozprašených látek či prachu může způsobit výbuch nebo požár.

Při použití popruhu fotoaparátu dbejte náležitě opatrnosti

Nikdy nezavěšujte fotoaparát na popruh okolo krku batolat či malých dětí.

Vybavení držte mimo dosah dětí

Nenechávejte tyto produkty v dosahu dětí. Mohlo by tak dojít ke zranění. Zvláštní pozornost věnujte tomu, aby se baterie nebo jiné malé součástky nedostaly do úst dítěte.

Vyhnete se dlouhodobému kontaktu s fotoaparátem, síťovým zdrojem/nabíječkou nebo síťovým zdrojem, pokud jsou tato zařízení zapnuta nebo používána

Některé části zařízení se mohou zahřát na vysokou teplotu. Ponechání zařízení v dlouhodobém přímém kontaktu s pokožkou může vést k nízkoteplotním popáleninám.

⚠ Při manipulaci s baterií dbejte náležitě opatrnosti

Baterie může při nesprávném zacházení vytéct, přehřát se nebo explodovat. Při manipulaci s bateriemi určenými pro tento produkt dodržujte následující pravidla:

- Před výměnou baterie fotoaparát vypněte. Při manipulaci se síťovým zdrojem/nabíječkou nebo síťovým zdrojem se ujistěte, že je odpojen od elektrické sítě.
- Používejte výhradně dobíjecí lithium-iontovou baterii EN-EL12 (součást balení). Nabíjte baterii tak, že ji vložíte do fotoaparátu a připojíte síťový zdroj/nabíječku EH-70P (součást balení).
- Při vkládání baterie se nepokoušejte baterii vložit spodní stranou vzhůru ani převráceně.
- Baterie nerozebírejte; nepokoušejte se sejmut, resp. porušit obal baterií.
- Nevystavujte baterii otevřenému ohni nebo nadměrně vysokým teplotám.
- Zabraňte namočení resp. ponoření baterií do vody.
- Po vyjmutí baterie vraťte na původní místo krytku kontaktů. Baterie nepřeppravujte v přítomnosti kovových předmětů, jako jsou řetízky na krk nebo sponky do vlasů.
- Jsou-li baterie zcela vybité, mají tendenci vytékat. Abyste zabránili poškození produktu, vždy vyjměte zcela vybitou baterii z přístroje.
- Zaznamenáte-li na baterii jakékoli změny (změna barvy, deformace), ihned ji přestaňte používat.
- Dojde-li ke kontaktu tekutiny z poškozené baterie s oblečením nebo pokožkou, ihned opláchněte zasažené místo velkým množstvím vody.

⚠ Při manipulaci se síťovým zdrojem/nabíječkou se řiďte následujícími bezpečnostními pokyny

- Nabíječku udržujte v suchu. Nebudete-li dbát těchto pokynů, může dojít k požáru nebo úrazu elektrickým proudem.
- Prach na kovových částech síťové vidlice (nebo v jejich blízkosti) je třeba otřít pomocí suchého hadříku. Pokračujete-li v používání vybavení ve stávajícím stavu, riskujete vznik požáru.
- Za bouřky se síťového zdroje/nabíječky nedotýkejte a ani se k němu nepřibližujte. Nebudete-li dbát tohoto upozornění, může dojít k úrazu elektrickým proudem.
- Nepoškozujte, neupravujte, neohýbejte ani netahejte násilně za USB kabel, nedávejte jej pod těžké předměty ani nevystavujte teplu nebo plamenům. Dojde-li k poškození izolace a obnažení vodičů, zaneste kabel ke kontrole do autorizovaného servisu Nikon. Nebudete-li dbát tohoto upozornění, může dojít k požáru nebo úrazu elektrickým proudem.
- S vidlicí ani se síťovým zdrojem/nabíječkou nemanipulujte mokřými rukama. Nebudete-li dbát tohoto upozornění, může dojít k úrazu elektrickým proudem.
- Nepoužívejte s cestovními transformátory či adaptéry určenými ke změně napětí nebo s měniči proudu. Při nedodržení tohoto opatření se může fotoaparát poškodit či přehřát, případně i způsobit požár.

⚠ Používejte vhodné typy kabelů

K propojování fotoaparátu s jinými zařízeními pomocí vstupních a výstupních konektorů používejte pouze kabely dodávané společností Nikon pro tento účel – jen tak máte jistotu dodržení elektronických parametrů spojení.

⚠ Při manipulaci s pohyblivými částmi fotoaparátu dbejte náležitě opatrnosti

Dejte pozor, aby nedošlo ke skřípnutí prstů nebo jiných objektů mezi krytku objektivu nebo další pohyblivé části fotoaparátu.

⚠ Disky CD-ROM

Příložené disky CD-ROM nejsou určeny pro přehrávání v zařízení pro reprodukci zvukových disků CD. Přehrávání disků CD-ROM na zařízení pro reprodukci zvukových disků CD může způsobit poškození sluchu nebo zařízení.

⚠ Při práci s bleskem dodržujte bezpečnostní pravidla

Použití blesku v blízkosti očí fotografovaného objektu může způsobit dočasné oslepení. Zvláštní opatrnosti dbejte při fotografování dětí, blesk by měl být vzdálen minimálně 1 m od fotografovaného objektu.

⚠ Neodpalujte záblesk v okamžiku, kdy se reflektor blesku dotýká osoby nebo objektu

Nebudete-li dbát těchto pokynů, může dojít k popálení nebo požáru.

⚠ Během používání v letadle nebo nemocnici vypněte napájení

Při používání v letadle během přistávání nebo odletu vypněte napájení. U modelu COOLPIX S9500 vypněte před nástupem do letadla funkci záznamu souřadnic GPS. Při pobytu v nemocnici postupujte podle pokynů dané nemocnice. Elektromagnetické vlny vyzařované tímto fotoaparátem mohou rušit elektronické systémy letadla nebo nemocničních přístrojů. Pokud je ve fotoaparátu vložena karta Eye-Fi, která by mohla způsobovat rušení, vyjměte ji.

⚠ Řidiči nesmí ovládat fotoaparát při jízdě.

Mohlo by to způsobit dopravní nehodu.

⚠ 3D snímky

3D snímky zaznamenané tímto přístrojem nepřehrávejte nepřetržitě delší dobu na televizi, monitoru nebo jiném displeji. U dětí, jejichž zrak ještě není zcela vyvinut, se před prohlížením 3D snímků poraďte s pediatrem nebo očním lékařem a řiďte se jejich pokyny. Delší prohlížení 3D snímků může vést k únavě očí, nevolnosti nebo nepříjemnému pocitu. Pokud se objeví některé z těchto příznaků, přestaňte přístroj používat a v případě potřeby se poraďte s lékařem.

Upozornění

Upozornění pro uživatele v Evropě

VAROVÁNÍ

NEBEZPEČÍ VÝBUCHU, POKUD JE VYUŽÍVÁN NESPRÁVNÝ TYP BATERIÍ.

LIKVIDACE POUŽITÝCH BATERIÍ DLE POKYNŮ.

Tento symbol znamená,
že produkt je třeba zlikvidovat
odděleně.



Následující informace jsou určeny
pouze uživatelům v evropských
zemích:

- Tento produkt se má odkládat na místě sběru k tomuto účelu určeném. Neodhazujte spolu s domácím odpadem.
- Více informací o způsobu zacházení s nebezpečným odpadem vám podá prodejce nebo příslušná místní instituce.

Tento symbol na baterii značí, že
baterie nepatří do komunálního
odpadu.



Následující informace jsou určeny
pouze uživatelům v evropských zemích:

- Likvidace veškerých baterií, bez ohledu na to, zda jsou označeny tímto symbolem či nikoli, se provádí v rámci tříděného odpadu na příslušném sběrném místě. Nelikvidujte baterie společně s běžným komunálním odpadem.
- Další informace ohledně nakládání s odpadními produkty Vám poskytne dodavatel nebo místní úřad.

<Důležité> Používání GPS/elektronického kompasu (pouze model COOLPIX S9500)

● Data názvů míst u tohoto fotoaparátu

Než začnete používat funkci GPS, nezapomeňte si přečíst část „LICENČNÍ SMLOUVA S UŽIVATELEM O DATECH NÁZVŮ MÍST (COOLPIX S9500)“ (📖:15) a odsouhlasit podmínky.

- Informace o názvech míst (body zájmu: POI) pocházejí z dubna 2012. Informace o názvech míst nebudou aktualizovány.
- Informace o názvech míst používejte pouze jako vodítko.
- Informace o názvech míst (body zájmu: POI) na území Čínské lidové republiky („Čína“) a Korejské republiky fotoaparát COOLPIX S9500 neobsahuje.

● Poznámky k funkcím GPS

- Pokud je položka **Záznam dat GPS** v části **Možnosti GPS** menu Možnosti GPS nastavena na možnost **Zapnuto**, je systém GPS aktivní i po vypnutí fotoaparátu (📖89). Elektromagnetické vlny vyzařované tímto fotoaparátem mohou rušit elektronické systémy letadla nebo nemocničních přístrojů. Pokud je používání fotoaparátu zakázáno nebo omezeno při startování či přistání letadla nebo v nemocnici, nastavte položku **Záznam dat GPS** na možnost **Vypnuto** a poté fotoaparát vypněte.
- Osoba může identifikována podle fotografií nebo videosekvencí, které byly zaznamenány s informacemi o umístění. Při přenosu fotografií či videosekvencí, zaznamenaných s informacemi o umístění, nebo protokolových souborů GPS třetí straně, nebo při jejich odeslání do sítě, například na Internet, kde mohou být veřejně přístupné, buďte opatrní. Nezapomeňte si přečíst část „Nakládání s paměťovými médii“ (📖v).

● Poznámky ke GPS a elektronickému kompasu

Zařízení COOLPIX S9500 je fotoaparát. Nepoužívejte tento fotoaparát k navigaci ani jako měřicí přístroj.

- Elektronický kompas neobsluhuje při řízení auta.
- Používejte informace (například směr) změřené fotoaparátem jen jako vodítko. Tyto informace nepoužívejte k navigaci letadla, auta a osob nebo v rámci zeměměřičských aplikací.
- Pokud používáte fotoaparát při horolezeckých výstupech nebo na túrách, nezapomeňte si vzít samostatnou mapu, navigační zařízení nebo měřicí přístroje.

● Používání fotoaparátu v zámoří

- Dříve než si vezmete fotoaparát s funkcí GPS na cestu do zámoří, obraťte se na cestovní kancelář nebo na ambasádu dané země, kterou navštívíte, a zjistěte, zda neexistuje nějaký zákaz jeho použití.
Například není povoleno zaznamenávat informace o umístění bez povolení čínských úřadů. Nastavte položku **Záznam dat GPS** na možnost **Vypnuto**.
- Systém GPS nemusí správně fungovat v Číně a na hranicích Číny s okolními zeměmi (platí k prosinci 2012).

Funkce Wi-Fi (bezdrátová síť LAN) (pouze model COOLPIX S9500)

Tento produkt podléhá předpisům Úřadu pro export ve Spojených státech, a pokud tento produkt exportujete nebo re-exportujete do země, na které Spojené státy uvalily embargo, musíte získat povolení od vlády Spojených států. Embargo bylo uvaleno na tyto země: Kuba, Írán, Severní Korea, Súdán a Sýrie. Seznam zemí se může změnit. Aktuální informace můžete získat od ministerstva obchodu Spojených států.

Omezení pro bezdrátová zařízení

Bezdrátový vysílač v tomto produktu splňuje předpisy pro bezdrátová zařízení v zemi prodeje a není určen k použití v jiných zemích (produkty zakoupené v EU nebo sdružení EFTA lze používat kdekoli v rámci EU nebo sdružení EFTA). Společnost Nikon nepřijímá odpovědnost za používání v jiných zemích. Uživatelé, kteří si nejsou jisti původní zemí prodeje, by se měli obrátit na místní servisní středisko Nikon nebo autorizovaný servis Nikon. Toto omezení platí pouze pro bezdrátové funkce a nikoli pro jakékoli jiné používání produktu.



Opatření při používání rádiového vysílání





















- Vždy pamatujte, že rádiové vysílání nebo příjem dat může být zachyceno třetími stranami. Společnost Nikon není odpovědná za únik dat nebo informací při přenosu dat.
- Používání funkce Wi-Fi (bezdrátová síť LAN) může způsobit rušení rádiových vln, což vede ke snížení rychlosti komunikace nebo ztrátě síťového připojení. Pokud máte potíže s připojením, přestaňte používat funkci Wi-Fi (bezdrátová síť LAN).
- Provozní frekvenční pásmo tohoto zařízení je používáno průmyslovým, vědeckým, spotřebním i lékařským vybavením, včetně mikrovlnných trub, prostorů kolem radiostanic používaných k identifikaci mobilních jednotek v průmyslových provozech a amatérských radiostanic (dále jen „další radiostanice“). 1. Před použitím tohoto přístroje se ujistěte, že v okolí není používána jiná stanice. 2. Pokud bude tento přístroj způsobovat škodlivé rušení rádiových vln jiné stanice, okamžitě změňte provozní frekvenci nebo zastavte vysílání rádiových vln vypnutím napájení apod. 3. Pokud máte jakékoli otázky, obraťte se na servisní středisko Nikon nebo autorizovaný servis Nikon.

Správa osobních údajů a zřeknutí se odpovědnosti

- V případě provozní chyby, výboje statické elektřiny, nehody, poruchy, opravy nebo kvůli jiné manipulaci může dojít ke změně nebo ztrátě uživatelských údajů registrovaných a konfigurovaných v produktu, včetně nastavení pro připojení k bezdrátové síti LAN a jiných osobních údajů. Vždy uchovávejte zvláštní kopie důležitých informací. Společnost Nikon není odpovědná za žádné přímé ani nepřímé škody ani ztrátu zisků vyplývající ze změny nebo ztráty obsahu, kterou nelze připsat společnosti Nikon.
- Před likvidací tohoto výrobku nebo jeho převodem na jiného majitele je doporučeno provést vynulování nastavení pomocí možnosti **Obnovit vše** v menu nastavení (📖96), kterou dojde ke smazání všech v zařízení zaregistrovaných a nastavených informací o uživateli, včetně nastavení připojení bezdrátové sítě LAN a dalších osobních údajů.
- Společnost Nikon není odpovědná za žádné poplatky za komunikaci vyplývající z neoprávněného přístupu k veřejné bezdrátové síti LAN třetími stranami ani za žádné jiné škody vzniklé kvůli odcizení produktu.
- Společnost Nikon není odpovědná za žádné škody vyplývající z neoprávněného použití e-mailových adres uložených ve fotoaparátu, ke kterému může dojít po odcizení produktu.















Úvod	ii
Nejprve si přečtete toto	ii
O tomto návodu	iii
Informace a upozornění	iv
Pro vaši bezpečnost	vi
VAROVÁNÍ	vi
Upozornění	ix
<Důležité> Používání GPS/elektronického kompasu (pouze model COOLPIX S9500)	x
Funkce Wi-Fi (bezdrátová síť LAN) (pouze model COOLPIX S9500)	xii
Jednotlivé části a hlavní funkce fotoaparátu	1
Tělo fotoaparátu	1
Základní funkce ovládacích prvků	3
Přípevnění poutka k fotoaparátu	5
Základní operace v menu	6
Obrazovka monitoru	8
Základy fotografování a přehrávání	12
Příprava 1: Vložení baterie	12
Příprava 2: Nabití baterie	14
Příprava 3: Vložení paměťové karty	16
Vnitřní paměť a paměťové karty	17
Schválené typy paměťových karet	17
Krok 1: Zapnutí fotoaparátu	18
Zapnutí a vypnutí fotoaparátu	19
Nastavení jazyka na displeji, data a času	20
Krok 2: Výběr expozičního režimu	22
Dostupné expoziční režimy	23
Krok 3: Kompozice snímku	24
Použití zoomu	25
Krok 4: Zaostření a fotografování	26
Krok 5: Přehrávání snímků	28
Krok 6: Mazání nepotřebných snímků	29

Funkce fotografování	31
Režim  (Auto).....	31
Používání rychlých efektů	32
Motivový program (fotografování přizpůsobené motivům)	33
Zobrazení popisu (nápo vědných informací) každého motivového programu	33
Charakteristiky motivových programů.....	34
Režim Inteligentní portrét (fotografování směřující se obličejů)	45
Používání funkce změkčení pleti.....	46
Režim speciálních efektů (použití efektů při fotografování)	47
Funkce, které lze nastavit pomocí multifunkčního voliče	49
Dostupné funkce	49
Práce s bleskem (zábleskové režimy).....	50
Používání samospouště	53
Používání režimu makro	54
Nastavení jasu (korekce expozice), sytosti a barevného odstínu (kreativní posuvník)	55
Nastavení jasu (korekce expozice)	58
Seznam výchozích nastavení	59
Funkce, které lze nastavit pomocí tlačítka MENU (Menu) (expoziční režim)	61
Možnosti dostupné v menu fotografování (režim  (Auto)).....	62
Možnosti dostupné v menu Inteligentní portrét	63
Funkce, které nelze použít současně	64
Zaostření objektu.....	66
Používání zaostření s vyhledáním hlavního objektu	66
Používání systému detekce obličeje.....	67
Blokování zaostření.....	68
Automatické zaostřování	68
Funkce přehrávání	69
Zvětšení výřezu snímku	69
Zobrazení více snímků (přehrávání náhledů a zobrazení kalendáře)	70
Výběr určitých typů snímků k přehrávání.....	71
Dostupné režimy přehrávání.....	71
Přepínání mezi režimy přehrávání.....	71
Funkce, které lze nastavit pomocí tlačítka MENU (Menu) (režim přehrávání)	73
Dostupná menu přehrávání	74
Používání obrazovky pro výběr snímků.....	76
Připojení fotoaparátu k televizoru, počítači a tiskárně.....	77
Použití programu ViewNX 2	78
Instalace ViewNX 2	78
Přenos snímků do počítače.....	80
Prohlížení snímků.....	81

Nahrávání a přehrávání videosekvencí	82
Nahrávání videosekvencí	82
Funkce, které lze nastavit pomocí tlačítka MENU (Menu) (menu video)	86
Dostupné menu videosekvence	86
Přehrávání videosekvencí	87
Používání GPS/elektronického kompasu (pouze model COOLPIX S9500)	88
Zahájení záznamu dat GPS	88
Funkce, které lze nastavit pomocí tlačítka MENU (Menu) (Možnosti GPS)	91
Dostupné menu možností GPS	91
Používání funkce Wi-Fi (bezdrátová síť LAN) (pouze model COOLPIX S9500)	93
Funkce, které lze provozovat pomocí rozhraní Wi-Fi	93
Instalace softwaru do inteligentního zařízení	93
Propojení inteligentního zařízení s fotoaparátem	94
Obecné nastavení fotoaparátu	96
Menu nastavení	96
<hr/>	
Referenční část	 1
<hr/>	
Použití funkce Jednoduché panoráma (fotografování a přehrávání)	 2
Pořizování snímků s funkcí Jednoduché panoráma	 2
Prohlížení jednoduchých panorám (posouvání)	 4
Režim Oblíbené snímky	 5
Vkládání snímků do alb	 5
Přehrávání snímků uložených v albech	 6
Odstraňování snímků z alb	 6
Změna symbolu alba oblíbených snímků	 7
Režim Automatické třídění	 8
Režim Zobrazení podle data	 10
Přehrávání snímků patřících do sekvence	 11
Úpravy statických snímků	 13
Funkce úprav	 13
Rychlé efekty: Použití efektů na snímky	 15
Rychlé vylepšení: Vylepšení kontrastu a sytosti barev	 16
D-Lighting: Zvýšení jasu a kontrastu	 16
Vylepšení vzhledu: Vytvoření měkkých odstínů pleti na tváři, menšího obličejce nebo větších očí	 17
Malý snímek: Zmenšení velikosti snímku	 18
Oříznutí: Vytvoření oříznuté kopie snímku	 19

Připojení fotoaparátu k televizoru (prohlížení snímků na televizoru)	20
Připojení fotoaparátu k tiskárně (přímý tisk)	22
Připojení fotoaparátu k tiskárně	22
Tisk jednotlivých snímků	23
Tisk více snímků současně	24
Úpravy videosekvencí	27
Vyjmutí pouze požadovaných částí videosekvence	27
Menu fotografování (režim  (Auto))	29
Režim obrazu (velikost a kvalita obrazu)	29
Vyvážení bílé barvy (nastavení barevného odstínu)	31
Měření	33
Sériové snímání	34
Citlivost ISO	37
Režim činnosti zaostřovacích polí	38
Režim autofokusu (automatické zaostřování)	41
Rychlé efekty	42
Menu Inteligentní portrét	43
Režim obrazu (velikost a kvalita obrazu)	43
Změkčení pleti	43
Samospoušť detekující úsměv	43
Kontrola mrknutí	44
Menu Video	45
Možnosti videa	45
Otevřít jako záznam HS	49
Režim autofokusu (automatické zaostřování)	49
Redukce hluku větru	50
Menu přehrávání	51
Tisková objednávka (vytvoření tiskové objednávky DPOF)	51
Prezentace	54
Ochrana	55
Otočení snímku	55
Zvuková poznámka	56
Kopírování (kopírování mezi vnitřní paměť a paměťovou kartou)	57
Možnosti zobrazení sekvence	58
Vybrat klíčový snímek	58
Menu Možnosti GPS (pouze model COOLPIX S9500)	59
Možnosti GPS	59
Body zájmu (POI – Points of Interest) (záznam a zobrazení informací o názvech míst)	61
Tvorba protokolu (záznam protokolu s údaji o pohybu)	62
Zobrazení protokolu	64
Synchronizace	64
Elektronický kompas	65

Menu nastavení	🔍67
Uvítací obrazovka	🔍67
Časové pásmo a datum	🔍68
Nastavení monitoru	🔍70
Vkopírování data (vkopírování data a času do snímků)	🔍72
Redukce vibrací	🔍73
Detekce pohybu	🔍74
Pomocné světlo AF	🔍75
Digitální zoom	🔍76
Nastavení zvuků	🔍77
Automatické vypnutí	🔍77
Formátování paměti/formátování karty	🔍78
Jazyk	🔍78
Nastavení TV výstupu	🔍79
Nabíjení pomocí počítače	🔍80
Indikace mrknutí	🔍82
Možnosti Wi-Fi (pouze model COOLPIX S9500)	🔍83
Přenos pomocí Eye-Fi	🔍85
Filmový pás	🔍86
Obnovení všech nastavení	🔍87
Verze firmwaru	🔍90
Chybová hlášení	🔍91
Názvy souborů a složek	🔍97
Volitelné příslušenství	🔍99

Technické informace a rejstřík		1
Péče o produkty		2
Fotoaparát		2
Baterie		3
Síťový zdroj/nabíječka		4
Paměťové karty		5
Péče o fotoaparát		6
Čištění fotoaparátu		6
Uskladnění		6
Řešení možných problémů.....		7
LICENČNÍ SMLOUVA S UŽIVATELEM O DATECH NÁZVŮ MÍST (COOLPIX S9500)		15
Specifikace		19
Podporované standardy		23
Rejstřík		26

Jednotlivé části a hlavní funkce fotoaparátu

Tělo fotoaparátu

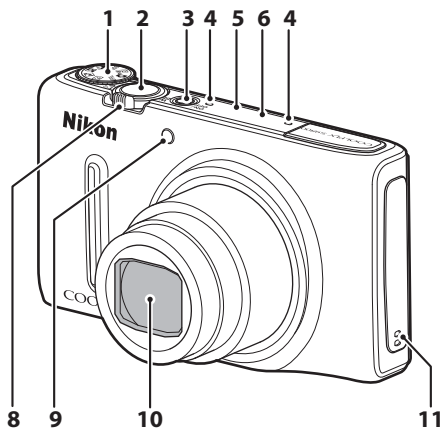

Vysunutý blesk

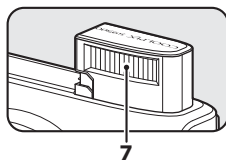

Zavřený kryt objektivu

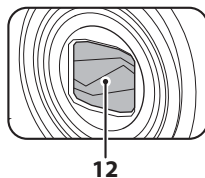

1	Volič expozičních režimů.....	22
2	Tlačítko spouště.....	3, 26
3	Hlavní vypínač/kontrolka zapnutí přístroje.....	19
4	Mikrofon (stereo).....	74, 82
5	GPS Anténa GPS (pouze model COOLPIX S9500).....	88
6	WiFi Anténa Wi-Fi (bezdrátová síť LAN) (pouze model COOLPIX S9500).....	93
7	Blesk.....	50

8	Ovladač zoomu.....	25
	W : Širokouhlá poloha.....	25
	T : Poloha telezoomu.....	25
	Přehrávání náhledů snímků.....	70
	Zvětšení výřezu snímku.....	69
	Nápověda.....	33
9	Kontrolka samospouště.....	53
	Pomocné světlo AF.....	97
10	Objektiv	
11	Reproduktor.....	74, 87, 97
12	Kryt objektivu	

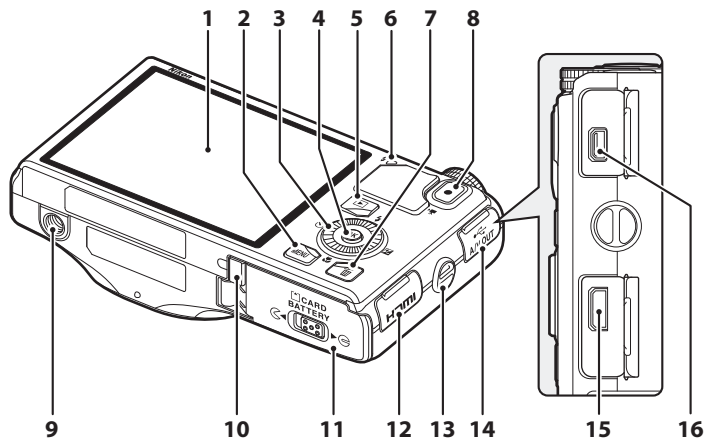

1	OLED monitor (monitor) ¹	8, 22
2	MENU tlačítko (menu).....	6
3	Otočný multifunkční volič (multifunkční volič) ²	3, 4
4	OK tlačítko (aktivace volby).....	3, 4
5	▶ tlačítko (přehrávání).....	4, 28
6	Kontrolka nabíjení.....	14, 81
	Kontrolka blesku.....	50
7	🗑️ tlačítko (mazání).....	29, 87
8	● tlačítko (📺 záznam videosekvence).....	28, 82











9	Stativový závit	
10	Krytka průchodky kabelu konektoru (pro připojení volitelného síťového zdroje).....	99
11	Krytka prostoru pro baterii/ slotu pro paměťovou kartu.....	12, 16
12	Krytka konektoru HDMI.....	77
13	Očko pro upevnění popruhu.....	5
14	Krytka konektoru USB.....	14, 77, 80
15	Mikrokonektor HDMI (typ D).....	77
16	Konektor USB/audio/video.....	14, 77, 80



¹ OLED monitor je v tomto návodu místy označován pouze jako „monitor“.

² Otočný multifunkční volič bývá v tomto návodu označován také „multifunkční volič“.

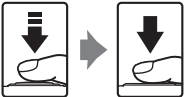







Základní funkce ovládacích prvků





Při fotografování

Ovládací prvek	Hlavní funkce	
 Volič expozičních režimů	Změna expozičního režimu	22
 Ovladač zoomu	Otočením směrem k symbolu T (Q) (poloha telezoomu) se provede přiblížení, otočením směrem k symbolu W (širokoúhlá poloha) se provede oddálení.	25
 Otočný multifunkční volič	<ul style="list-style-type: none"> Je-li zobrazena obrazovka fotografování: Lze zobrazit obrazovku nastavení pro  (zábleskový režim) stiskem tlačítka nahoru (▲), pro  (samospoúst) stiskem tlačítka doleva (◀), pro  (režim makro) stiskem tlačítka dolů (▼) a pro kreativní posuvník nebo  (korekce expozice) stiskem tlačítka doprava (▶). Je-li zobrazena obrazovka nastavení: Lze vybírat položky pomocí tlačítek ▲, ▼, ◀ či ▶ nebo otáčením otočného multifunkčního voliče, tlačítko OK slouží k použití výběru. 	49 6
 MENU tlačítko (menu)	Zobrazení a skrytí menu.	6
 Tlačítko spouště	Při namáčknutí do poloviny (tj. pokud přestanete tlačit, jakmile pocítíte mírný odpor): Zaostření a nastavení expozice. Při domáčknutí (tj. když tlačítko zcela zmáčknete): Spuštění závěrky.	26
 ● tlačítko (▶ záznam videosekvence)	Slouží ke spuštění a zastavení nahrávání videosekvence.	82

Ovládací prvek	Hlavní funkce	
 Tlačítko přehrávání	Slouží k přehrávání snímků.	28
 Tlačítko mazání	Umožňuje smazat poslední uložený snímek.	29

Při přehrávání

Ovládací prvek	Hlavní funkce	
 Tlačítko přehrávání	<ul style="list-style-type: none"> Je-li fotoaparát vypnutý, stisknutím a přidržením tohoto tlačítka zapnete režim přehrávání. Návrat do expozičního režimu 	19 28
 Ovladač zoomu	<ul style="list-style-type: none"> Zvětší obraz při otočení směrem k symbolu T (🔍) a zobrazí náhledy snímků nebo kalendář při otočení směrem k symbolu W (📷). Nastavení hlasitosti zvukové poznámky nebo hlasitosti přehrávání videosekvence. 	69, 70 74, 87
 Otočný multifunkční volič	<ul style="list-style-type: none"> Je-li zobrazena obrazovka přehrávání: Změňte zobrazený snímek pomocí tlačítek nahoru (▲), doleva (◀), dolů (▼) či doprava (▶) nebo otáčením otočného multifunkčního voliče. Je-li zobrazena obrazovka nastavení: Vyberte položku pomocí tlačítek ▲, ▼, ◀ nebo ▶ nebo otáčením otočného multifunkčního voliče. Je-li zobrazen zvětšený snímek: Umožňuje přemístění pozice na displeji. 	28 6 69
 Tlačítko aktivace volby	<ul style="list-style-type: none"> Zobrazení jednotlivých snímků sekvence přes celou obrazovku. Posouvání snímku zaznamenaného pomocí funkce Jednoduché panoráma. Přehrávání videosekvencí. Použití efektů na snímky pomocí rychlých efektů. Přepnutí z náhledu snímku nebo zobrazení zvětšeného snímku do režimu přehrávání jednotlivých snímků. Aktivace volby na zobrazené obrazovce nastavení. 	28,  11 41,  4 87 28,  15 70 6

Ovládací prvek	Hlavní funkce	
 MENU tlačítko (menu)	Zobrazení a skrytí menu.	6
 Tlačítko mazání	Mazání snímků.	29
 Tlačítko spouště	Návrat do expozičního režimu	-
 ● tlačítko (▶ záznam videosekvence)		

Přípevnění pouzka k fotoaparátu

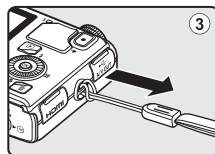
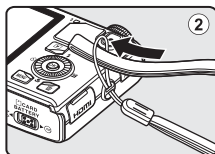
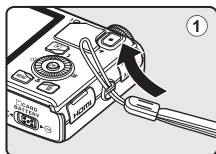

Základní operace v menu

Po zobrazení menu lze provést změny různých nastavení.

1 Stiskněte tlačítko MENU.

- Zobrazí se menu, které odpovídá stavu fotoaparátu, například pro režim fotografování nebo přehrávání.

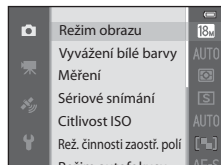
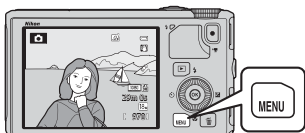

2 K výběru položky menu použijte otočný multifunkční volič.

- ▲ nebo ▼: Vybere položku výše nebo níže. Položku lze také vybrat otáčením multifunkčního voliče.
- ◀ nebo ▶: Vybere položku vlevo či vpravo nebo provede přesun mezi úrovněmi menu.
- OK: Aktivace výběru. Výběr lze rovněž aktivovat pomocí tlačítka ▶.
- Další informace naleznete v části „Přepínání mezi symboly menu“ (📖7).



Aktivace volby

3 Po dokončení nastavení stiskněte tlačítko MENU nebo tlačítko spouště.

- Stisknutím tlačítka spouště zobrazíte obrazovku fotografování.

Přepínání mezi symboly menu

Chcete-li zobrazit jiné menu, například menu nastavení (🔧96), přejděte na jiný symbol menu pomocí multifunkčního voliče.

Symbole menu

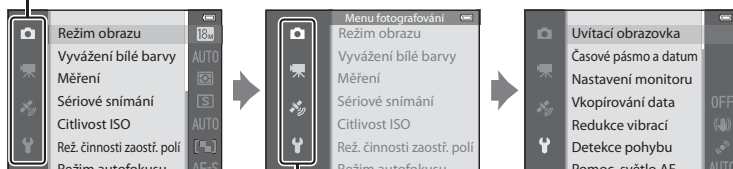

Stiskem tlačítka ◀ přejděte na symbol menu.

Pomocí tlačítka ▲ nebo ▼ vyberte symbol menu a stisknutím tlačítka Ⓚ nebo ▶ aktivujte výběr.

Typy symbolů menu

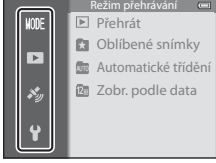

Při fotografování	Při přehrávání
	
<p>📷 symbol menu: Zobrazí dostupná nastavení v aktuálním expozičním režimu (📖23). V závislosti na aktuálním expozičním režimu může zobrazený symbol menu vypadat jinak.</p> <p>📹 symbol menu: Zobrazí nastavení týkající se nahrávání videosekvencí.</p>	<p>MODE symbol menu: Slouží k výběru režimu přehrávání (📖71).</p> <p>▶ symbol menu: Zobrazuje nastavení dostupná v režimu přehrávání.</p>
<p>📍 symbol menu (pouze model COOLPIX S9500): Zobrazí položky menu možnosti GPS (📖91).</p>	
<p>🔧 symbol menu: Zobrazí menu nastavení, kde lze měnit všeobecná nastavení.</p>	

Obrazovka monitoru

Informace, které se zobrazují na monitoru při fotografování a nahrávání, se liší podle nastavení fotoaparátu a stavu jeho použití. Ve výchozím nastavení se informace zobrazí při zapnutí a ovládání fotoaparátu a po několika sekundách zmizí (pokud je položka **Info o snímku** v části **Nastavení monitoru** (📖 96) nastavena na možnost **Automatické info**).

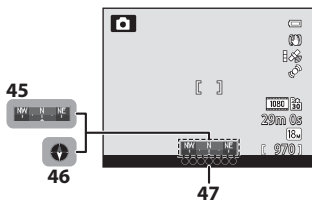
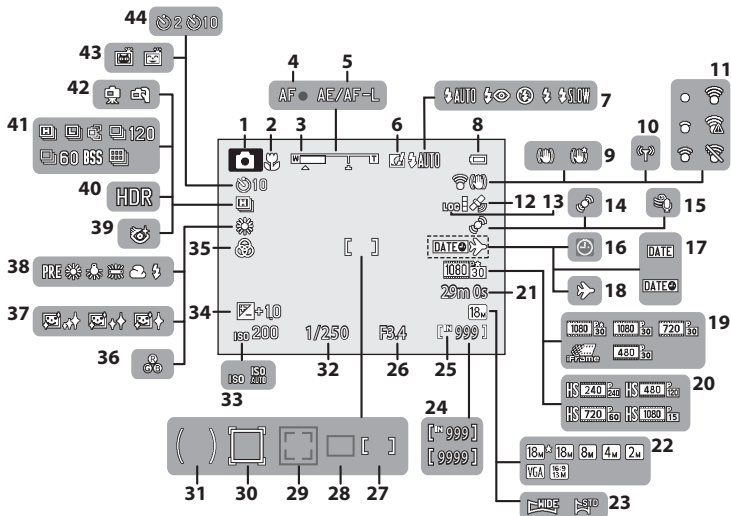
Při fotografování



1	Expoziční režim	22, 23
2	Režim makro	54
3	Indikace zoomu	25, 54
4	Indikace zaostření	26
5	Indikace AE/AF-L	43
6	Rychlé efekty	32
7	Zábleskový režim	50
8	Indikace stavu baterie	18
9	Symbol redukce vibrací	97
10	Indikace komunikace Wi-Fi (pouze model COOLPIX S9500)	93
11	Indikace komunikace Eye-Fi	98,  85
12	Příjem GPS (pouze model COOLPIX S9500)	90
13	Zobrazení protokolu (pouze model COOLPIX S9500)	92
14	Symbol detekce pohybu	97
15	Redukce hluku větru	86
16	Indikace nenastaveného data	21, 96
17	Tisk data	96
18	Indikace cílového místa cesty	96
19	Možnosti videa (videosekvence v normální rychlosti)	86
20	Možnosti videa (HS videosekvence)	86
21	Délka videosekvence	82,  47
22	Režim obrazu	62, 63
23	Jednoduché panoráma	41
24	Počet zbývajících snímků (statické snímky)	18,  30
25	Indikace vnitřní paměti	18
26	Hodnota clony	27

27	Zaostřovací pole (pro manuál, střed)	27, 62
28	Zaostřovací pole (pro zaostření s vyhledáním hlavního objektu)	62, 66
29	Zaostřovací pole (pro detekci obličejů a tváře zvířete)	42, 62, 67
30	Zaostřovací pole (pro sledování objektu)	62
31	Oblast zdůrazněného středu	62
32	Čas závěrky	27
33	Citlivost ISO	62
34	Hodnota korekce expozice	57, 58
35	Sýtost	57
36	Barevný odstín	57
37	Změkčení pleti	63
38	Vyvážení bílé barvy	62
39	Symbol kontroly mrknutí	63
40	Protisvětlo (HDR)	37
41	Režim sériového snímání	62
42	Z ruky/Ze stativu	35, 36
43	Samospoušť detekující úsměv	63
	Automatický portrét domácích zvířat	42
44	Samospoušť	53
45	Zobrazení kompasu (ukazatel směru) (pouze model COOLPIX S9500)	92
46	Zobrazení kompasu (kompas) (pouze model COOLPIX S9500)	92
47	Údaje o názvu místa (informace POI) (pouze model COOLPIX S9500)	91

Při přehrávání

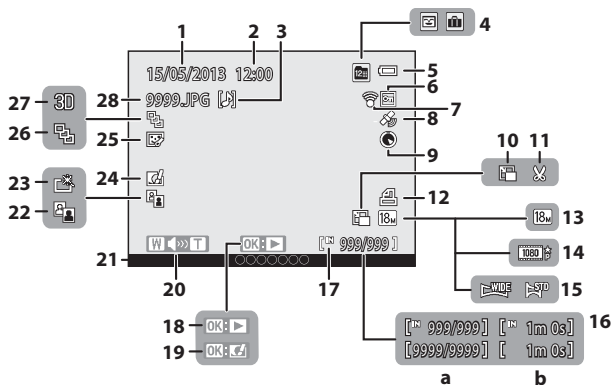

Jednotlivé části a hlavní funkce fotoaparátu

1	Datum záznamu	20	16	(a) Číslo aktuálního snímku/ celkový počet snímků.....	28
2	Čas záznamu	20	(b)	Délka videosekvence	87
3	Indikace zvukové poznámky.....	74	17	Indikace vnitřní paměti.....	28
	Symbol alba v režimu oblíbených snímků	71	18	Vodítko pro přehrávání jednoduchého panorámatu.....	4
4	Symbol kategorie v režimu automatického třídění.....	71		Vodítko pro přehrávání sekvence.....	11
	Režim zobrazení podle data.....	71		Vodítko pro přehrávání videosekvence.....	87
5	Indikace stavu baterie	18	19	Rychlé efekty.....	32
6	Symbol ochrany snímků.....	74	20	Indikace hlasitosti.....	74, 87
7	Indikace komunikace Eye-Fi	98, 85	21	Informace o názvu místa (Informace o bodech zájmu (POI)) (pouze model COOLPIX S9500).....	91
8	Indikace zaznamenaných údajů GPS (pouze model COOLPIX S9500).....	90	22	Symbol D-Lighting.....	74
9	Zobrazení kompasu (kompas) (pouze model COOLPIX S9500).....	92	23	Symbol rychlého vylepšení.....	74
10	Malý snímek.....	74, 18	24	Symbol rychlých efektů.....	28
11	Ořiznutí.....	69, 19	25	Symbol Vylepšení vzhledu.....	74
12	Symbol tiskové objednávky.....	74	26	Zobrazení sekvence (je-li nastavena možnost Jednotlivé snímky)	74
13	Režim obrazu	62, 63	27	Indikace 3D snímku.....	43
14	Možnosti videosekvence.....	86	28	Číslo a typ souboru.....	97
15	Indikace Jednoduché panoráma	41			



A series of horizontal dashed lines spanning the width of the page, intended for handwriting practice. There are 15 lines in total, starting from the top right and extending to the bottom left.

Základy fotografování a přehrávání

Příprava 1: Vložení baterie

- 1** Otevřete krytku prostoru pro baterii/slotu pro paměťovou kartu.

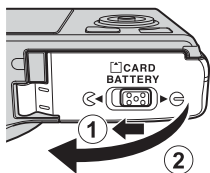

- 2** Vložte přiloženou baterii (dobijecí lithium-iontová baterie EN-EL12).

- Odstrčte baterii oranžovou aretací nahoru ve směru označeném šipkou (1) a vložte baterii zcela dovnitř (2).
- Jestliže je baterie zasunuta správně, aretace baterie ji zajistí na místě.

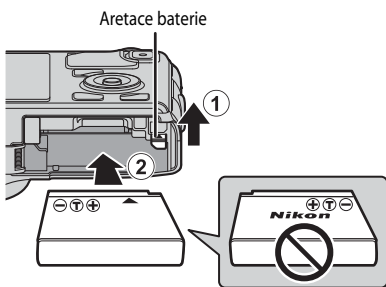

Správné vložení baterie

Vložení obrácené nebo převrácené baterie může poškodit fotoaparát. Ujistěte se, že jste zkontrolovali správnou orientaci baterie.

- 3** Zavřete krytku prostoru pro baterii/slotu pro paměťovou kartu.

- Před prvním použitím nebo pokud se stav baterie blíží k úplnému vybití, baterii nabijte (18).

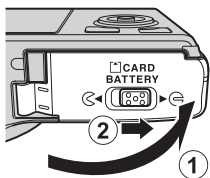

Vyjmutí baterie

Fotoaparát vypněte (📖19) a před otevřením krytky prostoru pro baterii/slotu pro paměťovou kartu zkontrolujte, zda nesvídí indikace zapnutí přístroje a zda je monitor vypnutý.

Chcete-li baterii vyjmout, otevřete krytku prostoru pro baterii/slotu pro paměťovou kartu a zatlačte oranžovou aretaci baterie ukázaným směrem (①). Poté baterii rovně vytáhněte (②).

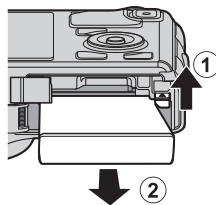

☑ Upozornění ohledně vysoké teploty

Fotoaparát, baterie i paměťová karta mohou být bezprostředně po použití horké. Při vyjímání baterie nebo paměťové karty proto buďte opatrní.

☑ Poznámky k baterii

- Před použitím baterie si důkladně přečtěte upozornění v části „Pro vaši bezpečnost“ (📖vi) a řiďte se jimi.
- Před použitím baterie si důkladně přečtěte a dodržujte upozornění uvedená v části „Baterie“ (🔋3).

Příprava 2: Nabití baterie

1 Připravte si přiložený síťový zdroj/nabíječku EH-70P.

Pokud je součástí fotoaparátu i zásuvkový adaptér*, připojte zásuvkový adaptér k zástrčce síťového zdroje/nabíječky. Zatlačte silou na zásuvkový adaptér, aby se pevně usadil. Jakmile jsou obě součásti spojeny, může při pokusu o násilné odstranění zásuvkového adaptéru dojít k poškození výrobku.

* Tvar zásuvkového adaptéru se liší v závislosti na zemi či regionu, kde byl fotoaparát zakoupen.

V Argentíně a Koreji se síťový zdroj/nabíječka dodává s již nasazeným zásuvkovým adaptérem.

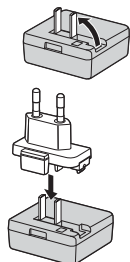

2 Ujistěte se, že je baterie vložena do fotoaparátu, a poté připojte fotoaparát k síťovému zdroji/nabíječce v pořadí kroků ① až ③.

- Nechejte fotoaparát vypnutý.
- Při připojování kabelu zkontrolujte správnou orientaci zásuvky. Při připojování kabelu k fotoaparátu nepoužívejte sílu. Při odpojování kabelu nevytahujte zásuvku šikmo.

Kontrolka nabíjení

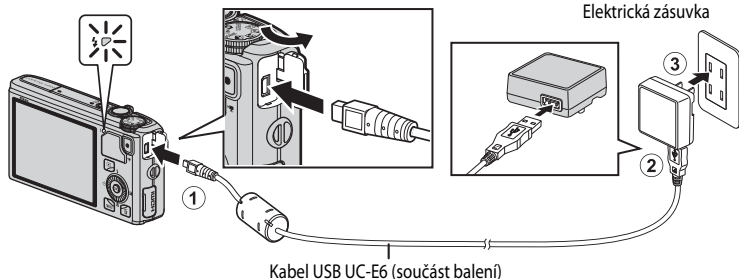

Kabel USB UC-E6 (součást balení)

- Jakmile nabíjení započne, kontrolka nabíjení začne pomalu zeleně blikat.
- Dobití zcela vybité baterie trvá přibližně 3 hodiny a 50 minut.
- Jakmile je baterie zcela nabitá, kontrolka nabíjení zhasne.
- Další informace naleznete v části „Funkce kontrolky nabíjení“ (📖15).

3 Vytáhněte síťový zdroj/nabíječku z elektrické zásuvky a poté odpojte kabel USB.

Funkce kontrolky nabíjení

Stav	Popis
Pomalou bliká (zeleně)	Baterie se nabíjí.
Nesvíbí	Baterie se nenabíjí. Jakmile je nabíjení dokončeno, kontrolka nabíjení přestane pomalu zeleně blikat a zhasne.
Rychle bliká (zeleně)	<ul style="list-style-type: none"> • Okolní teplota není vhodná k nabíjení. Baterii nabíjejte v místnosti s teplotou vzduchu 5 °C až 35 °C. • Kabel USB nebo síťový zdroj/nabíječka není připojen správně nebo není v pořádku baterie. Odpojte kabel USB nebo vytáhněte ze zásuvky síťový zdroj/nabíječku a znovu vše správně spojte, nebo vyměňte baterii.

Poznámky k síťovému zdroji/nabíječce

- Před použitím síťového zdroje/nabíječky si důkladně přečtěte a dodržujte varování a upozornění uvedená v části „Pro vaši bezpečnost“ (📖vi).
- Před použitím baterie si důkladně přečtěte a dodržujte varování uvedená v části „Síťový zdroj/nabíječka“ (🔌4).

Nabíjení pomocí počítače nebo nabíječky baterií

- Dobíjecí lithium-iontovou baterii EN-EL12 fotoaparátu COOLPIX S9500/S9400 lze rovněž dobíjet připojením fotoaparátu k počítači (📖77, 98).
- Baterii EN-EL12 lze nabíjet bez použití fotoaparátu pomocí nabíječky baterií MH-65 (volitelné příslušenství, 📷99).

Ovládání fotoaparátu během nabíjení

Pokud při nabíjení baterie ve fotoaparátu pomocí síťového zdroje/nabíječky stisknete hlavní vypínač, fotoaparát se zapne v režimu přehrávání, který slouží k prohlížení snímků. Fotografování není možné.

Síťový zdroj střídavého napětí

- Pomocí síťového zdroje EH-62F (volitelné příslušenství, 📷99) lze pořizovat a přehrávat snímky fotoaparátem napájeným z elektrické zásuvky.
- Za žádných okolností nepoužívejte jiný typ nebo model síťového zdroje než EH-62F. Při nedodržení tohoto opatření může dojít k přehřátí nebo zničení fotoaparátu.

Příprava 3: Vložení paměťové karty

- 1** Před otevřením krytky prostoru pro baterie/slotu pro paměťovou kartu se přesvědčte, že nesvítil kontrolka zapnutí přístroje a monitor je vypnutý.

- Před otevřením krytky nezapomeňte fotoaparát vypnout.

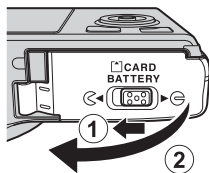

- 2** Vložte paměťovou kartu.

- Paměťovou kartu zasunujte, až zaklapne na své místo.

✓ Správné vložení paměťové karty

Vložení paměťové karty horní stranou dolů nebo převráceně může způsobit poškození fotoaparátu nebo paměťové karty. Zkontrolujte správnou orientaci paměťové karty.

Slot pro paměťovou kartu

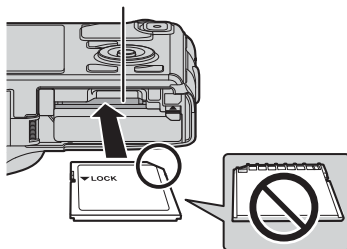

- 3** Zavřete krytku prostoru pro baterii/slotu pro paměťovou kartu.

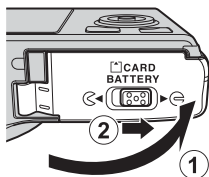

✓ Formátování paměťové karty

- Paměťovou kartu, která byla předtím používána v jiném přístroji, při prvním vložení do tohoto fotoaparátu vždy tímto fotoaparátem naformátujte.
- **Formátování trvale vymaže všechna data uložená na paměťové kartě.** Před zahájením formátování se proto ujistěte, že máte veškerá data, která chcete zachovat, zkopírována na jiném médiu.
- Chcete-li naformátovat paměťovou kartu, stiskněte tlačítko **MENU** a v menu nastavení vyberte položku **Formátovat kartu** (📄96).

✓ Poznámka k paměťovým kartám

Přečtěte si dokumentaci přiloženou k paměťové kartě a také část „Paměťové karty“ (🔍5) v kapitole „Péče o produkty“.

Vyjímání paměťových karet

Před otevřením krytky prostoru pro baterii/slotu pro paměťovou kartu vypněte fotoaparát a zkontrolujte, zda nesvíí kontrolka zapnutí přístroje a zda je monitor vypnutý.

Lehce zatlačte na paměťovou kartu prstem (①), což způsobí její částečné vysunutí, a poté ji rovně vytáhněte (②).

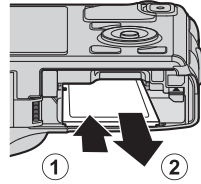

☑ Upozornění ohledně vysoké teploty

Fotoaparát, baterie i paměťová karta mohou být bezprostředně po použití horké. Při vyjímání baterie nebo paměťové karty proto buďte opatrní.

Vnitřní paměť a paměťové karty

Data fotoaparátu, včetně snímků a videosekvencí, lze ukládat buď do vnitřní paměti fotoaparátu (COOLPIX S9500: přibližně 23 MB, COOLPIX S9400: přibližně 65 MB) nebo na paměťovou kartu. Chcete-li k fotografování nebo přehrávání používat vnitřní paměť fotoaparátu, paměťovou kartu vyjměte.

Schválené typy paměťových karet

Pro použití v tomto fotoaparátu byly testovány a schváleny následující paměťové karty Secure Digital (SD):

- K záznamu videosekvencí na paměťovou kartu je doporučeno použít paměťovou kartu SD s třídou rychlosti 6 nebo vyšší. Pokud je přenosová rychlost karty nízká, záznam videosekvence může být nečekaně ukončen.

	Paměťové karty SD	Paměťové karty SDHC ²	Paměťové karty SDXC ³
SanDisk	2 GB ¹	4 GB, 8 GB, 16 GB, 32 GB	64 GB, 128 GB
TOSHIBA	2 GB ¹	4 GB, 8 GB, 16 GB, 32 GB	64 GB
Panasonic	2 GB ¹	4 GB, 8 GB, 16 GB, 32 GB	64 GB
Lexar	-	4 GB, 8 GB, 16 GB, 32 GB	64 GB, 128 GB

- 1 Před použitím čtečky paměťových karet nebo podobného zařízení zkontrolujte, zda zařízení podporuje karty s kapacitou 2 GB.
- 2 Kompatibilita se standardem SDHC. Před použitím čtečky paměťových karet nebo podobného zařízení zkontrolujte, zda zařízení podporuje normu SDHC.
- 3 Kompatibilita se standardem SDXC. Před použitím čtečky paměťových karet nebo podobného zařízení zkontrolujte, zda zařízení podporuje normu SDXC.

- Podrobnosti o výše uvedených kartách získáte u jejich výrobců.



Krok 1: Zapnutí fotoaparátu

1 Stisknutím hlavního vypínače zapněte fotoaparát.

- **Pokud zapínáte fotoaparát poprvé, přejděte na část „Nastavení jazyka na displeji, data a času“ (120).**
- Vysune se objektiv a zapne se monitor.

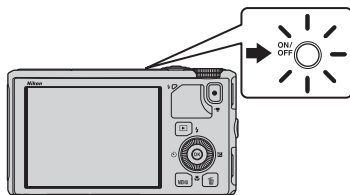

2 Zkontrolujte stav baterie a počet zbývajících snímků.

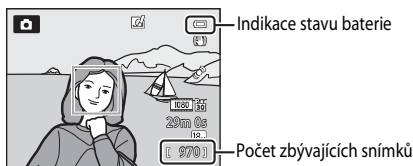

Stav baterie



Displej	Popis
	Stav nabití baterie je vysoký.
	Stav nabití baterie je nízký. Připravte se na nabití nebo výměnu baterie.
Baterie je vybitá.	Nelze fotografovat. Nabijte nebo vyměňte baterii.

Počet zbývajících snímků

Je zobrazen počet zbývajících snímků.





- Jestliže není vložena paměťová karta, zobrazí se symbol a snímky se zaznamenávají do vnitřní paměti (COOLPIX S9500: přibližně 23 MB, COOLPIX S9400: přibližně 65 MB).
- Počet snímků, které lze uložit, závisí na zbývajících kapacitě vnitřní paměti nebo paměťové karty a na kvalitě a velikosti obrazu (režim obrazu) (162).
- Počet zbývajících snímků na obrázcích se liší od aktuální hodnoty.

Zapnutí a vypnutí fotoaparátu

- Po zapnutí fotoaparátu se rozsvítí kontrolka zapnutí přístroje (zeleně) a zapne se monitor (po zapnutí monitoru kontrolka zapnutí přístroje zhasne).
- Fotoaparát vypnete stisknutím hlavního vypínače. Kontrolka zapnutí přístroje a monitor jsou vypnuty.
- Chcete-li zapnout fotoaparát v režimu přehrávání, stiskněte a podržte tlačítko  (přehrávání). V tomto případě se objektiv nevysune.
- Pokud je položka **Záznam dat GPS** v části **Možnosti GPS** menu Možnosti GPS nastavena na možnost **Zapnuto**, je systém GPS aktivní i po vypnutí fotoaparátu (89).

Funkce pro úsporu energie (automatické vypnutí)

Jestliže nejsou po určitou dobu prováděny žádné operace, monitor se vypne, fotoaparát vstoupí do pohotovostního režimu a kontrolka zapnutí přístroje začne blikat. Není-li provedena žádná operace po dobu dalších 3 minut, fotoaparát se automaticky vypne.

- Chcete-li monitor znovu zapnout v pohotovostním režimu, proveďte některou z následujících operací.
 - Stiskněte hlavní vypínač, tlačítko spouště, tlačítko  nebo tlačítko  (•  záznam videosekvence).
 - Otočte voličem provozních režimů.
- Dobu pro přepnutí do pohotovostního režimu lze změnit pomocí volby **Automat. vypnutí** v menu nastavení (96).
- Ve výchozím nastavení fotoaparát přejde z expozičního režimu nebo z režimu přehrávání do pohotovostního režimu přibližně za 1 minutu.
- Jestliže používáte síťový zdroj EH-62F (volitelné příslušenství), fotoaparát vstoupí do pohotovostního režimu za 30 minut. Toto nastavení nelze změnit.

Poznámka k vybíjení baterie

Pokud fotoaparát zaznamenává data (92) nebo je připojen pomocí Wi-Fi (93), vybíjí se baterie rychleji než obvykle.

Nastavení jazyka na displeji, data a času

Dialogy k výběru jazyka a nastavení hodin fotoaparátu se zobrazí po prvním zapnutí fotoaparátu.

- 1** Stisknutím tlačítka ▲ nebo ▼ na multifunkčním voliči zvolte požadovaný jazyk a stiskněte tlačítko OK.

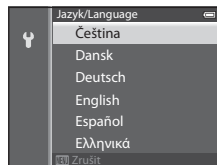

- 2** Tlačítkem ▲ nebo ▼ vyberte možnost **Ano** a stiskněte tlačítko OK.

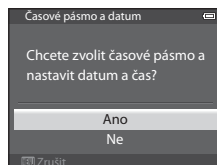

- 3** Stiskem tlačítka ◀ nebo ▶ zvolte domovské časové pásmo a stiskněte tlačítko OK.

- V regionech, kde se používá přechod na letní čas, nastavte funkci letního času stisknutím tlačítka ▲. Zobrazí se symbol ☀. Stiskem tlačítka ▼ se funkce letního času vypne.

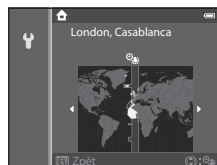

- 4** Pomocí tlačítek ▲ nebo ▼ zvolte způsob zobrazení data a stiskněte tlačítko OK nebo ▶.

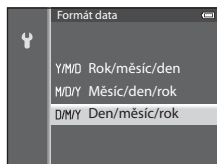

5 Stiskem tlačítka ▲, ▼, ◀ nebo ▶ nastavte datum a čas a stiskněte tlačítko OK.

- Vyberte položku: Použijte tlačítka ▶ nebo ◀ (v následujícím pořadí: **D** (den) → **M** (měsíc) → **R** (rok) → **hodina** → **minuta**).
- Nastavení obsahu: Stiskněte tlačítko ▲ nebo ▼. Datum a čas lze nastavit také otáčením multifunkčního voliče.
- Potvrzení nastavení: Zvolte pole **minuta** a stiskněte tlačítko OK nebo ▶.

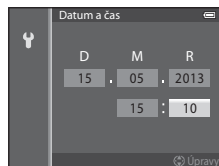

6 Stisknutím tlačítka ▲ nebo ▼ vyberte možnost Ano a stiskněte tlačítko OK.

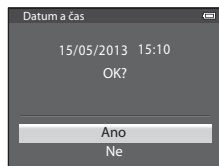

- Po dokončení nastavení se objektiv vysune a zobrazí se obrazovka fotografování.



Baterie hodin fotoaparátu

- Hodiny fotoaparátu jsou napájeny záložní baterií. Záložní baterie se nabije přibližně po 10 hodinách po vložení hlavní baterie do fotoaparátu nebo po připojení síťového zdroje k fotoaparátu. Záložní baterie může napájet hodiny několik dnů.
- Jestliže se záložní baterie fotoaparátu vybije, po zapnutí fotoaparátu se objeví obrazovka pro nastavení data a času. Nastavte znovu datum a čas. Další informace viz krok 2 v části „Nastavení jazyka na displeji, data a času“ (📖20).

Změna nastavení jazyka a nastavení data a času

- Tato nastavení lze změnit pomocí možností **Jazyk/Language** a **Časové pásmo a datum** v menu nastavení  (📖96).
- Pokud je aktivována funkce letního času v nastavení **Časové pásmo** v rámci nastavení **Časové pásmo a datum** v menu nastavení , hodiny fotoaparátu se posunou dopředu o jednu hodinu a po vypnutí této funkce se vrátí zpět o jednu hodinu.
- Jestliže nastavení data a času neprovedete, bude při zobrazení obrazovky fotografování symbol  blikat. Nastavte datum a čas pomocí položky **Časové pásmo a datum** v menu nastavení.

Vkopírování data pořízení do tištěných snímků



- Před snímáním nastavte datum a čas.
- K nastavení trvalého vkopírování data pořízení do snímků slouží položka **Vkopírování data** v menu nastavení.
- Chcete-li, aby se datum pořízení vytisklo u snímků bez použití nastavení **Vkopírování data**, vytiskněte je pomocí aplikace ViewNX 2 (📖78).

Krok 2: Výběr expozičního režimu

Otočením voliče expozičních režimů vyberte expoziční režim.

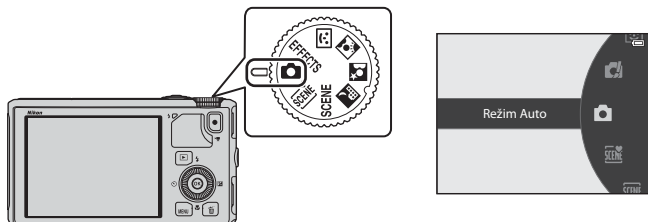
- Jako příklad je zde popsán způsob fotografování v režimu  (auto). Otočte volič expozičních režimů do polohy .



- Fotoaparát se přepne do režimu  (auto) a symbol expozičního režimu se změní na .

Symbol expozičního režimu

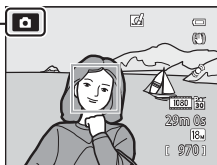

- Další informace naleznete v části „Obrazovka monitoru“ (8).

Dostupné expoziční režimy

Režim **EFFECTS** Speciální efekty
(📖47)

Při fotografování lze také použít některé zvláštní efekty.

Režim **📷 (auto)** (📖31)

Fotografování se základní obsluhou fotoaparátu.

Nastavení vyhovující podmínkám snímání a typu scény, kterou chcete zachytit, lze provést v menu fotografování (📖62).

Režim **😊** Inteligentní portrét
(📖45)

Fotoaparát zaznamená smějící se obličej a automaticky spustí závěrku.

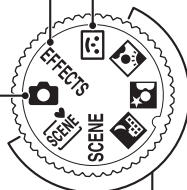

Motivový program (📖33)

Pokud je vybrán některý z motivových programů, jsou snímky pořizovány s využitím nastavení, které je pro vybranou scénu optimální.

- **SCN** (Aut. volba motiv. prog.): Při kompozici snímku fotoaparát automaticky vybere optimální motivový program pro jednodušší fotografování.
- **SCENE** (Motivový program): Výběrem požadovaného motivu v menu motivových programů se nastavení fotoaparátu automaticky optimalizuje na vybranou scénu.
 - Výběr motivu proveďte otočením voliče provozních režimů do polohy **SCENE** a následným stisknutím tlačítka **MENU**.
Stisknutím tlačítka **▲** nebo **▼** multifunkčního voliče zvolte požadovaný motiv a stiskněte tlačítko **OK**.
- **🌃** (Noční krajina): Zachytí atmosféru nočních krajin.
- **🌃** (Noční portrét): Tento režim použijte k pořizování portrétů při západu slunce nebo za tmy. Blesk je použit k osvětlení objektu při současném zachování nálady pozadí.
- **🌃** (Protisvětlo): Dojde k odpálení záblesku, aby objekt fotografovaný v protisvětle nezůstal skryt ve stínu, nebo lze použít funkci HDR, která umožňuje fotografovat motivy s vysokým kontrastem.

Změna nastavení při snímání

- Funkce, které lze nastavit pomocí multifunkčního voliče → 📖49
- Funkce, které lze nastavit pomocí tlačítka **MENU** (menu)
 - Menu fotografování → 📖61
 - Menu nastavení → 📖96

Krok 3: Kompozice snímku

1 Připravte si fotoaparát.

- K objektivu, blesku, pomocnému světlu AF a mikrofonu nepřibližujte prsty, vlasy, poutko ani jiné předměty.
- Při fotografování „na výšku“ držte fotoaparát tak, aby blesk byl nad objektivem.

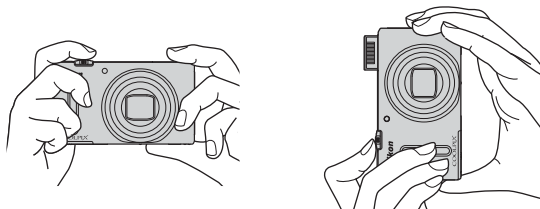

2 Určete kompozici snímku.

- Zaměřte fotoaparát na objekt.

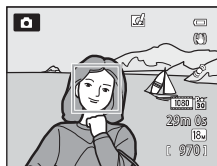

Používání stativu

- V následujících situacích se doporučuje použít stativ, který odstraní důsledky chvění fotoaparátu:
 - Fotografování v tmavém prostředí se zábleskovým režimem (📖50) nastaveným na možnost ⚙️ (vypnuto) nebo v režimu, kdy je blesk vypnutý
 - Fotografování v poloze telezoomu
- Pokud použijete při fotografování stativ, nastavte u položky **Redukce vibrací** v menu nastavení (📖96) možnost **Vypnuto**.



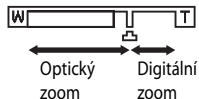
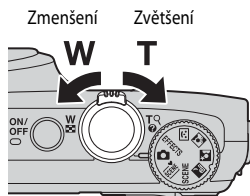

Použití zoomu

Otáčením ovladače zoomu aktivujete optický zoom.

- Chcete-li objekt přiblížit tak, aby vyplňoval větší plochu záběru, otočte ovladačem zoomu směrem k symbolu **T** (poloha telezoomu).
- Chcete-li provést oddálení tak, aby snímek zabral větší plochu, otočte ovladačem zoomu směrem k symbolu **W** (širokoúhlá poloha).
- Při otočení ovladače zoomu se v horní části monitoru zobrazí míra zvětšení.
- Otočením ovladače zoomu směrem k symbolu **T** při maximálním faktoru optického zvětšení se aktivuje digitální zoom, který lze použít ke zvětšení objektu až 4x nad maximální zvětšení, kterého dosahuje optický zoom.



Digitální zoom a interpolace

- Pokud se používá digitální zoom, kvalita obrazu se začne zhoršovat, pokud se na zoomovacím pruhu dostane poloha zoomu za pozici označenou . Pozice  se posouvá doprava současně se zmenšováním velikosti obrazu ( 62).
- V poloze **Digitální zoom** v menu nastavení ( 96) lze digitální zoom nastavit tak, aby nedocházelo k jeho aktivaci.

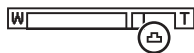

Krok 4: Zaostření a fotografování

1 Zaostřete namáčknutím tlačítka spouště do poloviny.

- „Namáčknutí do poloviny“ je úkon, při kterém mírně stisknete tlačítko spouště, až ucítíte odpor, a pak tlačítko spouště podržíte v této poloze.
- Když je objekt zaostřen, zaostřovací pole nebo indikace zaostření (📖8) se rozsvítí zeleně. Jestliže zaostřovací pole nebo indikace zaostření bliká červeně, objekt není zaostřen. Namáčkněte znovu tlačítko spouště do poloviny.
- Další informace naleznete v části „Zaostření a expozice“ (📖27).

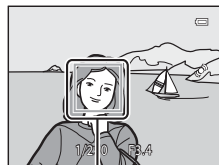
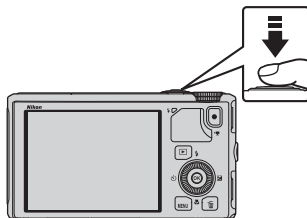

Zaostřovací pole

2 Pořídte snímek domáčknutím tlačítka spouště na doraz.

- „Domáčknutí na doraz“ je úkon, kdy zmáčknete tlačítko spouště tak, aby se dostalo až na konec své dráhy dolů.



✓ Poznámka k záznamu snímků a ukládání videosekvencí

Při zaznamenávání snímků nebo při ukládání videosekvence indikace, udávající počet zbývajících snímků, nebo indikace, udávající maximální délku videosekvence, bliká. **Dokud indikace bliká, neotvírejte krytku prostoru pro baterii/slotu pro paměťovou kartu ani baterii či paměťovou kartu nevyjímajte.** To by mohlo vést ke ztrátě dat nebo k poškození fotoaparátu či paměťové karty.

🔗 Pomocné světlo AF

V tmavém prostředí se může při namáčknutí tlačítka spouště do poloviny rozsvítit pomocné světlo AF (📖97).

🔗 Jak zajistit, že nepromeškáte záběr

Máte-li obavy, že byste mohli přijít o správný okamžik záběru, stiskněte hned tlačítko spouště na doraz.

🔗 Poznámky k funkci Rychlé efekty

V režimu 📷 (auto) lze na snímky použít různé efekty, které se použijí bezprostředně po spuštění závěrky (📖32).

Zaostření a expozice

Při namáčknutí tlačítka spouště do poloviny fotoaparát nastaví zaostření a expozici (kombinace času závěrky a hodnoty clony). Po dobu namáčknutí tlačítka spouště do poloviny zůstanou zaostření a expozice zablokované.

- Je-li aktivní digitální zoom, fotoaparát zaostřuje na objekt ve středu kompozice a zaostřovací pole se nezobrazuje. Když je objekt zaostřen, indikace zaostření se rozsvítí zeleně.
- Fotoaparát nemusí být schopen na některé objekty zaostřit. Další informace naleznete v části „Automatické zaostřování“ (📖68).
- Jakmile fotoaparát v režimu auto detekuje hlavní objekt, na tento objekt zaostří (zaostření s vyhledáním hlavního objektu) (📖66).

Jakmile je objekt zaostřen, zaostřovací pole se rozsvítí zeleně (může se rozsvítit více polí).

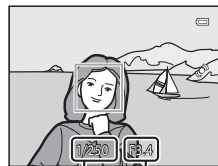

Čas závěrky Hodnota clony

- Pole, která budou použita k zaostření, lze vybrat pomocí položky **Rež. činnosti zaostř. polí** (📖62) menu fotografování.
- Pole, která jsou v motivovém programu použita k zaostření, se liší podle vybraného motivu (📖34).
- V režimu Inteligentní portrét fotoaparát zaostřuje se na tvář, kolem níž se zobrazuje dvojité ohraničení (zaostřovací pole).
- V režimu **EFFECTS** (speciální efekty) fotoaparát zaostřuje na střed kompozice.

Další informace

Další informace naleznete v části „Zaostření objektu“ (📖66).

Blesk

- Je-li objekt slabě osvětlen, vysune se blesk po namáčknutí tlačítka spouště automaticky, pokud je zábleskový režim nastaven na možnost **AUTO** (auto – výchozí nastavení). Při domáčknutí tlačítka spouště dojde k odpálení záblesku. Další informace naleznete v části „Práce s bleskem (zábleskové režimy)“ (📖50).
- Blesk jemně zatlačte dolů. Jestliže nefotíte, blesk zasuňte.

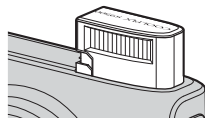



Krok 5: Přehrávání snímků

1 Stiskněte tlačítko (přehrávání).

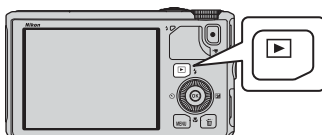
- Když přepnete z režimu fotografování do režimu přehrávání, zobrazí se poslední uložený snímek v režimu přehrávání jednotlivých snímků.





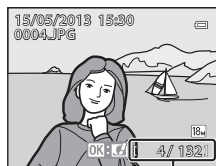

2 Pomocí multifunkčního voliče je možné zobrazit předchozí nebo následné snímky.

- Zobrazení předchozích snímků: ▲ nebo ◀
- Zobrazení následujících fotografií: ▼ nebo ▶
- Snímky lze také vybírat otáčením multifunkčního voliče.
- Chcete-li přehrávat snímky uložené ve vnitřní paměti, vyjměte paměťovou kartu. Před údajem „Číslo aktuálního snímku/ celkový počet snímků“ se na obrazovce přehrávání zobrazí symbol  uzavřený do závorek.
- Chcete-li se vrátit do expozičního režimu, stiskněte znovu tlačítko  nebo stiskněte tlačítko spouště, případně tlačítko  (záznam videosekvence).





Číslo aktuálního snímku/
celkový počet snímků

Prohlížení snímků

- Jestliže během přehrávání dojde ke změně orientace fotoaparátu, zobrazené snímky se automaticky otočí.
- Snímky pořízené „na výšku“ budou automaticky otočeny. Snímky, které byly pořízeny v režimu detekce obličeje (67) nebo detekce tváří zvířat (42), se v režimu přehrávání jednotlivých snímků automaticky otočí podle orientace tváře.
- Údaje o orientaci lze změnit po pořízení snímku pomocí možnosti **Otočit snímek** v menu přehrávání (74).
- Stiskem tlačítka  se sekvence snímků pořízená sériovým snímáním zobrazí jako jednotlivé snímky. Stiskem tlačítka ▲ na multifunkčním voliči se vrátíte k původnímu zobrazení (viz 11, kde naleznete další informace o zobrazení sekvence).
- Snímky lze zobrazit v náhledech o nízkém rozlišení ihned po přepnutí na předchozí nebo následující snímek.

Poznámky k funkci Rychlé efekty

Pokud se v režimu přehrávání jednotlivých snímků zobrazuje symbol , lze na snímky použít efekty. Stisknutím tlačítka  se zobrazí menu pro výběr rychlých efektů.

Snímky, na které byly použity efekty, se ukládají jako samostatné soubory pod jinými názvy.

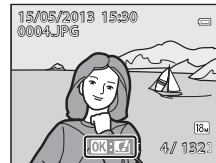

Další informace naleznete v části „Rychlé efekty: Použití efektů na snímky“ (15).



Krok 6: Mazání nepotřebných snímků

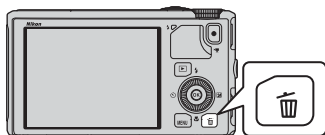

- 1** Chcete-li vymazat snímek právě zobrazený na monitoru, stiskněte tlačítko .



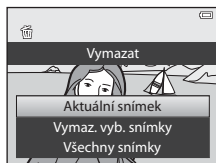

- 2** Stisknutím tlačítka  nebo  multifunkčního voliče vyberte požadovaný způsob mazání a poté stiskněte tlačítko .

- **Aktuální snímek:** Vymaže se jen aktuální snímek. Pokud je vybrán klíčový snímek sekvence, vymažou se všechny snímky v této sekvenci.
- **Vymaz. vyb. snímky:** Je možné vybrat a smazat více snímků. Další informace naleznete v části „Práce s obrazovkou Vymazat vybrané snímky“ (📖30).
- **Všechny snímky:** Vymažou se všechny snímky.
- Chcete-li nabídku opustit bez mazání snímků, stiskněte tlačítko **MENU**.



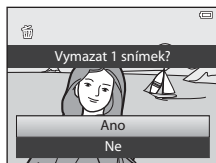

- 3** Stisknutím tlačítka  nebo  vyberte možnost **Ano** a stiskněte tlačítko .

- Vymazané snímky nelze obnovit.
- Chcete-li mazání stornovat, tlačítkem  nebo  vyberte možnost **Ne** a stiskněte tlačítko .



Poznámky k mazání snímků

- Vymazané snímky nelze obnovit. Před vymazáním přeneste důležité snímky do počítače.
- Chráněné snímky (📖74) nelze vymazat.
- U snímků pořízených pomocí funkce sériového snímání je každá ze sekvencí snímků považována za skupinu (snímky v sekvenci) a ve výchozím nastavení se zobrazuje pouze první snímek (klíčový snímek) skupiny. Pokud při přehrávání klíčových snímků stisknete tlačítko , je možné vymazat veškeré snímky v sekvenci patřící ke klíčovému snímku. Chcete-li mazat snímky sekvence postupně, před stisknutím tlačítka  stiskněte tlačítko , kterým se zobrazí jednotlivé snímky sekvence.

Smazání posledního pořízeného snímku v expozičním režimu

Chcete-li v expozičním režimu vymazat poslední uložený snímek, stiskněte tlačítko .

Práce s obrazovkou Vymazat vybrané snímky

1 Stisknutím tlačítka ◀ nebo ▶ multifunkčního voliče vyberte snímek určený ke smazání a poté stisknutím tlačítka ▲ zobrazte symbol .

- Chcete-li výběr zrušit, stisknutím tlačítka ▼ symbol  odstraňte.
- Otáčením ovladače zoomu (📖25) ve směru T (📶) přepnete do režimu přehrávání jednotlivých snímků nebo otáčením ve směru W (📷) zobrazíte náhledy.



2 Přidejte symbol  ke všem snímkům, které chcete smazat, a poté stisknutím tlačítka Ⓞ potvrďte provedení výběru.

- Zobrazí se dialog pro potvrzení. Postupujte podle pokynů zobrazených na obrazovce.

Výběr určitých typů snímků k vymazání

Při použití režimu oblíbených snímků, režimu automatického třídění nebo režimu zobrazení podle data lze ke smazání vybrat snímky zaregistrované jako oblíbené, snímky z určité kategorie nebo snímky pořízené v určitý den (📖76).

Funkce fotografování

Režim (Auto)

V tomto režimu lze provádět základní operace fotografování. Kromě toho lze nastavit možnosti v menu fotografování (📖62) podle snímacích podmínek a druhu snímků, které chcete vyfotografovat.

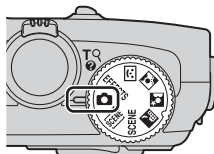

- Zaostřovací pole pro automatické zaostřování se liší v závislosti na nastavení **Rež. činnosti zaostř. polí**, které lze zvolit pod symbolem menu  po stisknutí tlačítka **MENU**.
- Jakmile fotoaparát detekuje hlavní objekt, na tento objekt zaostří (zaostření s vyhledáním hlavního objektu).
- Fotoaparát má 9 zaostřovacích polí a pokud nedetekuje hlavní objekt, automaticky vybere zaostřovací pole obsahující objekt nejbližší k fotoaparátu.
- Další informace naleznete v části „Používání zaostření s vyhledáním hlavního objektu“ (📖66).
- Další informace naleznete v části „Zaostření a expozice“ (📖27).

Změna nastavení režimu (Auto)

- Funkce, které lze nastavit pomocí multifunkčního voliče → 📖49
- Funkce, které lze nastavit pomocí tlačítka **MENU** (menu)
 - Menu fotografování → 📖61
 - Menu nastavení → 📖96

Používání rychlých efektů

V režimu  (auto) lze na snímky použít různé efekty, které se použijí bezprostředně po spuštění závěrky.

- Upravený snímek je uložen jako samostatný soubor pod jiným názvem ( 97).

1 Na obrazovce, která se zobrazí po pořízení snímku v režimu (auto), stiskněte tlačítko .

- Jestliže stisknete tlačítko **MENU** nebo přibližně do 5 sekund neprovedete žádnou operaci, vrátí se zobrazení na monitoru na obrazovku fotografování.
- Pokud chcete, aby se vpravo ukázaná obrazovka pro potvrzení nezobrazovala, nastavte položku **Rychlé efekty** na možnost **Vypnuto** ( 62).





2 Pomocí tlačítek nebo multifunkčního voliče vyberte efekt a stiskněte tlačítko .

- Informace o různých typech efektů naleznete v části „Rychlé efekty“ ( 15).
- Otočením ovladače zoomu ve směru **T** (poloha telezoomu) zobrazíte obrazovku pro potvrzení vybraného efektu. Otočením ovladače zoomu ve směru **W** (širokouhlá poloha) se vrátíte na obrazovku pro výběr efektů.



3 Zvolte možnost **Ano** a stiskněte tlačítko .

- Vytvoří se nová upravená kopie a zobrazení na monitoru se vrátí na obrazovku fotografování.
- Kopie vytvořené funkcí Rychlé efekty jsou označeny symbolem  zobrazeným při přehrávání ( 10).

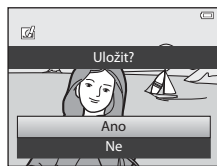



Poznámky k funkci Rychlé efekty

Pokud fotoaparát zjistí mrknutí očí (zavřeně očí) a funkce **Indikace mrknutí** v menu nastavení ( 96) je nastavena na možnost **Zapnuto**, funkci Rychlé efekty nelze použít.





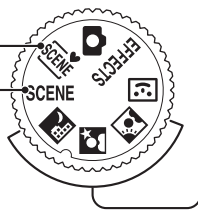

Motivový program (fotografování přizpůsobené motivům)

Pokud je pomocí voliče expozičních režimů nebo menu programů vybrán některý z následujících motivových programů, jsou snímky pořizovány s využitím nastavení, které je pro vybraný motiv optimální.

 (Aut. volba motiv. prog.)
(34)

Při kompozici snímku fotoaparát automaticky vybere optimální motivový program pro jednodušší fotografování.









 (Noční krajina) (35)
 (Noční portrét) (36)
 (Protisvětlo) (37)

Otočte volič provozních režimů do polohy   nebo  a fotografujte.



SCENE (Motivový program)

Stisknutím tlačítka **MENU** zobrazíte menu motivových programů a vyberte některý z následujících motivů.

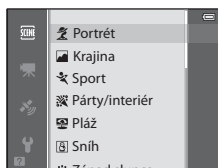
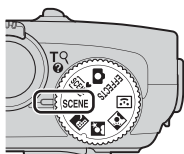
 Portrét (výchozí nastavení) ( 38)	 Makro ( 39)
 Krajina ( 38)	 Jídlo ( 40)
 Sport ( 38)	 Muzeum ( 40)
 Párty/interiér ( 38)	 Ohňostroj ( 40)
 Pláž ( 39)	 Černobilá reprodukce ( 41)
 Sníh ( 39)	 Jednoduché panoráma ( 41)
 Západ slunce ( 39)	 Portrét domác. zvířat ( 42)
 Úsvit/soumrak ( 39)	 3D Snímky 3D ( 43)





Zobrazení popisu (nápo vědných informací) každého motivového programu

Vyberte požadovaný motivový program z menu motivů a otočením ovladače zoomu (1) směrem k symbolu **T** () zobrazíte k tomuto motivovému programu popis (nápo vědu). Chcete-li se vrátit na původní obrazovku, otočte ovladač zoomu znovu směrem k symbolu **T** ().



Další informace

Další informace naleznete v části „Základní operace v menu“ (6).









Změna nastavení motivového programu

- Funkce, které lze nastavit pomocí multifunkčního voliče → 49
- Funkce, které lze nastavit pomocí tlačítka **MENU** (menu)
 - Režim obrazu → 62
 - Menu nastavení → 96



Charakteristiky motivových programů

- U motivových programů označených symbolem  je z důvodu dlouhého času závěrky doporučeno použít stativ.
- Pokud používáte ke stabilizaci fotoaparátu stativ, nastavte položku **Redukce vibrací** v menu nastavení (96) na možnost **Vypnuto**.







Aut. volba motiv. prog.

- Po zaměření fotoaparátu na objekt je ze seznamu uvedeného níže samočinně vybrán optimální motivový program a fotoaparát se podle tohoto programu nastaví.
: Portrét, : Krajina, : Noční portrét, : Noční krajina, : Makro, : Protisvětlo, : Ostatní motivové programy
- Fotoaparát automaticky vybere zaostřovací pole pro automatické zaostřování ve shodě s kompozicí. Fotoaparát detekuje tváře a zaostří na ně (67).
- Jestliže se fotoaparát přepne do motivového programu noční krajina nebo noční portrét, pořídí jediný snímek s dlouhým časem závěrky.
- Digitální zoom není k dispozici.







Poznámka k výběru motivového programu pomocí automatické volby motivových programů

V závislosti na snímáních podmínkách nemusí fotoaparát vybrat požadovaný motivový program. Pokud k tomu dojde, přepněte na automatický režim  (Auto) (31) nebo zvolte požadovaný motivový program ručně.

Noční krajina

- Pomocí tlačítka **MENU** vyberte možnost  **Z ruky** nebo  **Ze stativu** v režimu **Noční krajina**.
-  **Z ruky** (výchozí nastavení): Umožňuje fotografovat s minimálním chvěním fotoaparátu a hlukem i při držení fotoaparátu v ruce.
 - Po domáčknutí tlačítka spouště se zahájí sériové snímání a fotoaparát spojením tří snímků vytvoří a uloží jeden snímek.
 - Jakmile je tlačítko spouště úplně domáčknuto, držte fotoaparát stabilně bez pohnutí, dokud se nezobrazí statický snímek. Po pořízení snímku fotoaparát nevypínáte, dokud se monitor nepřepne na obrazovku fotografování.
-  **Ze stativu**: Tento režim zvolte v případě, že je fotoaparát stabilizován, například umístěn na stativu.
 - Redukce vibrací se nepoužije ani v případě, že je položka **Redukce vibrací** v menu nastavení () nastavena na možnost **Zapnuto**.
 - Domáčknutím tlačítka spouště exponujete jeden snímek s dlouhým časem závěrky.
- Při namáčknutí tlačítka spouště do poloviny fotoaparát nastaví zaostření na nekonečno. Zaostřovací pole nebo indikace zaostření () svítí vždy zeleně.
- Digitální zoom není k dispozici.

Noční portrét

- Pomocí tlačítka **MENU** vyberte možnost  **Z ruky** nebo  **Ze stativu** v režimu **Noční portrét**.
-  **Z ruky** (výchozí nastavení): Umožňuje fotografovat s minimálním chvěním fotoaparátu a hlukem i při držení fotoaparátu v ruce.
 - U scén s tmavým pozadím se po úplném domáčknutí spouště zahájí sériové snímání. Fotoaparát spojením tří snímků vytvoří a uloží jeden snímek.
 - Při fotografování v poloze telezoomu se může stát, že fotoaparát nepořídí sérii snímků ani v případě, že má scéna tmavé pozadí.
 - Jakmile je tlačítko spouště úplně domáčknuto, držte fotoaparát stabilně bez pohnutí, dokud se nezobrazí statický snímek. Po pořízení snímku fotoaparát nevypínáte, dokud se monitor nepřepne na obrazovku fotografování.
 - Pokud se při sériovém snímání předmět pohybuje, snímek může být zkreslený, překrývaný nebo rozmazaný.
-  **Ze stativu**: Tento režim zvolte v případě, že je fotoaparát stabilizován, například umístěn na stativu.
 - Redukce vibrací se nepoužije ani v případě, že je položka **Redukce vibrací** v menu nastavení ( 96) nastavena na možnost **Zapnuto**.
 - Domáčknutím tlačítka spouště exponujete jeden snímek s dlouhým časem závěrky.
- Vždy dojde k odpálení záblesku.
- Fotoaparát detekuje tvář a zaostří na ni ( 67).
- Funkce změkčení pleti způsobí, že odstíny pleti obličejů snímáných osob vypadají měkčí ( 46).
- Nejsou-li detekovány žádné tváře, fotoaparát zaostří na objekt ve středu snímku.
- Digitální zoom není k dispozici.

 Protisvětlo

- Na obrazovce, která se zobrazí po výběru režimu **Protisvětlo**, vyberte pomocí tlačítka **MENU** možnost **Zapnuto** nebo **Vypnuto** pro skládání HDR (high dynamic range – vysoký dynamický rozsah).
- **Vypnuto** (výchozí nastavení): dojde k odpálení záblesku, aby objekt fotografovaný v protisvětle nezůstal skryt ve stínu.
- **Zapnuto**: Použijte, pokud se v jednom záběru vyskytují velmi jasné i tmavé oblasti.
- Fotoaparát ostří na centrální pole snímku.

 **Poznámky k funkci HDR**

- Je doporučeno použít stativ. Pokud používáte ke stabilizaci fotoaparátu stativ, nastavte položku **Redukce vibrací** v menu nastavení (📖96) na možnost **Vypnuto**.
- Úhel zobrazení (tj. viditelná plocha záběru), zachycený na uloženém snímku, je užší než úhel, který je vidět na monitoru při fotografování.
- Po úplném domáčknutím tlačítka spouště spustí fotoaparát sériové snímání a uloží následující 2 snímky:
 - Snímek zpracovaný funkcí D-Lighting (📖74) při jeho pořízení (provedena korekce snímku k projasnění tmavých oblastí)
 - Složený obraz HDR (ve světle a ve stínu je snížena ztráta detailů)
 - Pokud je dost paměti pouze k uložení jednoho snímku, bude uložen pouze snímek zpracovaný funkcí D-Lighting.
- Jakmile je tlačítko spouště úplně domáčkuto, držte fotoaparát stabilně bez pohnutí, dokud se nezobrazí statický snímek. Po pořízení snímku fotoaparát nevybíjejte, dokud se monitor nepřepne na obrazovku fotografování.
- V závislosti na snímacích podmínkách se mohou kolem jasných předmětů objevit tmavé stíny a kolem tmavých předmětů se mohou objevit světlé plochy.

SCENE → Portrét

- Fotoaparát detekuje tvář a zaostří na ni (📖67).
- Funkce změkčení pleti způsobí, že pleť snímané osoby vypadá hladší (📖46).
- Nejsou-li detekovány žádné tváře, fotoaparát zaostří na objekt ve středu snímku.
- Digitální zoom není k dispozici.

SCENE → Krajina

- Při namáčknutí tlačítka spouště do poloviny fotoaparát nastaví zaostření na nekonečno. Zaostřovací pole nebo indikace zaostření (📖8) svítí vždy zeleně.

SCENE → Sport

- Fotoaparát ostří na centrální pole snímku.
- Pokud podržíte tlačítko spouště stisknuté, fotoaparát pořídí až 5 snímků s frekvencí přibližně 7,5 snímků za sekundu (obr./s) (pokud je režim obrazu nastaven na možnost **18M 4896x3672**).
- Fotoaparát zaostří na objekt i v případě, že tlačítko spouště není namáčknuto do poloviny. Je slyšet zvuk zaostřování fotoaparátu.
- Zaostření, expozice a barevný odstín budou pevně nastaveny na hodnoty platné pro první snímek v každé sérii.
- Frekvence sériového snímání se může zpomalit v závislosti na aktuálním nastavení režimu obrazu, použité paměťové kartě a snímacích podmínkách.

SCENE → Párty/interiér

- Fotoaparát ostří na centrální pole snímku.
- Protože se snímky snadno ovlivní chvěním fotoaparátu, držte fotoaparát stabilně. Pokud při fotografování používáte ke stabilizaci fotoaparátu stativ, nastavte položku **Redukce vibrací** v menu nastavení (📖96) na možnost **Vypnuto**.

SCENE →  Pláž

- Fotoaparát ostří na centrální pole snímku.

SCENE →  Sníh

- Fotoaparát ostří na centrální pole snímku.







SCENE →  Západ slunce

- Fotoaparát ostří na centrální pole snímku.

SCENE →  Úsvit/soumrak

- Při namáčknutí tlačítka spouště do poloviny fotoaparát nastaví zaostření na nekonečno. Zaostřovací pole nebo indikace zaostření () svítí vždy zeleně.

SCENE →  Makro

- Režim makro () je aktivován a fotoaparát automaticky nastaví zoom do polohy nejbližší k objektu, ve které lze pořídit snímek.
- Se zaostřovacím polem, na které fotoaparát zaostří, můžete pohybovat. Zaostřovacím polem lze pohybovat stisknutím tlačítka  a následným mačkáním tlačítek , ,  nebo  multifunkčního voliče. Chcete-li následující nastavení upravit, stisknutím tlačítka  dočasně zrušte výběr zaostřovacího pole a proveďte úpravu nastavení.
 - Zábleskový režim, samospoušť a korekce expozice
- Fotoaparát zaostří na objekt i v případě, že tlačítko spouště není namáčknuto do poloviny. Je slyšet zvuk zaostřování fotoaparátu.

SCENE → 🍴 Jídlo

- Režim makro (📖54) je aktivován a fotoaparát automaticky nastaví zoom do polohy nejbliže k objektu, ve které lze pořídit snímek.
- Barevný odstín lze nastavit pomocí tlačítek ▲ nebo ▼ multifunkčního voliče. Nastavení barevného odstínu se uloží do paměti fotoaparátu a uchová se i po jeho vypnutí.
- Se zaostřovacím polem, na které fotoaparát zaostří, můžete pohybovat. Zaostřovacím polem lze pohybovat stisknutím tlačítka ⓧ a následným mačkáním tlačítek ▲, ▼, ◀ nebo ▶ multifunkčního voliče. Chcete-li následující nastavení upravit, stisknutím tlačítka ⓧ dočasně zrušíte výběr zaostřovacího pole a provedte úpravu nastavení.
 - Barevný odstín, samospoušť a korekce expozice
- Fotoaparát zaostří na objekt i v případě, že tlačítko spouště není namáčknuto do poloviny. Je slyšet zvuk zaostřování fotoaparátu.

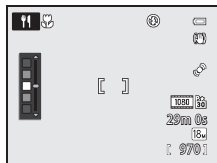

SCENE → 🏛️ Muzeum

- Fotoaparát ostří na centrální pole snímku.
- Při podržení tlačítka spouště ve zcela stisknuté poloze pořídí fotoaparát až 10 snímků a nejostřejší snímek v této sérii je automaticky vybrán a uložen (funkce výběru nejlepšího snímku (BSS) (📖62)).

SCENE → ⚙️ Ohňostroj





- Čas závěrky je pevně nastaven na 4 sekundy.
- Fotoaparát zaostří na nekonečno. Při namáčknutí tlačítka spouště do poloviny svítí zaostřovací pole nebo indikace zaostření (📖8) vždy zeleně.

SCENE →  Černobílá reprodukce

- Fotoaparát ostří na centrální pole snímku.
- Blízké objekty fotografujte v režimu makro (54).

SCENE →  Jednoduché panoráma

Panoramatické snímky lze pořizovat pouhým pohybem fotoaparátu v požadovaném směru.

- Zvolte rozsah záběru z možností **Normální (180°)** (výchozí nastavení) nebo **Široký (360°)** na obrazovce, která se zobrazí po výběru motivového programu  **Jednoduché panoráma**.
- Tačítko spouště domáčkněte, poté je pusťte a pomalu pohybujte fotoaparátem ve vodorovném směru. Snímání automaticky skončí, jakmile fotoaparát zaznamená určený rozsah záběru.
- Při započetí snímání fotoaparát zaostří na objekt v centrálním poli záběru.
- Zoom je pevně nastaven do širokouhlé polohy.
- Pokud je v režimu přehrávání jednotlivých snímků stisknuto tlačítko  a je zobrazen snímek pořízený pomocí funkce Jednoduché panoráma, bude fotoaparát zobrazenou plochu automaticky posouvat. Viz část „Použití funkce Jednoduché panoráma (fotografování a přehrávání)“ (2).

 **Poznámky k tisku panoramatických snímků**

Při tisku panoramatických fotografií nemusí být možné, v závislosti na nastavení tiskárny, vytisknout celý snímek. V závislosti na typu tiskárny nemusí být dokonce tisk vůbec možný.

Další informace naleznete v příručce k tiskárně, případně se obraťte na digitální fotolaboratoř.

SCENE → 🐾 Portrét domác. zvířat

- Pokud je fotoaparát namířen na psa nebo kočku, detekuje tvář zvířete a zaostří na ni. Ve výchozím nastavení se závěrka automaticky spustí, jakmile fotoaparát zaostří na zvíře (automatický portrét domácích zvířat).
- Na obrazovce, která se zobrazí po volbě možnosti 🐾 **Portrét domác. zvířat**, vyberte možnost **Jednotlivé snímky** nebo **Sériové snímání**.
 - **Jednotlivé snímky:** Vždy je vyfotografován jen jeden snímek.
 - **Sériové snímání:** Jakmile fotoaparát zaostří na detekovanou tvář, automaticky pořídí sérii 3 záběrů rychlostí přibližně 1,9 snímku za sekundu. Po manuálním spuštění závěrky se při stisknutém tlačítku spouště pořídí přibližně 31 snímků rychlostí přibližně 1,9 snímků za sekundu (pokud je režim obrazu nastaven na možnost **18M 4896x3672**).

✓ Automatický portrét domácích zvířat

- Chcete-li změnit nastavení **Aut. portrét dom. zvířat**, stiskněte tlačítko ◀ (👁) multifunkčního voliče.
 - 📷: Jakmile fotoaparát detekuje tvář domácího zvířete, zaostří na ni a spustí automaticky závěrku.
 - **OFF:** Fotoaparát nespustí závěrku automaticky ani v případě, že detekuje tvář zvířete. Závěrku spusťte stisknutím tlačítka spouště. Fotoaparát rovněž detekuje lidské tváře (👤 67). Pokud jsou detekovány lidské i zvířecí tváře, fotoaparát zaostří na tvář zvířete.
 - V následujících situacích se funkce **Aut. portrét dom. zvířat** automaticky přepne na možnost **OFF**.
 - Pokud se sériové snímání spuštěné funkcí Automatický portrét domácích zvířat 5krát opakuje
 - Jestliže je vnitřní paměť nebo paměťová karta plná
- Chcete-li pokračovat v používání funkce **Aut. portrét dom. zvířat**, stiskněte tlačítko ◀ (👁) multifunkčního voliče.

✓ Zaostřovací pole

- Detekovaná tvář je ohraničena dvojitým žlutým orámováním (zaostřovací pole). Jakmile fotoaparát zaostří na tvář, barva dvojitého orámování se změní na zelenou.
- Pokud fotoaparát detekuje více než jednu tvář psa nebo kočky (až 5 tváří), je tvář, která je na monitoru zobrazena jako největší, ohraničena dvojitým orámováním (zaostřovací pole) a ostatní tváře jednoduchým orámováním.
- Nejsou-li detekovány žádné lidské ani zvířecí tváře, fotoaparát zaostří na objekt ve středu záběru.

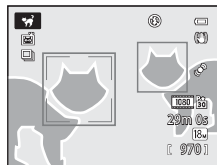

✓ Poznámky k portrétu domácích zvířat

- Digitální zoom není k dispozici.
- Za určitých snímacích podmínek, například při určité vzdálenosti objektu od fotoaparátu, rychlosti pohybujících se zvířat, směru pohledu zvířat a jasu tváří, se může stát, že fotoaparát nebude schopen tvář detekovat, nebo se orámování zobrazí kolem něčeho jiného, než je pes či kočka.

✓ Prohlížení snímků pořízených s využitím detekce tváří zvířat

Pokud si přiblížíte snímek zobrazený v režimu přehrávání jednotlivých snímků otočením ovladače zoomu směrem k symbolu **T** (👁), obraz se zvětší ve středu zvířecí tváře, která byla detekována v průběhu fotografování (👤 69) (neplatí pro snímky pořízené v režimu sériového snímání).

SCENE → 3D Snímky 3D

- Fotoaparát pořídí jeden snímek pro každé oko, čímž na monitoru nebo televizoru kompatibilním s 3D simuluje trojrozměrný obraz.
- Jakmile stisknutím tlačítka spouště pořídíte první snímek, pohybuje fotoaparát vodorovně doprava, dokud vodičko na obrazovce nepřekryje objekt.
Jakmile fotoaparát detekuje, že je objekt vyrovnán s vodičkem, automaticky pořídí druhý snímek.

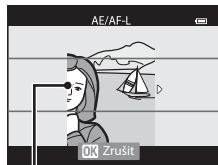

Vodítko

- Zaostřovací pole, na které fotoaparát zaostřuje, lze přemístit. Chcete-li zaostřovací pole přemístit, stisknete tlačítko **OK** a poté použijte tlačítka **▲**, **▼**, **◀** nebo **▶** multifunkčního voliče. Chcete-li následující nastavení upravit, stisknutím tlačítka **OK** zrušte stav, v němž lze volit režim zaostřovacího pole, a proveďte jednotlivá nastavení.
 - Režim makro
 - Korekce expozice
- Při pořízení prvního snímku se na obrazovce zobrazí symbol **AE/AF-L** a zaostření, expozice a vyvážení bílé barvy zůstane pevně nastaveno.
- Úhel zobrazení (tj. viditelná plocha záběru), zachycený na uloženém snímku, je užší než úhel, který je vidět na monitoru při fotografování.
- Režim obrazu uloženého snímku je nastaven na možnost **1920x1080**.
- Dva pořízené snímky jsou uloženy jako 3D obrázek (soubor MPO). První snímek (obrázek pro levé oko) je rovněž uložen jako soubor JPEG.

✓ Poznámky ke snímkům 3D

- Pohybující objekty nejsou pro 3D fotografie vhodné.
- Čím je vzdálenost mezi fotoaparátem a objektem větší, tím je 3D dojem snímků méně výrazný.
- Snímky mohou působit méně výrazným 3D dojmem, pokud je objekt tmavý nebo není-li druhý snímek přesně zarovnaný.
- Snímky pořízené při slabém osvětlení mohou být zrnité a zašuměné.
- Poloha telezoomu je omezena na obrazový úhel odpovídající přibližně 134 mm objektivu ve formátu 35mm film [135] (kinofilm).
- Pokud je po pořízení prvního snímku stisknuto tlačítko **OK** nebo fotoaparát do 10 sekund nedetekuje vodičko na objektu, operace se zruší.
- Pokud fotoaparát nepořídí další snímek a zruší fotografování i přesto, že jste zarovnali vodičko s objektem, zkuste pořídít snímek pomocí tlačítka spouště.
- Tímto fotoaparátem nelze zaznamenávat 3D videosekvence.

Prohlížení 3D snímků

- 3D snímky nelze prohlížet ve 3D na obrazovce fotoaparátu. Při přehrávání se zobrazí pouze snímek pro levé oko.
- Chcete-li si prohlížet 3D snímky trojrozměrně, je nutné použít monitor nebo televizor kompatibilní s 3D. 3D snímky si lze trojrozměrně prohlížet po připojení fotoaparátu k monitoru nebo televizoru kompatibilnímu s 3D pomocí kabelu HDMI kompatibilního s 3D (📖77).
- Jestliže fotoaparát připojujete pomocí kabelu HDMI, proveďte následující nastavení v položce **Nastavení TV výstupu** menu nastavení (📖96):
 - **HDMI: Automaticky** (výchozí nastavení) nebo **1080i**
 - **Výstup HDMI 3D: Zapnuto** (výchozí nastavení)
- Je-li fotoaparát připojen k přehrávání pomocí kabelu HDMI, může přepnutí zobrazení mezi trojrozměrnými a normálními snímky chvíli trvat. Snímky přehrávané ve 3D nelze zvětšovat.
- Informace o tom, jak televizor nebo monitor nastavit, naleznete v dokumentaci dodávané s televizorem nebo monitorem.

Poznámka k prohlížení 3D snímků

Delší prohlížení trojrozměrných snímků na monitoru nebo televizoru kompatibilním s 3D může vést k únavě očí, nevolnosti nebo nepříjemnému pocitu. K zajištění správného použití televizoru nebo monitoru si přečtěte pozorně příslušnou dokumentaci.

Režim Inteligentní portrét (fotografování smějících se obličejů)

Pokud fotoaparát detekuje smějící se tváře, závěrka se automaticky spustí, aniž by bylo nutné mačkat tlačítko spouště (samospoušť detekující úsměv). Funkce změkčení pleti zajistí hladší vzhled pleti na obličejích.

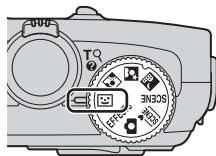

1 Vytvořte kompozici snímku a počkejte, až se fotografovaná osoba zasměje.

- Detekuje-li fotoaparát lidský obličej, objeví se kolem tohoto obličeje dvojité žluté orámování (zaostřovací pole). Jakmile fotoaparát na tento obličej zaostří, dvojité orámování se na okamžik rozsvítí zeleně a zaostření se zablokuje.
- Detekovat lze až 3 obličeje. Detekuje-li fotoaparát více než jednu tvář, je nejbližší tvář ke středu snímku zarámována zdvojeným ohraničením a ostatní jednoduchým ohraničením.
- Jakmile na obličejích zakomponovaném ve dvojitém rámečku fotoaparát detekuje úsměv, funkce **Samosp. det. úsměv** (📖63) se aktivuje a závěrka se automaticky spustí.
- Při každém spuštění závěrky se zopakuje automatické snímání na základě detekce tváří a detekce úsměvu.



2 Fotografování se ukončí.

- Automatické fotografování s detekcí úsměvu ukončete některou z následujících operací:
 - Nastavte položku **Samosp. det. úsměv** na možnost **Vypnuto**.
 - Otočením voliče provozních režimů nastavte jiný expoziční režim než 😊 (Intelligentní portrét).
 - Vypněte fotoaparát.

✓ Poznámky k režimu Inteligentní portrét

- Digitální zoom není k dispozici.
- Za určitých snímáních podmínek není možné tváře a smějící se obličeje správně detekovat.
- Další informace naleznete v části „Poznámky k detekci obličeje“ (📖67).



📝 Jestliže bliká kontrolka samospouště

Pokud fotoaparát zaznamená obličej, kontrolka samospouště bliká. Ihned po spuštění závěrky kontrolka samospouště rychle bliká.

📝 Ruční spuštění závěrky





Závěrku je možné spustit také stiskem tlačítka spouště. Nejsou-li detekovány žádné tváře, fotoaparát zaostří na objekt ve středu snímku.

Změna nastavení režimu Inteligentní portrét

- Funkce, které lze nastavit pomocí multifunkčního voliče → 49
- Funkce, které lze nastavit pomocí tlačítka **MENU** (menu)
 - Menu Inteligentní portrét → 63
 - Menu nastavení → 96

Používání funkce změkčení pleti

V následujících expozičních režimech fotoaparát detekuje při spuštění závěrky až 3 lidské tváře a zpracuje obraz před uložením tak, aby pleťové odstíny tváře byly měkčí.

- **Scéna** (Aut. volba motiv. prog.) (34),  (Noční portrét) (36) nebo **Portrét** (38) v motivovém programu
- V režimu Inteligentní portrét (45)

Změkčení pleti funkce **Vylepšení vzhledu** (74) lze také použít na uložené snímky až po jejich pořízení.

Poznámky k funkci změkčení pleti

- Ukládání snímků může trvat déle.
- Za určitých snímacích podmínek nemusí být dosaženo požadovaného výsledku změkčení pleti a změkčení může být naopak aplikováno na místa bez obličejů.
- V motivových programech **Scéna** (Aut. volba motiv. prog.),  (Noční portrét) nebo **Portrét** nelze nastavit úroveň změkčení pleti.

Režim speciálních efektů (použití efektů při fotografování)

Při fotografování lze vybrat některý ze speciálních efektů.

Chcete-li vybrat efekt, stisknutím tlačítka **MENU** zobrazte menu speciálních efektů.

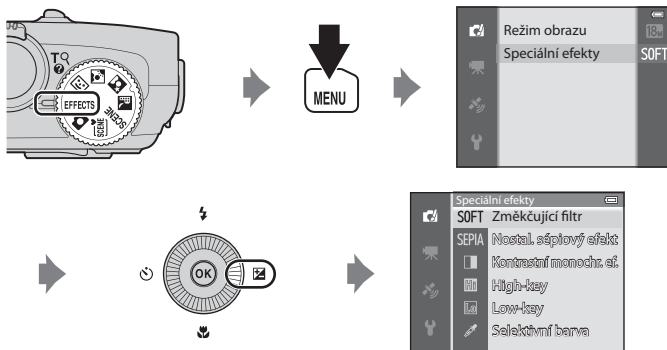

- Fotoaparát zaostří na objekt v centrálním poli kompozice snímku.

Další informace

Další informace viz část „Základní operace v menu“ (📖6).

Režim speciálních efektů (použití efektů při fotografování)

Položka	Popis
Změkčující filtr	Změkčí snímek přidáním jemného rozostření celkového obrazu.
Nostal. sépiový efekt	Přidání sépiového odstínu sníží kontrast a simuluje tak vlastnosti staré fotografie.
Kontrastní monochr. ef.	Změna snímku na černobílou fotografii s ostrým kontrastem.
High-key	Dodá celkovému obrazu světlý odstín.
Low-key	Dodá celkovému obrazu tmavý odstín.
Selektivní barva	<p>Vytvoří černobílý obraz, ve kterém jsou zachovány jen určité barvy.</p> <ul style="list-style-type: none">• Pomocí tlačítek ▲ nebo ▼ multifunkčního voliče vyberte na posuvníku barvu, která zůstane zachována. <p>Chcete-li následující nastavení upravit, stisknutím tlačítka OK dočasně zrušte výběr barvy a proveďte úpravu nastavení.</p> <ul style="list-style-type: none">- Zábleskový režim (📖50)- Režim makro (📖54) <p>Dalším stisknutím tlačítka OK přejdete zpět k obrazovce výběru barvy.</p>



Posuvník

Změna nastavení režimu speciálních efektů

- Funkce, které lze nastavit pomocí multifunkčního voliče → 📖49
- Funkce, které lze nastavit pomocí tlačítka **MENU** (menu)
 - Režim obrazu → 📖62
 - Menu nastavení → 📖96

Funkce, které lze nastavit pomocí multifunkčního voliče

Tlačítka ▲ (⚡), ◀ (⌚), ▼ (🌻) nebo ▶ (📷) multifunkčního voliče slouží k nastavení následujících funkcí při fotografování:

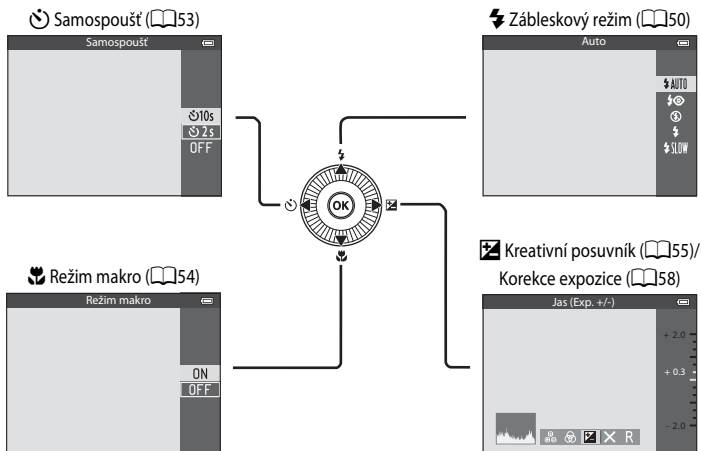

Funkce fotografování

Dostupné funkce

Dostupné funkce se liší podle expozičních režimů následujícím způsobem.

- Viz část „Seznam výchozích nastavení“ (59), kde najdete další informace o výchozím nastavení jednotlivých expozičních režimů.

Funkce	📷	SCENE	😊	EFFECTS
⚡ Zábleskový režim (50)	✓	1	✓ ²	✓
⌚ Samospoušť (53)	✓		✓ ²	✓
🌻 Režim makro (54)	✓		-	✓
Kreativní posuvník 📷 Jas (korekce expozice)/ 🌻 Sytost / 🌈 Barevný odstín (55)	✓		-	-
Korekce expozice (58)	-		✓	✓

¹ Nastavení se liší v závislosti na motivovém programu. Další informace naleznete v části „Seznam výchozích nastavení“ (59).

² Nastavení se liší v závislosti na nastavení režimu Inteligentní portrét. Další informace naleznete v části „Seznam výchozích nastavení“ (59).

Práce s bleskem (zábleskové režimy)

Můžete nastavit zábleskový režim, který nejlépe odpovídá snímacím podmínkám.

- 1 Stiskněte tlačítko ▲ (⚡ zábleskový režim) na multifunkčním voliči.

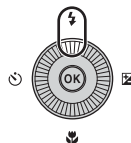

- 2 Stiskem multifunkčního voliče vyberte požadovaný režim a stiskněte tlačítko OK.

- Další informace naleznete v části „Dostupné zábleskové režimy“ (📖51).
- Pokud není tlačítko OK stisknuto do několika sekund, výběr se zruší.
- Vyberete-li režim ⚡ AUTO (Auto), symbol ⚡ AUTO se bez ohledu na nastavení **Info o snímku** zobrazí pouze na několik sekund (📖96).

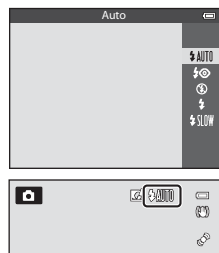

- 3 Nastavte záběr objektu a exponujte.

- Kontrolka blesku indikuje stav blesku při namáčknutí tlačítka spouště do poloviny.
 - Svítí: Při domáčknutí tlačítka spouště dojde k odpálení záblesku.
 - Bliká: Blesk se nabíjí. Fotoaparát nemůže fotografovat.
 - Nesvítí: Při expozici snímku k odpálení záblesku nedojde.
- Jestliže je baterie vybitá, displej monitoru se během nabíjení blesku vypne.

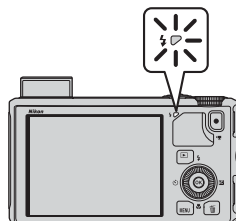

Vyklopení blesku

Za podmínek, které vyžadují fotografování s bleskem, se při namáčknutí tlačítka spouště do poloviny blesk automaticky vysune.

- Automatická aktivace blesku (⚡AUTO automatický, ⚡👁 automatický blesk s redukcí efektu červených očí nebo ⚡SLOW synchronizace s dlouhými časy závěrky): Ve slabě osvětleném prostředí se blesk automaticky vysune při namáčknutí tlačítka spouště do poloviny. Podle jasu objektu a použitého nastavení snímání fotoaparát sám určí, zda se blesk vysune či nevysune.
- 🚫 vypnuto: Blesk se při namáčknutí tlačítka spouště do poloviny nevysune. Fotoaparát může pořizovat snímky se zasunutým bleskem.
- ⚡ doplňkový záblesk: Pokud je při fotografování namáčknuto tlačítko spouště do poloviny, blesk se vysune.

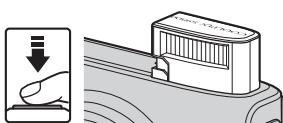

Zaklapnutí blesku

Pokud blesk nepoužíváte, jemně na něj zatlačte, až se se zaklapnutím zavře.

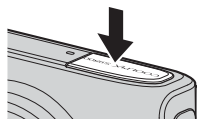

Dostupné zábleskové režimy

⚡AUTO	Auto	Při slabém osvětlení se záblesk odpálí automaticky.
⚡👁	Autom. blesk s red. ef. čer. očí	Nejlepší volba pro portréty. Redukuje efekt červených očí v portrétech s bleskem (📖52).
🚫	Trvale vypnutý blesk	Při expozici snímku nedojde k záblesku.
⚡	Doplňkový záblesk	K záblesku dojde vždy při pořízení snímku bez ohledu na úroveň jasu objektu. Tento režim použijte k „přisvětlení“ (osvětlení) stínů a objektů v protisvětle.
⚡SLOW	Synchr. blesku s dlouhými časy	Automatický záblesk s použitím dlouhého času závěrky. Hodí se k portrétům osob ve tmě nebo při tlumeném světle. Blesk osvětlí hlavní objekt snímku a pozadí snímku je zachyceno pomocí dlouhých časů závěrky.

Efektivní dosah blesku

Blesk má dosah přibližně 0,5 až 6,0 m v širokoúhlé poloze zoomu a přibližně 1,5 až 3,5 m v poloze telezoomu (je-li položka **Citlivost ISO** nastavena na možnost **Auto**).

Nastavení zábleskového režimu

- Nastavení se liší v závislosti na expozičním režimu. Další informace viz části „Dostupné funkce“ (📖49) a „Seznam výchozích nastavení“ (📖59).
- Některé funkce není možné použít současně s jinými nastaveními menu. Další informace naleznete v části „Funkce, které nelze použít současně“ (📖64).
- Změna nastavení zábleskového režimu provedená v režimu  (auto) zůstává uložena v paměti fotoaparátu i po jeho vypnutí.

Automatický blesk s redukcí efektu červených očí

Tento fotoaparát je vybaven **rozšířenou funkcí redukce efektu červených očí („Redukce efektu červených očí ve fotoaparátu“)**.

Před hlavním zábleskem jsou opakovaně odpalovány slabé předzáblesky, které omezí efekt červených očí.

Detekuje-li fotoaparát po expozici výskyt „červených očí“, bude snímek během záznamu zpracován pomocí vlastní funkce společnosti Nikon Redukce červených očí ve fotoaparátu.

Při fotografování mějte na paměti následující:

- Z důvodu odpalování předzáblesků existuje určitá minimální prodleva mezi stisknutím tlačítka spouště a pořízením snímku.
- Doba potřebná k uložení snímku je mírně delší.
- Rozšířená redukce efektu červených očí nemusí v určitých situacích poskytovat očekávané výsledky.
- Ve velmi ojedinělých případech mohou být i plochy, které nesouvisejí s červenými očima, ovlivněny rozšířeným zpracováním efektu červených očí. V těchto případech zvolte jiný zábleskový režim a opakujte znovu.

Používání samospouště

Samospoušť je určena k pořizování snímků skupin včetně fotografujícího a k redukci vibrací způsobených manipulací s tlačítkem spouště.

Pokud používáte samospoušť, doporučujeme umístit fotoaparát na stativ. Pokud používáte ke stabilizaci fotoaparátu stativ, nastavte položku **Redukce vibrací** v menu nastavení (📖96) na možnost **Vypnuto**.

- 1 Na multifunkčním voliči stiskněte tlačítko ◀
(🕒 samospoušť).

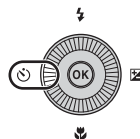

- 2 Pomocí multifunkčního voliče vyberte možnost 🕒10s (nebo 🕒2s) a stiskněte tlačítko OK.

- 🕒10s (10 sekund): volba vhodná pro skupinové snímky.
- 🕒2s (2 sekundy): volba vhodná k zamezení chvění fotoaparátu.
- Pokud je v motivovém programu nastaven expoziční režim **Portrét domác. zvířat**, zobrazí se symbol 🐾 (automatický portrét domácích zvířat) (📖42). Samospoušť není k dispozici.
- Zobrazí se zvolený režim samospouště.
- Pokud není tlačítko OK stisknuto do několika sekund, výběr se zruší.

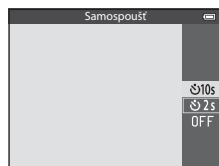

- 3 Nastavte záběr a namáčkněte tlačítko spouště do poloviny.

- Zaostříte a nastavte expozici.

- 4 Tlačítko spouště zcela domáčkněte.

- Spustí se samospoušť a zobrazí se počet sekund zbývajících do spuštění závěrky. Při odpočítávání časovače kontrolka samospouště bliká. Přibližně jednu sekundu před spuštěním závěrky přestane kontrolka blikat a začne svítit.
- Po spuštění závěrky se samospoušť přepne do režimu **OFF**.
- Chcete-li ukončit běh samospouště ještě před pořízením snímku, stiskněte znovu tlačítko spouště.

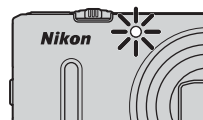
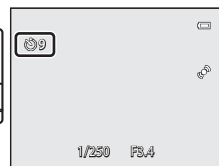

Používání režimu makro

Při používání režimu makro může fotoaparát zaostřit na objekty, které jsou od objektivu vzdáleny pouhý 1 cm.

Tato funkce se hodí při fotografování květin a jiných drobných objektů zblízka.

- 1 Stiskněte tlačítko  (režim makro) na multifunkčním voliči.

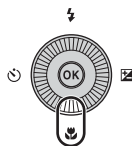

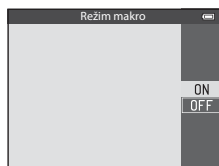

- 2 Pomocí tlačítek  nebo  multifunkčního voliče vyberte možnost **ON** a stiskněte tlačítko .

- Pokud není tlačítko  stisknuto do několika sekund, výběr se zruší.



- 3 Otočte ovladač zoomu do polohy, ve které symbol  a indikace zoomu svítí zeleně.

- Nejkratší vzdálenost, na kterou můžete zvolený objekt fotografovat, závisí na míře zvětšení.

V poloze zoomu, kdy symbol  a indikace zoomu svítí zeleně, může fotoaparát zaostřit na objekty vzdálené od objektivu přibližně 10 cm a více. V poloze zoomu  může fotoaparát zaostřit na objekty vzdálené přibližně 1 cm od objektivu.

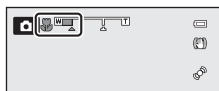

Poznámka k používání blesku

Ve vzdálenostech kratších než 50 cm nemusí být blesk schopen osvitit celý objekt.

Automatické zaostřování

V některých expozičních režimech, například v motivových programech, kde nelze používat **Režim autofokusu** (📖62), lze zapnout funkci **Nepřetržitý AF** a fotoaparát pak při nastaveném režimu makro zaostřuje i bez namáčknutí tlačítka spouště. Je slyšet zvuk zaostřování fotoaparátu.

Nastavení režimu makro

- Režim makro nelze použít v určitých expozičních režimech. Další informace viz části „Dostupné funkce“ (📖49) a „Seznam výchozích nastavení“ (📖59).
- Změna nastavení režimu makro provedená v režimu  (auto) zůstává uložena v paměti fotoaparátu i po jeho vypnutí.

Nastavení jasu (korekce expozice), sytosti a barevného odstínu (kreativní posuvník)



Pokud je expoziční režim nastaven na možnost  (auto), použijte při pořizování snímků k nastavení jasu (korekce expozice), sytosti a barevného odstínu kreativní posuvník.

Používání kreativního posuvníku

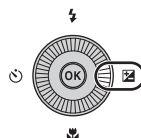
1 Stiskněte tlačítko  multifunkčního voliče.







2 Pomocí tlačítek multifunkčního voliče  nebo  vyberte možnost ,  nebo .



- : Jas (Exp. +/-) (korekce expozice)
- : Sytost (nastavení sytosti)
- : Odstín (nastavení vyvážení bílé barvy)





3 Nastavte jas, sytost nebo barevný odstín.

- Použijte multifunkční volič podle níže uvedeného vysvětlení.
 -  : Posuvník se pohybuje. Výsledky nastavení účinku lze sledovat na monitoru. Účinek lze také nastavit otáčením multifunkčního voliče.
 -  : Přepíná mezi možnostmi Jas (Exp. +/-) (korekce expozice), sytost a barevný odstín.



- Další informace o jednotlivých položkách naleznete zde:

- : „Nastavení jasu (korekce expozice)“ (📖57)
- : „Nastavení sytosti (nastavení živosti)“ (📖57)
- : „Nastavení barevného odstínu (nastavení vyvážení bílé barvy)“ (📖57)

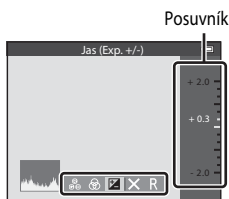
- Chcete-li účinek nastavený kreativním posuvníkem zrušit, vyberte pomocí tlačítek  nebo  možnost  a stiskněte tlačítko .



4 Jakmile je nastavení hotovo, vyberte pomocí tlačítek ◀ nebo ▶ možnost **X** a stiskněte tlačítko **OK**.

- Vybranou úroveň účinku lze použít stisknutím tlačítka **OK** (kromě případu, kdy je vybrána možnost **R**) nebo tlačítka spouště v kroku 3. Jakmile je použití účinku aktivováno, fotoaparát se vrátí na obrazovku fotografování.
- Při nastavování jasů je zobrazen symbol  a hodnota korekce.
- Při nastavování sytosti je zobrazen symbol .
- Při nastavování barevného odstínu je zobrazen symbol .

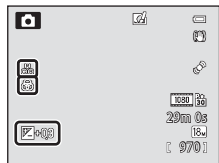
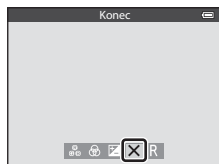

5 Stisknutím tlačítka spouště exponujete snímek.

Nastavení kreativním posuvníkem

- Tuto funkci nemusí být možné použít současně s některými jinými funkcemi. Další informace naleznete v části „Funkce, které nelze použít současně“ (□64).
- Nastavení položek Jas (Exp. +/-) (korekce expozice), Sytost a Odstín zůstane uloženo v paměti fotoaparátu i po jeho vypnutí.

Nastavení jasu (korekce expozice)

Slouží k nastavení celkového jasu snímku.

Nastavení	Vysvětlení
Strana „+“	Objekt bude světlejší, než by byl při expozici nastavené fotoaparátem.
Strana „-“	Objekt bude tmavší, než by byl při expozici nastavené fotoaparátem.
„0.0“	Zrušení korekce expozice.

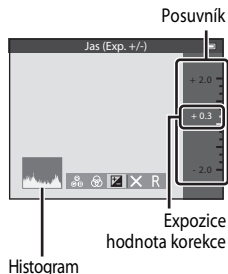

Použití histogramu

Histogram je graf, který ukazuje rozložení odstínů na snímku. Použijte jej jako vodítko při určování korekce expozice a fotografování bez blesku.

- Vodorovná osa odpovídá jasu pixelů s tmavými odstíny vlevo a světlými odstíny vpravo. Svislá osa udává počet pixelů.
- Zvýšením korekce expozice se posune rozložení odstínů doprava, jejím snížením se posune rozložení odstínů doleva.

Nastavení sytosti (nastavení živosti)

Slouží k nastavení celkové živosti snímku.

- Pohybem posuvníku směrem nahoru se celková živost snímku zvyšuje. Pohybem posuvníku směrem dolů se celková živost snímku snižuje.

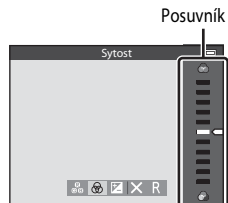

Nastavení barevného odstínu (nastavení vyvážení bílé barvy)

Slouží k nastavení celkového barevného odstínu snímku.

- Pohybem posuvníku směrem nahoru se snímek zbarvuje do červena. Pohybem posuvníku směrem dolů se snímek zbarvuje do modra.

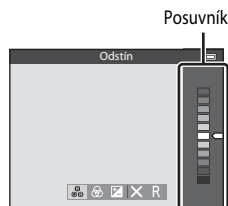

Poznámka k nastavení vyvážení bílé barvy

Pokud je barevný odstín nastaven pomocí kreativního posuvníku, funkci **Vyvážení bílé barvy** nelze v menu fotografování (📷62) nastavit. Chcete-li nastavit **Vyvážení bílé barvy**, vyberte na obrazovce nastavení kreativním posuvníkem možnost **R** a vraťte nastavení jasu, sytosti a barevného odstínu do původního stavu.

Nastavení jasu (korekce expozice)

Pokud je expoziční režim nastaven na motivový program, režim inteligentního portrétu nebo režim speciálních efektů, lze nastavit jas (korekci expozice).

- 1 Stiskněte tlačítko (korekce expozice) multifunkčního voliče.

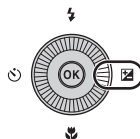

- 2 Pomocí tlačítek nebo multifunkčního voliče zvolte hodnotu korekce.

Nastavení	Vysvětlení
Strana „+“	Objekt bude světlejší, než by byl při expozici nastavené fotoaparátem.
Strana „-“	Objekt bude tmavší, než by byl při expozici nastavené fotoaparátem.
„0.0“	Zrušení korekce expozice.

Vodítko korekce expozice

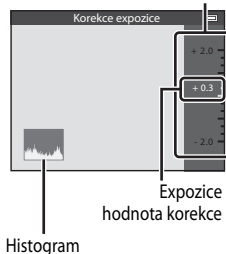

- 3 Stiskněte tlačítko .

- Jestliže nedojde ke stisknutí tlačítka do několika sekund, provedený výběr se aktivuje a menu nastavení bude skryto.
- I v případě, že je zmáčknuto tlačítko spouště bez stisknutého tlačítka , lze pořídit snímek se zvolenou hodnotou korekce expozice.
- Pokud je použita hodnota korekce expozice jiná než **0.0**, zobrazí se tato hodnota na monitoru se symbolem .

- 4 Stisknutím tlačítka spouště exponujete snímek.

- Chcete-li nastavení korekce expozice zrušit, vraťte se ke kroku 1 a změňte hodnotu na **0.0**.

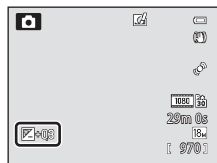

Hodnota korekce expozice

- Jestliže je expoziční režim nastaven v motivovém programu jako **Ohňostroj** (ikonka 40), korekci expozice nelze použít.
- Pokud je nastavena korekce expozice při používání blesku, bude použita na expozici pozadí i na výkon blesku.

Histogram

Další informace naleznete v části „Použití histogramu“ (ikonka 57).

Seznam výchozích nastavení

Níže jsou popsána výchozí nastavení v jednotlivých expozičních režimech.

- Podobné informace o motivových programech jsou uvedeny na další stránce.

Expoziční režim	Zábleskový režim (📖50)	Samospoušť (📖53)	Režim makro (📖54)	Kreativní posuvník (📖55)	Korekce expozice (📖57,58)
Režim 📷 (Auto) (📖31)	⚡AUTO	OFF	OFF	OFF	0.0
😊 (Inteligentní portrét) (📖45)	⚡AUTO ¹	OFF ²	OFF ³	-	0.0
EFFECTS (Speciální efekty) (📖47)	⊗	OFF	OFF	-	0.0

¹ Nelze použít, pokud je funkce **Kontrola mrknutí** nastavena na možnost **Zapnuto**.

² Lze nastavit, pokud je funkce **Samosp. det. úsměv** nastavena na možnost **Vypnuto**.

³ Toto nastavení nelze změnit.



































































- Nastavení použitá v režimu 📷 (auto) zůstanou (kromě samospouště) uložena v paměti fotoaparátu i po jeho vypnutí.

Funkce, které nelze použít současně

Některé funkce není možné použít současně s jinými nastaveními menu (📖64).



Funkce, které lze nastavit pomocí multifunkčního voliče

Dále jsou popsána výchozí nastavení motivových programů.

	Zábleskový režim ( 50)	Samospoušť ( 53)	Režim makro ( 54)	Korekce expozice ( 58)
 ( 34)	 AUTO ¹	OFF	OFF ²	0.0
 ( 35)	 ²	OFF	OFF ²	0.0
 ( 36)	  ⁴	OFF	OFF ²	0.0
 ( 37)	  ³	OFF	OFF ²	0.0
 ( 38)	 	OFF	OFF ²	0.0
 ( 38)	 ²	OFF	OFF ²	0.0
 ( 38)	 ²	OFF ²	OFF ²	0.0
 ( 38)	  ⁵	OFF	OFF ²	0.0
 ( 39)	 AUTO	OFF	OFF ²	0.0
 ( 39)	 AUTO	OFF	OFF ²	0.0
 ( 39)	 ²	OFF	OFF ²	0.0
 ( 39)	 ²	OFF	OFF ²	0.0
 ( 39)		OFF	ON ²	0.0
 ( 40)	 ²	OFF	ON ²	0.0
 ( 40)	 ²	OFF	OFF	0.0
 ( 40)	 ²	OFF ²	OFF ²	0.0 ²
 ( 41)		OFF	OFF	0.0
 ( 41)	 ²	OFF ²	OFF ²	0.0
 ( 42)	 ²	 ⁶	OFF	0.0
3D ( 43)	 ²	OFF ²	OFF	0.0

¹ Je možné vybrat možnosti  AUTO (auto) nebo  (vypnuto). Když je vybrán režim  AUTO (auto), fotoaparát automaticky zvolí zábleskový režim vhodný pro vybraný motivový program.

² Toto nastavení nelze změnit.

³ Blesk je pevně nastaven na možnost  (doplňkový záblesk), pokud je **HDR** nastaveno na možnost **Vypnuto**, a na možnost  (vypnuto), pokud je **HDR** nastaveno na možnost **Zapnuto**.

⁴ Toto nastavení nelze změnit. K redukci efektu červených očí se spustí doplňkový záblesk.

⁵ Lze přepnout na synchronizaci s dlouhými časy závěrky s redukcí efektu červených očí. Je možné vybrat další nastavení.

⁶ Samospoušť není k dispozici. Funkce Automatický portrét domácích zvířat (42) může být zapnuta nebo vypnuta.

Funkce, které lze nastavit pomocí tlačítka MENU (Menu) (expoziční režim)

Menu fotografování lze v expozičním režimu ovládat mačkáním tlačítka **MENU**.

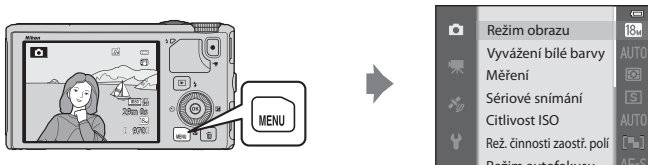

Dostupné funkce se liší podle expozičního režimu.

Funkce		SCENE ¹ , 		EFFECTS ²
Režim obrazu (📖62)	✓	✓	✓	✓
Vyvážení bílé barvy (📖62)	✓	-	-	-
Měření (📖62)	✓	-	-	-
Sériové snímání (📖62)	✓	-	-	-
Citlivost ISO (📖62)	✓	-	-	-
Rež. činnosti zaostř. polí (📖62)	✓	-	-	-
Režim autofokusu (📖62)	✓	-	-	-
Rychlé efekty (📖62)	✓	-	-	-
Změkčení pleti (📖63)	-	-	✓	-
Samosp. det. úsměv (📖63)	-	-	✓	-
Kontrola mrknutí (📖63)	-	-	✓	-

¹ Pokud je volič expozičních režimů nastaven na možnost **SCENE**, lze vybrat požadovaný motivový program z menu motivů. V některých motivových programech je možné nastavit také další možnosti. Další informace naleznete v části „Charakteristiky motivových programů“ (📖34).

² V režimu **Speciální efekty** lze vybrat typ efektů. Další informace naleznete v části 📖47.

Funkce, které nelze použít současně

Některé funkce není možné použít současně s jinými nastaveními menu (📖64).







Další informace

Další informace naleznete v části „Základní operace v menu“ (📖6).

Možnosti dostupné v menu fotografování (režim (Auto))

Položka	Popis	
Režim obrazu	Umožňuje zvolit kombinaci velikosti a kvality obrazu u zaznamenávaných snímků. Výchozí nastavení je 18M 4896x3672 .	 29
Vyvážení bílé barvy	Upraví barvy obrazu blíže k odstínům vnímaným lidským okem. Přestože lze možnost Auto (výchozí nastavení) použít pro většinu typů osvětlení, je možné nastavit vyvážení bílé barvy odpovídající určitému počasí nebo konkrétnímu zdroji světla, pokud jsou výsledky dosažené při výchozím nastavení neuspokojivé.	 31
Měření	Je možné vybrat způsob, kterým bude fotoaparát měřit jas objektu. Na základě změřeného jasu fotoaparát určí expozici, což je kombinace času závěrky a hodnoty clony. Výchozí nastavení je Matrix .	 33
Sériové snímání	Nastaví režim použitý při pořizování série snímků. <ul style="list-style-type: none"> • Výchozí nastavení je Jednotlivé snímky (tj. vždy je pořízen pouze jeden snímek). • Pokud je nastaven režim Sériové snímání R, Sériové snímání P, Vyr. paměť před exp. nebo BSS (40), jsou při domáčknutí tlačítka spouště snímky pořizovány průběžně v sekvenci. • Pokud je nastaven režim Sér. snímání R: 120 obr./s, Sér. snímání R: 60 obr./s nebo Mozaika 16 snímků, je při domáčknutí tlačítka spouště pořízen určený počet snímků. 	 34
Citlivost ISO	Vyšší citlivost ISO umožňuje fotografovat tmavší objekty. Kromě toho lze u podobně jasných objektů použít při fotografování kratší časy závěrky, čímž lze omezit rozmazání snímku způsobené chvěním fotoaparátu nebo pohybem objektu. Při nastavení na možnost Auto (výchozí nastavení) fotoaparát nastaví citlivost ISO automaticky.	 37
Rež. činnosti zaostř. polí	Nastaví způsob, jakým fotoaparát určí zaostřovací pole pomocí autofokusu, z možností Prior. ostř. na obličej ( 67), Manuálně, Střed, Sledování objektu nebo Zaost. s vyhled. hlav. obj. ( 66) (výchozí nastavení).	 38
Režim autofokusu	Je-li vybrána možnost Jednorázový AF (výchozí nastavení), fotoaparát zaostří pouze po namáčknutí tlačítka spouště do poloviny. Je-li vybrána možnost Nepřetržitý AF , fotoaparát zaostřuje, i když tlačítko spouště není namáčknuto do poloviny. Je slyšet zvuk zaostřování fotoaparátu.	 41
Rychlé efekty	Umožňuje zapnout nebo vypnout funkci Rychlé efekty ( 32). Výchozí nastavení je Zapnuto .	 42

Možnosti dostupné v menu Inteligentní portrét

Položka	Popis	
Režim obrazu	Umožňuje zvolit kombinaci velikosti a kvality obrazu u zaznamenávaných snímků. Výchozí nastavení je  4896x3672 .	 29
Změkčení pleti	Aktivuje funkci změkčení pleti. Před uloženíím snímku fotoaparát změkčí odstíny pleti obličeje. Rozsah použití efektu lze zvolit. Výchozí nastavení je Normální .	 43
Samosp. det. úsměv	Fotoaparát detekuje lidské tváře a kdykoli zjistí úsměv, automaticky spustí závěrku. <ul style="list-style-type: none"> • Výchozí nastavení je Zapnuto (jednot. snímky) (tj. vždy je pořízen pouze jeden snímek). • Při nastavení na možnost Zapnuto (sériové snímání) se pořídí 5 snímků v sekvenci. • Při nastavení na možnost Zapnuto (BSS) se provede sériové snímání s funkcí výběru nejlepšího snímku (BSS) (40). • Spolu s touto funkcí nelze použít samospoušť. 	 43
Kontrola mrknutí	Jestliže je zvolena možnost Zapnuto , fotoaparát automaticky spustí závěrku při každém pořízení snímku dvakrát. Ze dvou pořízených snímků se uloží ten, na kterém má objekt otevřené oči. Blesk nelze použít. Výchozí nastavení je Vypnuto .	 44

Funkce, které nelze použít současně

Některé funkce není možné použít současně s jinými nastaveními menu.

Zakázaná funkce	Položka	Popisy
Zábleskový režim	Sériové snímání (📖62)	Pokud je při fotografování použita funkce Sériové snímání , nelze použít blesk.
	Kontrola mrknutí (📖63)	Pokud je funkce Kontrola mrknutí nastavena na možnost Zapnuto , nelze použít blesk.
Samospoušť	Rež. činnosti zaostř. polí (📖62)	Pokud je při fotografování použita funkce Sledování objektu , nelze použít samospoušť.
	Samosp. det. úsměv (📖63)	Pokud je při fotografování použita funkce Samosp. det. úsměv , nelze použít samospoušť.
Režim makro	Rež. činnosti zaostř. polí (📖62)	Pokud je při fotografování použita funkce Sledování objektu , nelze použít režim makro.
Režim obrazu	Sériové snímání (📖62)	V závislosti na nastavení režimu sériového snímání je Image mode pevně nastaven následujícím způsobem. <ul style="list-style-type: none"> • Vyr. paměť před exp.: 2M (velikost obrazu: 1600 x 1200 pixelů). • Sér. snímání R: 120 obr./s: VGA (velikost obrazu: 640 x 480 pixelů). • Sér. snímání R: 60 obr./s: 1M (velikost obrazu: 1280 x 960 pixelů). • Mozaika 16 snímků: 5M (velikost obrazu: 2560 x 1920 pixelů).
Vyvážení bílé barvy	Barevný odstín (pomocí kreativního posuvníku) (📖57)	Pokud je barevný odstín nastaven pomocí kreativního posuvníku, nelze v menu fotografování nastavit Vyvážení bílé barvy . Chcete-li nastavit Vyvážení bílé barvy , vyberte na obrazovce nastavení kreativním posuvníkem možnost R a vraťte nastavení jasu, sytosti a barevného odstínu do původního stavu.
Sériové snímání	Samospoušť (📖53)	Pokud se při fotografování používá samospoušť a je nastavena Vyr. paměť před exp. , automaticky se zvolí možnost Jednotlivé snímky .
Citlivost ISO	Sériové snímání (📖62)	Jestliže je při fotografování zvolena možnost Vyr. paměť před exp. , Sér. snímání R: 120 obr./s , Sér. snímání R: 60 obr./s nebo Mozaika 16 snímků , je Citlivost ISO pevně nastavena na Auto .
Rychlé efekty	Sériové snímání (📖62)	Pokud je použita možnost Sériové snímání , nelze v expozičním režimu použít rychlé efekty.
Nastavení monitoru	Rychlé efekty (📖62)	Pokud je funkce Rychlé efekty nastavena na možnost Zapnuto , je Kontrola snímku pevně nastavena na možnost Zapnuto .

Zakázaná funkce	Položka	Popisy
Vkopírování data	Sériové snímání (📖62)	Pokud je k fotografování použit některý z režimů Sériové snímání R , Sériové snímání P , Vyr. paměť před exp. , Sér. snímání R: 120 obr./s , Sér. snímání R: 60 obr./s nebo BSS , nelze použít funkci vkopírování data.
Detekce pohybu	Sériové snímání (📖62)	Pokud je k fotografování použit některý z režimů Vyr. paměť před exp. , Sér. snímání R: 120 obr./s , Sér. snímání R: 60 obr./s nebo Mozaika 16 snímků , je funkce Detekce pohybu deaktivována.
	Citlivost ISO (📖62)	Pokud je Citlivost ISO pevně nastavena na jinou možnost než Auto , je funkce Detekce pohybu deaktivována.
	Rež. činnosti zaostř. polí (📖62)	Pokud je k fotografování použita možnost Sledování objektu , je funkce Detekce pohybu deaktivována.
Indikace mrknutí	Sériové snímání (📖62)	Pokud je při fotografování použit režim Sériové snímání , vypne se indikace mrknutí.
Digitální zoom	Sériové snímání (📖62)	Pokud je při fotografování použita funkce Mozaika 16 snímků , nelze použít digitální zoom.
	Rež. činnosti zaostř. polí (📖62)	Pokud je při fotografování použita funkce Sledování objektu , nelze použít digitální zoom.

✓ Poznámky k digitálnímu zoomu

- V některých expozičních režimech digitální zoom není k dispozici.
- Při aktivaci digitálního zoomu jsou zakázány volitelné možnosti režimu činnosti zaostřovacích polí nebo režimu měření expozice (📖76).

Zaostření objektu

Zaostřovací pole nebo zaostřovací rozsah se liší v závislosti na expozičním režimu.

- V režimu  (auto) lze nastavit zaostřovací pole volbou možnosti **Rež. činnosti zaostř. polí** ( 62) v menu fotografování.

Používání zaostření s vyhledáním hlavního objektu

Pokud je **Rež. činnosti zaostř. polí** nastaven na možnost **Zaost. s vyhled. hlav. obj.**, fotoaparát zaostří po namáčknutí tlačítka spouště do poloviny při následujících operacích:

- Jestliže fotoaparát detekuje hlavní objekt, na tento objekt zaostří. Jakmile je objekt zaostřen, zaostřovací pole, která velikostí odpovídají objektu, se rozsvítí zeleně (může se rozsvítit více polí). Pokud fotoaparát detekuje lidský obličej, přednostně zaostří na něj.

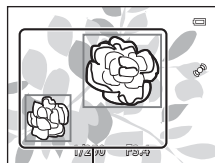

Zaostřovací pole

- Fotoaparát má 9 zaostřovacích polí a pokud nedetekuje hlavní objekt, automaticky vybere zaostřovací pole obsahující objekt nejbližší k fotoaparátu. Jakmile je objekt zaostřen, zaostřovací pole, na která je zaostřeno, se rozsvítí zeleně.

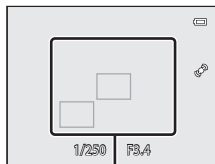

Zaostřovací pole

Poznámky k zaostření s vyhledáním hlavního objektu

- V závislosti na snímacích podmínkách se může objekt, který fotoaparát určí jako hlavní, lišit.
- Pokud je položka **Vyvážení bílé barvy** nastavena na jinou hodnotu než **Auto**, fotoaparát nedetekuje hlavní objekt.
- Fotoaparát nemusí správně detekovat hlavní objekt v následujících situacích:
 - pokud je objekt příliš tmavý nebo světlý,
 - pokud hlavnímu objektu chybí jasně definované barvy,
 - pokud je záběr koncipován tak, že se hlavní objekt nachází u okraje monitoru,
 - pokud se na hlavním objektu vyskytuje opakující se vzor.

Používání systému detekce obličeje

V následujících nastaveních využívá fotoaparát detekci obličeju k automatickému zaostření na lidské tváře.

Pokud fotoaparát detekuje více než jeden obličej, pak se kolem tváře, na kterou zaostří, zobrazí dvojité orámování. Kolem ostatních tváří se zobrazí jednoduché orámování.

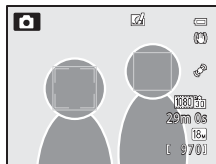

Nastavení	Počet tváří, které lze detekovat	Zaostřovací pole (dvojitě ohraničení)
Prior. ostr. na obličej je vybrána jako Rež. činnosti zaostř. polí (📖62)	Až 12	Obličej nejbližší k fotoaparátu
Motivové programy 📷 (Aut. volba motiv. prog.), 🌙 (Noční portrét), Portrét, Portrét domác. zvířat* (📖33)		
Režim 😊 Inteligentní portrét (📖45)	Až 3	Obličej nejbližší ke středu snímku

* Pokud je **Aut. portrét dom. zvířat** přepnuta na možnost **OFF** a je současně vybrána funkce **Portrét domác. zvířat**, bude fotoaparát detekovat lidské tváře (📖42).

- Jestliže je při používání funkce **Prior. ostr. na obličej** namáčknuto tlačítko spouště do poloviny a nejsou detekovány žádné tváře, nebo je orámována část, která neobsahuje žádné tváře, fotoaparát automaticky vybere zaostřovací pole (až 9), která obsahují objekt nejbližší k fotoaparátu.
- Při vybrané možnosti **📷** (Aut. volba motiv. prog.) se zaostřovací pole se změní v závislosti na tom, jaký motiv fotoaparát vybere.
- Pokud při používání motivových programů **🌙** (Noční portrét), **Portrét** nebo Inteligentní portrét nejsou po namáčknutí tlačítka spouště do poloviny detekovány žádné obličeje, fotoaparát zaostří na objekt ve středu záběru.

✓ Poznámky k detekci obličeje

- Schopnost fotoaparátu detekovat tváře závisí na mnoha okolnostech, například na tom, zda je objekt otočen směrem k fotoaparátu. Kromě toho fotoaparát nemusí být schopen detekovat tváře v následujících situacích:
 - Při částečném zakrytí tváře slunečními brýlemi nebo jinou překážkou
 - V situacích, kdy tvář představuje příliš velkou nebo příliš malou část záběru
- Jestliže záběr obsahuje více než jednu tvář, pak tváře detekované fotoaparátem a tvář, na kterou fotoaparát zaostří, závisí na řadě faktorů, včetně směru, kam se objekt dívá.
- V některých ojedinělých případech, například v těch, které jsou popsány v části „Automatické zaostřování“ (📖68), nemusí být objekt zaostřen, i když dvojité orámování svítí zeleně. Nemůže-li fotoaparát zaostřit, zkuste použít „Blokování zaostření“ (📖68).

📄 Prohlížení snímků pořízených s využitím detekce obličeje

Pokud si přiblížíte snímek zobrazený v režimu přehrávání jednotlivých snímků otočením ovladače zoomu směrem k symbolu **T** (📄), obraz se zvětší ve středu obličeje, který byl detekován v průběhu fotografování (📖69).

Blokování zaostření

Chcete-li při použití volby Střed nastavené pro režim zaostřovacích polí zaostřit na objekty mimo střed záběru, použijte blokování zaostření.

- Dbejte na to, aby se nezměnila vzdálenost mezi fotoaparátem a objektem.
- Při namáčknutí tlačítka spouště do poloviny dojde k zablokování expozice.

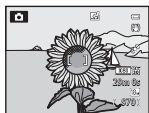

Zaměřte fotoaparát tak, aby se objekt, na který se má zaostřit, nacházel v rámečku.



Namáčkněte tlačítko spouště do poloviny.



Zkontrolujte, zda zaostřovací pole svítí zeleně.



Držte namáčknuté tlačítko spouště do poloviny a změňte kompozici snímku požadovaným způsobem.



Domáčknutím tlačítka spouště na doraz exponujte snímek.

Automatické zaostřování

Autofokus nemusí pracovat očekávaným způsobem v následujících situacích. V ojedinělých případech nemusí být objekt zaostřen ani v případě, že zaostřovací pole nebo indikace zaostření svítí zeleně.

- Fotografovaný objekt je velmi tmavý.
- Záběr obsahuje objekty s podstatně odlišnými úrovněmi jasu (např. slunce za objektem, které objekt velmi ztmavuje).
- Mezi objektem a okolím není žádný kontrast (např. postava v bílé košili před bílou zdí).
- V různých vzdálenostech od fotoaparátu je několik objektů (např. zvíře v kleci).
- Objekty s opakujícími se vzory (okenní žaluzie, budovy s několika řadami oken podobného tvaru atd.)
- Objekt se rychle pohybuje.

V těchto situacích zkuste namáčknout tlačítko spouště do poloviny a opakovaně zaostřit, nebo zaostřete na jiný objekt a použijte blokování zaostření. Při používání blokování zaostření musí být vzdálenost objektu, podle kterého bylo ostření zablokováno, stejná, jako vzdálenost fotografovaného objektu.

Funkce přehrávání

Zvětšení výřezu snímku

Vyberte snímek, který má být v režimu přehrávání zvětšen, a otáčejte ovladačem zoomu směrem k symbolu **T** (Q).

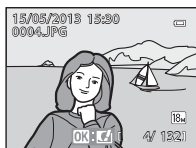
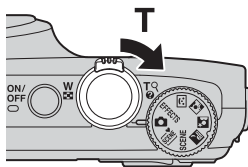

Snímek zobrazený v režimu přehrávání jednotlivých



Zvětšený snímek

Ukazatel polohy zobrazení

Operace se zvětšeným výřezem snímku

Funkce	Operace	Popis
Nastavení zvětšení	W (Q) / T (Q)	Zoom se zvýší až 10x.
Posunutí pozice na displeji		Umožňuje přemístění pozice na displeji.
Oříznutí	MENU	Umožňuje oříznout pouze zobrazenou oblast snímku a uložit ji jako samostatný soubor (19).
Provede návrat do režimu přehrávání jednotlivých snímků	OK	Návrat do režimu přehrávání jednotlivých snímků.

Zvětšení snímků pořízených v režimu detekce obličeje nebo detekce tváří zvířat

Snímky, které byly pořízeny v režimu detekce obličeje (67) nebo detekce tváří zvířat (42) se zvětší na střed tváře, která byla detekována při fotografování (s výjimkou snímků pořízených pomocí funkcí **Sériové snímání** (62)). Jestliže bylo detekováno fotoaparátem více tváří, lze mezi těmito tvářemi přecházet pomocí tlačítek **▲**, **▼**, **◀** a **▶**. Změnou faktoru zvětšení a stiskem tlačítka **▲**, **▼**, **◀** nebo **▶** přiblížíte požadovanou část snímku, která žádné tváře neobsahuje.

Zobrazení více snímků (přehrávání náhledů a zobrazení kalendáře)

V režimu přehrávání otočte ovladačem zoomu ve směru **W** (☒).

Tato funkce zobrazí více snímků najednou a je tak možné snáze najít požadovaný snímek.

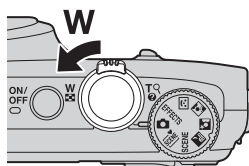

Režim přehrávání jednotlivých snímků



Zobrazení náhledů snímků
(4, 9, 16 a 72 snímků na obrazovce)



Zobrazení kalendáře

Operace při přehrávání náhledů a zobrazení kalendáře

Funkce	Operace	Popis
Změna počtu zobrazených snímků	W (☒) / T (☑)	<ul style="list-style-type: none"> Slouží ke změně počtu zobrazovaných snímků (4, 9, 16 a 72 snímků na obrazovce). Je-li zobrazeno 72 snímků, dojde otočením ovladače zoomu směrem k symbolu W (☒) k přepnutí na zobrazení kalendáře. Je-li zobrazen kalendář, dojde otočením ovladače zoomu směrem k symbolu T (☑) k přepnutí na zobrazení 72 snímků.
Výběr snímku nebo data		<ul style="list-style-type: none"> V režimu zobrazení náhledů vyberte snímek. V režimu zobrazení kalendáře vyberte datum.
Provede návrat do režimu přehrávání jednotlivých snímků	OK	<ul style="list-style-type: none"> V režimu zobrazení náhledů se vybraný snímek zobrazí v režimu přehrávání jednotlivých snímků. V režimu zobrazení kalendáře se první snímek pořízený v dané datum zobrazí v režimu přehrávání jednotlivých snímků.











Poznámka k zobrazení kalendáře

Snímky pořízené fotoaparát, na kterém není nastaveno datum, se považují za snímky pořízené „1. ledna 2013“.

Výběr určitých typů snímků k přehrávání

Režim přehrávání lze změnit podle typu snímků, které chcete zobrazit.

Dostupné režimy přehrávání

Režim	Popis	
 Přehrát	Přehrávají se všechny snímky bez možnosti výběru typu snímků. Po přepnutí z expozičního režimu do režimu přehrávání je aktivován tento režim.	28
 Oblíbené snímky	Přehrají se pouze snímky vložené do alba. Před přepnutím do tohoto režimu musí být snímky vloženy do alba ( 74,  5).	 5
 Automatické třídění	Pořízené snímky se automaticky třídí podle kategorií, například portrét, krajina a videosekvence. Přehrají se pouze snímky, které patří do stejné kategorie.	 8
 Zobr. podle data	Přehrají se pouze snímky pořízené ve stejný den.	 10

Přepínání mezi režimy přehrávání



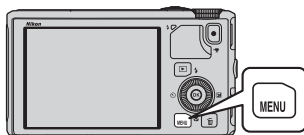

- 1 Při prohlížení snímků stiskněte tlačítko **MENU**.

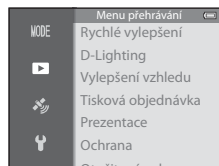
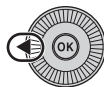

- 2 Stiskněte tlačítko  multifunkčního voliče.

- Výběr symbolů v menu je aktivován.



- 3 Pomocí tlačítek  nebo  vyberte symbol menu **MODE** a stiskněte tlačítko  nebo .

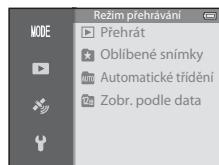

4 Stisknutím tlačítka ▲ nebo ▼ vyberte režim a poté stiskněte tlačítko OK.

- Při výběru možnosti **Přehrát** se zobrazí obrazovka přehrávání.
- Výběrem jiné možnosti než **Přehrát** se vrátíte na krok 5.

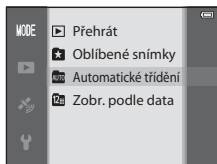

5 Vyberte album, kategori nebo datum pořízení snímku a stiskněte tlačítko OK.

- V části „Režim Oblíbené snímky“ (🌟5) naleznete další informace.
- Další informace naleznete v části „Režim Automatické třídění“ (📁8).
- Další informace naleznete v části „Režim Zobrazení podle data“ (📅10).
- Chcete-li znovu vybrat album, kategorii nebo datum pořízení snímků, zopakujte postup od kroku 1.

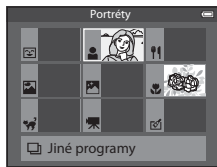

Režim Automatické třídění

Funkce, které lze nastavit pomocí tlačítka MENU (Menu) (režim přehrávání)

Chcete-li nastavit menu přehrávání, stiskněte při prohlížení snímků v režimu přehrávání jednotlivých snímků nebo v režimu přehrávání náhledů tlačítko **MENU** (📖6).

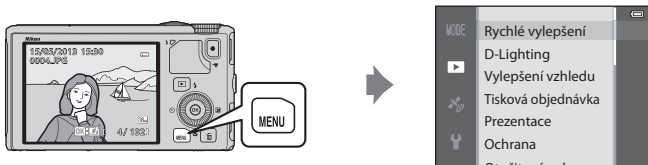

Dostupné funkce se liší podle režimu přehrávání.

Funkce	Přehrát	Oblíbené snímky	Automatické třídění	Zobr. podle data
Rychlé vylepšení (📖74)	✓	✓	✓	✓
D-Lighting (📖74)	✓	✓	✓	✓
Vylepšení vzhledu (📖74)	✓	✓	✓	✓
Tisková objednávka (📖74)	✓	✓	✓	✓*
Prezentace (📖74)	✓	✓	✓	✓*
Ochrana (📖74)	✓	✓	✓	✓*
Otočit snímek (📖74)	✓	✓	✓	✓
Malý snímek (📖74)	✓	✓	✓	✓
Zvuková poznámka (📖74)	✓	✓	✓	✓
Kopie (📖74)	✓	-	-	-
Možnosti zobr. sekvence (📖74)	✓	✓	✓	✓
Vybrat klíčový snímek (📖74)	✓	✓	✓	✓
Oblíbené snímky (📖74)	✓	-	✓	✓
Odstranit z oblíbených (📖74)	-	✓	-	-

* Pokud v režimu zobrazení podle data stisknete tlačítko **MENU** při zobrazení obrazovky zobrazení podle data (📖10), použije se stejné nastavení na všechny snímky pořízené ve vybraném dni.

Dostupná menu přehrávání

Možnost	Popis	
Rychlé vylepšení ^{1, 2}	Vytvoří upravené kopie s vylepšeným kontrastem a sytostí barev.	 16
D-Lighting ^{1, 2}	Vytvoří kopie snímků se zvýšeným celkovým jasem a kontrastem a projasní na snímku tmavá místa.	 16
Vylepšení vzhledu ^{1, 2}	Vytvoří měkčí odstíny pleti na tváři a vyvolá dojem menších obličejů s většíma očima.	 17
Tisková objednávka ^{3, 4}	Pokud používáte k tisku snímků uložených na paměťové kartě tiskárnu, pak funkce tiskové objednávky slouží k výběru snímků pro tisk a k určení počtu vytištěných kopií.	 51
Prezentace	Snímky uložené ve vnitřní paměti nebo na paměťové kartě se přehrají v automatické prezentaci.	 54
Ochrana ⁴	Chrání vybrané snímky a videosekvence před nechtěným vymazáním.	 55
Otočit snímek ^{2, 3, 4}	Určete orientaci, ve které se budou uložené snímky zobrazovat v režimu přehrávání.	 55
Malý snímek ^{1, 2}	Vytvoří malou kopii pořízeného snímku. Tato funkce je užitečná při vytváření kopií určených k zobrazení na webových stránkách nebo k odeslání e-mailem.	 18
Zvuková poznámka ²	Pomocí mikrofonu fotoaparátu je možné nahrávat zvukové poznámky, které se pak připojí k pořízeným snímkům. Zvukové poznámky lze také přehrávat a mazat.	 56
Kopie ⁴	Slouží ke kopírování snímků mezi vnitřní pamětí a paměťovou kartou. Tuto funkci lze také použít ke kopírování videosekvencí.	 57
Možnosti zobr. sekvence	U sekvence snímků pořízené sériovým snímáním zobrazí buď její jednotlivé snímky nebo pouze klíčový snímek sekvence.	 58
Vybrat klíčový snímek ⁴	Změní klíčový snímek sekvence pořízené sériovým snímáním (Snímky v sekvenci,  11). <ul style="list-style-type: none"> • Chcete-li toto nastavení změnit, vyberte před zobrazením menu požadovanou sekvenci. 	 58
Oblíbené snímky ⁴	Vybere snímky a vloží je do alba.	 5
Odstranit z oblíbených ⁴	Odstraní snímek z alba.	 6

- ¹ Tato funkce se používá k úpravě aktuálně vybraného snímku a jeho uložení do samostatného souboru, který je na původním souboru nezávislý. Snímky pořízené jako **Jednoduché panoráma** nebo **Snímky 3D** však není možné upravovat. Existují také omezení retušování upravených snímků (📷14).
- ² Tuto funkci nelze použít na jednotlivé snímky sekvence, která je zobrazena pouze svým klíčovým snímkem. Chcete-li tuto funkci použít, stiskněte před zobrazením menu tlačítko **OK** a zobrazte jednotlivé snímky.
- ³ Tuto funkci nelze použít u snímků pořízených v motivovém programu **Snímky 3D**.
- ⁴ Vyberte snímek na obrazovce pro výběr snímků. Další informace naleznete v části „Používání obrazovky pro výběr snímků“ (📖 76).

Další informace o každé funkci naleznete v tématech „Úpravy statických snímků“ (📷13) a „Menu přehrávání“ (📷51) v oddíle Referenční část.

Používání obrazovky pro výběr snímků

Obrazovka pro výběr snímků se zobrazí v následujících menu.

K některým položkám menu lze vybrat pouze jeden snímek, zatímco k jiným položkám několik.

Funkce, pro které lze vybrat pouze jediný snímek	Funkce, pro které lze vybrat více snímků
<ul style="list-style-type: none">• Menu přehrávání: Otočit snímek (🔍55), Vybrat klíčový snímek (🔍58)• Menu nastavení: Vybrat snímek v části Uvítací obrazovka (🔍67)• PictBridge (je připojena tiskárna): Výběr pro tisk (🔍24)	<ul style="list-style-type: none">• Menu přehrávání: Vybrat snímky v části Tisková objednávka (🔍51), Ochrana (🔍55), Vybrané snímky v části Kopie (🔍57), Oblíbené snímky (🔍5), Odstranit z oblíbených (🔍6)• PictBridge (je připojena tiskárna): Výběr pro tisk v části Menu tisku (🔍24)• Vymaz. vyb. snímky v části Mazání (🗑️29)

Výběr snímků proveďte pomocí níže popsaného postupu.

1 Požadovaný snímek vyberte pomocí tlačítek ◀ nebo ▶ multifunkčního voliče.

- Otočením ovladače zoomu ve směru **T** (🔍) přepnete do režimu přehrávání jednotlivých snímků nebo otočením ve směru **W** (🗄️) přepnete na zobrazení 6 náhledů.
- V případě funkcí, pro které lze vybrat pouze jeden snímek, přejděte na krok 3.



2 Pomocí tlačítek ▲ nebo ▼ vyberte možnost ON nebo OFF (nebo nastavte počet výtisků).

- Pokud je vybrána možnost **ON**, zobrazí se na vybraném snímku symbol. Opakováním kroků 1 a 2 vyberte další snímky.



3 Stisknutím tlačítka Ⓞ dokončete výběr snímků.

- U některých položek, jako například **Vymaz. vyb. snímky**, se zobrazí dialog pro potvrzení. Postupujte podle pokynů na obrazovce.

Připojení fotoaparátu k televizoru, počítači a tiskárně

Své potěšení z prohlížení snímků můžete zvýšit, pokud připojíte fotoaparát k televizoru, počítači nebo tiskárně.

- Než připojíte fotoaparát k externímu zařízení, zkontrolujte, zda je baterie dostatečně nabitá, a vypněte fotoaparát. Informace o způsobech připojení a o následných operacích naleznete kromě tohoto materiálu také v dokumentaci k příslušnému zařízení.

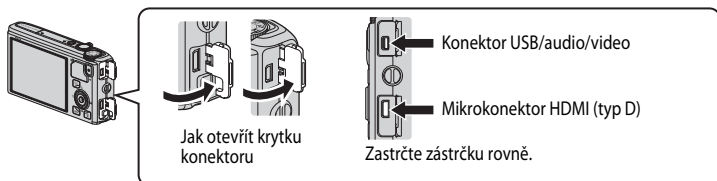

Prohlížení snímků v televizoru

📺 20



Snímky a videosekvence uložené ve fotoaparátu lze prohlížet v televizoru. Způsob připojení: Připojte video a audio koncovky přiloženého A/V kabelu EG-CP16 do vstupních zdířek televizoru. Alternativně lze připojit běžně dostupný kabel HDMI (typ D) do vstupního konektoru HDMI televizoru.

Prohlížení a práce se snímky v počítači

📖 78



Pokud přenesete snímky do počítače, můžete kromě prohlížení snímků a přehrávání videosekvencí provádět jednoduché retuše a spravovat obrazová data.

Způsob připojení: Připojte fotoaparát do vstupního konektoru USB počítače pomocí dodaného kabelu USB UC-E6.

- Před připojením k počítači nainstalujte do počítače aplikaci ViewNX 2, použijte přiložený CD-ROM ViewNX 2. Viz 📖 80, kde naleznete další informace o tom, jak používat přiložený CD-ROM ViewNX 2 a jak přenášet snímky do počítače.
- Pokud jsou k počítači připojena zařízení USB napájená z počítače, před připojením fotoaparátu k počítači je odpojte. Připojení fotoaparátu spolu s dalšími zařízeními napájenými z portu USB k jednomu počítači může způsobit poruchu fotoaparátu nebo nadměrné zatížení zdroje počítače, což by mohlo vést k poškození fotoaparátu nebo paměťové karty.

Tisk snímků bez použití počítače

📺 22



Pokud připojíte fotoaparát k tiskárně, která je kompatibilní se standardem PictBridge, můžete tisknout snímky bez použití počítače.

Způsob připojení: Připojte fotoaparát přímo do vstupního konektoru USB tiskárny pomocí dodaného kabelu USB.

Použití programu ViewNX 2

ViewNX 2 je softwarový balíček typu „vše v jednom“, umožňující přenos, prohlížení, úpravy a sdílení snímků.

Instalace aplikace ViewNX 2 pomocí disku CD-ROM ViewNX 2.



Instalace ViewNX 2

- Je nutné internetové připojení.

Kompatibilní operační systémy

Windows

Windows 8, Windows 7, Windows Vista, Windows XP

Macintosh

Mac OS X 10.6, 10.7, 10.8

Podrobnosti o systémových požadavcích, včetně nejnovějších informací o kompatibilitě operačních systémů, naleznete na webových stránkách společnosti Nikon.

1 Zapněte počítač a vložte CD-ROM ViewNX 2 do jednotky CD-ROM.

- Windows: Pokud se v okně zobrazí pokyny ke spuštění disku CD-ROM, postupujte podle pokynů a otevřete tak okno instalačního programu.
- Mac OS: Když se objeví okno **ViewNX 2**, klikněte dvakrát na ikonu **Welcome** (Vítejte).

2 V dialogu výběru jazyka zvolte požadovaný jazyk, čímž otevřete instalační okno.

- Není-li požadovaný jazyk k dispozici, klepněte na tlačítko **Region Selection** (Výběr oblasti), vyberte jinou oblast a poté zvolte požadovaný jazyk. (Tlačítko **Region Selection** (Výběr oblasti) není v evropské verzi dostupné.)
- Kliknutím na tlačítko **Next** (Další) se zobrazí instalační okno.

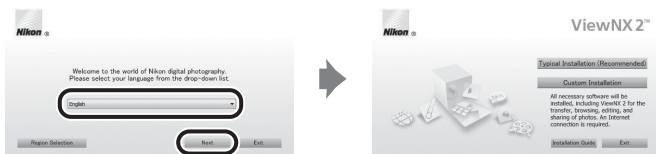

3 Spustíte instalační program.

- Doporučujeme vám, abyste v instalačním okně klepli na tlačítko **Installation Guide** (Instalační návod) a ještě před instalací aplikace **ViewNX 2** se seznámili s nápovědou k instalaci a systémovými požadavky.
- V instalačním okně klepněte na tlačítko **Typical Installation (Recommended)** (Typická instalace (doporučeno)).

4 Provedte stažení softwaru.

- Když se zobrazí okno **Software Download** (Stažení softwaru), klikněte na položku **I agree - Begin download**. (Souhlasím - Zahájit stahování).
- Nainstalujte software podle pokynů na obrazovce.

5 Po zobrazení okna oznamujícího dokončení instalace ukončete instalační program.

- Windows: Klepněte na tlačítko **Yes** (Ano).
- Mac OS: Klepněte na tlačítko **OK**.

Proběhne instalace následujícího softwaru:

- ViewNX 2 (Sestává ze tří níže uvedených modulů.)
 - Nikon Transfer 2: umožňující přenos snímků do počítače
 - ViewNX 2: umožňující prohlížení, úpravy a tisk přenesených obrázků
 - Nikon Movie Editor (Editor videosekvencí): pro základní úpravy přenesených snímků
- Panorama Maker (k vytvoření jediného panoramatického snímku krajiny, např. z řady snímků, z nichž každý zachycuje samostatnou část fotografovaného objektu)

6 Vyměňte CD-ROM ViewNX 2 z jednotky CD-ROM.

Přenos snímků do počítače

1 Vyberte způsob kopírování snímků do počítače.

Zvolte jednu z těchto metod:

- **Přímé propojení kabelem USB:** Vypněte fotoaparát a ujistěte se, že je v něm vložena paměťová karta. Pomocí příloženého kabelu USB připojte fotoaparát k počítači. Fotoaparát se automaticky zapne.

Chcete-li přenést snímky uložené ve vnitřní paměti fotoaparátu, před připojením fotoaparátu k počítači vyjměte z fotoaparátu paměťovou kartu.

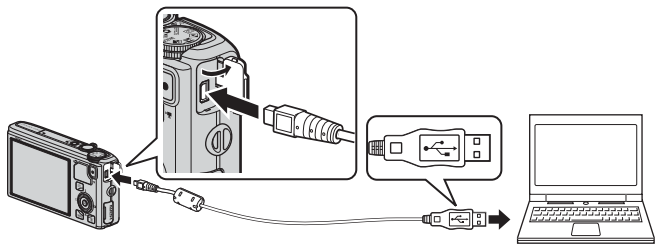

- **Slot pro kartu SD:** Pokud je počítač vybaven slotem pro kartu SD, můžete tuto kartu vložit přímo do něj.
- **Čtečka karet SD:** K počítači připojte čtečku paměťových karet (k dostání zvlášť od jiných výrobců) a vložte do ní paměťovou kartu.

Když se zobrazí výzva k výběru programu, zvolte aplikaci Nikon Transfer 2.

• Při použití systému 7

Pokud se zobrazí dialog na obrázku vpravo, vyberte pomocí níže uvedených kroků program Nikon Transfer 2.

- 1 Pod položkou **Import pictures and videos** (Import obrázků a videosekvencí) klikněte na možnost **Change program** (Změnit program).



V zobrazeném dialogu pro výběr programu zvolte možnost **Import File using Nikon Transfer 2** (Importování souboru pomocí programu Nikon Transfer 2) a klikněte na tlačítko **OK**.

- 2 Poklepejte na tlačítko **Import File** (Importovat soubor).

Jestliže se na paměťové kartě nachází velký počet snímků, spuštění aplikace Nikon Transfer 2 může chvíli trvat. Vyčkejte na spuštění programu Nikon Transfer 2.

✓ Připojení USB kabelu

Pokud je fotoaparát připojen k počítači prostřednictvím USB rozbočovače, nemusí být připojení rozpoznáno.

2 Provedte přenos snímků do počítače.

- Ověřte si, zda je název připojeného fotoaparátu nebo přenosného disku zobrazen jako „Source“ (Zdroj) v záhlaví okna „Options“ (Možnosti) programu Nikon Transfer 2 (1).
- Klepněte na tlačítko **Start Transfer** (Spustit přenos) (2).

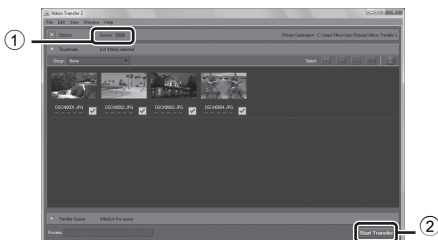

- Při výchozím nastavení budou všechny snímky z paměťové karty zkopírovány do počítače.

3 Ukončete připojení.

- Je-li fotoaparát připojen k počítači, vypněte fotoaparát a odpojte kabel USB.
- Jestliže používáte čtečku karet nebo slot karet, zvolte odpovídající akci v operačním systému počítače pro odpojení vyměnitelného disku, který odpovídá paměťové kartě, a poté vyjměte kartu ze čtečky karet nebo ze slotu karet.

Prohlížení snímků

Spustte program ViewNX 2.

- Po dokončení přenosu se snímky zobrazí v programu ViewNX 2.
- Více informací o používání programu ViewNX 2 naleznete v online nápovědě.



Manuální spuštění programu ViewNX 2

- **Windows:** Poklepejte na zástupce aplikace **ViewNX 2** na pracovní ploše.
- **Mac OS:** Klepněte na ikonu **ViewNX 2** v doku.

Nahrávání a přehrávání videosekvencí

Nahrávání videosekvencí

Videosekvence lze nahrávat prostým stisknutím tlačítka ● (📹 záznam videosekvence). Barevné odstíny, vyvážení bílé barvy a další nastavení jsou stejná jako při pořizování statických snímků.

1 Zapněte fotoaparát a zobrazte obrazovku fotoграфování.

- Symbol možnosti videa označuje typ natáčené videosekvence (📖 86).
- Při natáčení videosekvencí je obrazový úhel (tj. oblast viditelná na snímku) užší než u statických snímků. Když je u položky **Info o snímku** (📖 96) použito nastavení **Rám. videa+auto. info**, můžete si ještě před nahráváním videosekvence ověřit oblast viditelnou na snímku.

* Maximální délka videosekvence uvedená na obrázku se liší od aktuální hodnoty.

Možnosti videa

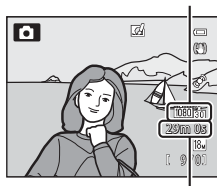

Maximální délka videosekvence*

2 Stisknutím tlačítka ● (📹 záznam videosekvence) spustíte nahrávání videosekvence.

- Fotoaparát zaostří na objekt ve středu obrazového pole. Během nahrávání se nezobrazují zaostřovací pole.
- Další informace naleznete v části „Zaostření a expozice během nahrávání videosekvence“ (📖 83).
- Další informace naleznete v části „Pozastavení nahrávání videosekvence“ (📖 83).
- Na obrazovce monitoru se zobrazuje přibližná zbývající délka videosekvence. Jestliže není vložena paměťová karta, zobrazí se symbol [] a videosekvence se uloží do vnitřní paměti.
- Záznam skončí automaticky, jakmile je dosaženo maximální délky videosekvence.

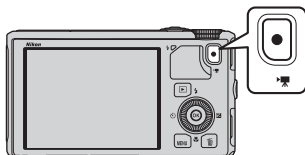

3 Dalším stisknutím tlačítka ● (📹 záznam videosekvence) natáčení ukončíte.

Zaostření a expozice během nahrávání videosekvence

- Podle nastavení položky **Režim autofokusu** (📖86) v menu videosekvence lze při nahrávání videosekvence nastavit zaostření následujícím způsobem:
 - AF-S Jednorázový AF** (výchozí nastavení): Pokud je nahrávání zahájeno stisknutím tlačítka ● (📹 záznam videosekvence), zaostření se zablokuje.
 - AF-F Nepřetržitý AF**: Při nahrávání videa se provádí průběžné zaostřování.
- Autofokus nemusí pracovat očekávaným způsobem (📖68). V tomto případě zkuste nastavit položku **Režim autofokusu** v menu videa na možnost **AF-S Jednorázový AF** (výchozí nastavení) a při natáčení použít blokování zaostření (📖68).

Pozastavení nahrávání videosekvence

Stisknutím tlačítka ▶ multifunkčního voliče při nahrávání videosekvence se nahrávání pozastaví (neplatí při použití  **iFrame 540/30p** nebo HS videosekvencí). Dalším stisknutím tlačítka ▶ lze v nahrávání pokračovat. Pokud nahrávání zůstane pozastaveno po dobu delší než pět minut nebo je-li stisknuto tlačítko ● (📹 záznam videosekvence), nahrávání se ukončí.

✓ Poznámky k používání zoomu při nahrávání videosekvence

- Při nahrávání videosekvence není indikátor zoomu zobrazen.
- Při použití digitálního zoomu se kvalita obrazu zhorší.
- Pokud zahájíte záznam videosekvence bez použití digitálního zoomu a budete otáčet ovladač zoomu dále ve směru **T(Q)**, zvětšení se zastaví na maximálním optickém zoomu. Sundějte prst z ovladače zoomu a dalším otočením ovladače ve směru **T(Q)** aktivujete digitální zoom. Jakmile nahrávání videosekvence skončí, digitální zoom se deaktivuje.

✓ Poznámka k záznamu snímků a ukládání videosekvencí

Při zaznamenávání snímků nebo při ukládání videosekvence indikace, udávající počet zbývajících snímků, nebo indikace, udávající maximální délku videosekvence, bliká. **Dokud indikace bliká, neotevírejte krytku prostoru pro baterii/slotu pro paměťovou kartu ani baterii či paměťovou kartu nevyjímáte.** To by mohlo vést ke ztrátě dat nebo k poškození fotoaparátu či paměťové karty.



✓ Poznámky k natáčení videosekvencí

- K ukládání videosekvencí na paměťovou kartu se doporučuje používat paměťovou kartu s třídou rychlosti SD 6 nebo vyšší (17). Pokud je přenosová rychlost karty nízká, záznam videosekvence může být nečekaně ukončen.
- Při změně jasu může dojít k zaznamenání zvuků používání ovladače zoomu, zoomu, autofokusu, redukce vibrací nebo ovládání clony.
- Při záznamu videosekvencí mohou být na obrazovce monitoru patrné následující jevy. Tyto úkazy se ukládají spolu s natočenými videosekvencemi.
 - Při osvětlení zářivkou, rtuťovou výbojkou nebo sodíkovou lampou se mohou na snímcích objevit proužky.
 - Objekty, které se rychle pohybují z jedné strany záběru na druhou, jako například jedoucí vlak nebo auto, mohou vypadat šikmé.
 - Při panorámování fotoaparátem se může celý obraz videosekvence zešířit.
 - Při pohybu fotoaparátu může osvětlení nebo jiná světlá místa zanechávat zbytkové obrazy.





✓ Poznámky k teplotě fotoaparátu

- Při záznamu videosekvencí trvajícím delší dobu nebo při používání fotoaparátu v horkém prostředí může dojít k zahřátí fotoaparátu.
- Pokud během záznamu videosekvence dojde k extrémnímu zvýšení teploty uvnitř fotoaparátu, může dojít k automatickému ukončení nahrávání, což chrání fotoaparát před vnitřním poškozením. Předtím, než fotoaparát automaticky ukončí nahrávání a poté se vypne, se na monitoru zobrazí hlášení „**Fotoaparát se vypne, aby se zabránilo přehřátí.**“ spolu s indikací odpočítávání 10 sekund (10s). Nechejte fotoaparát vypnutý, dokud jeho vnitřek nevychladne, poté jej můžete znovu používat.

Funkce dostupné při nahrávání videosekvencí

- Při záznamu videosekvence se rovněž používá korekce expozice a nastavení **Vyvážení bílé barvy** v menu fotografování (186).
- Při aktivaci režimu makro lze pořizovat videosekvence zachycující předměty, které jsou blíže fotoaparátu. Před zahájením nahrávání videosekvence nastavení potvrďte.
- Lze použít samospoušť (153). Pokud je nastavena samospoušť, začne fotoaparát po stisku tlačítka  záznam videosekvence) nahrávat videosekvenci po deseti nebo dvou sekundách.
- Blesk se nepoužije.
- Před zahájením nahrávání videa zobrazte stisknutím tlačítka **MENU** symbol menu  (video) a proveďte nastavení v menu videa (186).

Záznam HS (zrychlených – High Speed) videosekvencí

Když je u položky **Možnosti videa** (186) v menu videa nastavena hodnota  **HS 240/8x**,  **HS 480/4x**,  **HS 720/2x** nebo  **HS 1080/0,5x**, je možné nahrávat videosekvence, které lze přehrávat jako zrychlený nebo zpomalený záznam.

Další informace

- Další informace viz část „Maximální délka videosekvence“ (47).
- Další informace viz část „Názvy souborů a složek“ (97).

Funkce, které lze nastavit pomocí tlačítka MENU (Menu) (menu video)

Zobrazte obrazovku fotografování → tlačítko MENU (📖6) → symbol menu 🗄️ (📖7)

Stisknutím tlačítka **MENU** na obrazovce fotografování zobrazte obrazovku menu a volbou symbolu menu 🗄️ změňte následující nastavení v menu videosekvence.

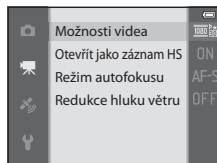



Dostupné menu videosekvence

Možnost	Popis	📖
Možnosti videa	Vyberte typ nahrávané videosekvence. Fotoaparát lze snímat videosekvence normální rychlostí nebo v režimu HS (high speed), které je možné přehrávat zrychleně nebo zpomaleně. Výchází nastavení je 1080 P★ 1080 ★/30p .	👓45
Otevřít jako záznam HS	Pokud je v položce Možnosti videa vybrána možnost záznamu HS videosekvence, zvolte, zda nahrávat HS videosekvence od spuštění nahrávání. Výchází nastavení je Zapnuto . Při vybrané možnosti Vypnuto se nahrávání videosekvencí zahájí normální rychlostí. Pokud je při nahrávání stisknuto tlačítko OK , nahrávání se přepne na záznam HS videosekvence.	👓49
Režim autofokusu	Zvolte způsob zaostřování fotoaparátu při nahrávání videosekvencí normální rychlostí. Je možné vybrat možnost Jednorázový AF (výchází nastavení), kdy je zaostření po zahájení nahrávání zablokováno, nebo Nepřetržitý AF , kdy fotoaparát průběžně zaostřuje během nahrávání videosekvence. Při volbě možnosti Nepřetržitý AF může být v nahrávaných videosekvencích slyšet zvuk zaostřování fotoaparátu. Pokud nechcete, aby se nahrál zvuk zaostřování fotoaparátu, zvolte možnost Jednorázový AF .	👓49
Redukce hluku větru	Slouží k nastavení, zda se má v průběhu záznamu videosekvence normální rychlostí redukovat hluk větru z mikrofonu. Při přehrávání však mohou být kromě hluku větru těžko slyšitelné i ostatní zvuky. Výchází nastavení je Vypnuto .	👓50

Další informace

Další informace naleznete v části „Základní operace v menu“ (📖 6).

Přehrávání videosekvencí

- 1** Stiskem tlačítka  (přehrávání) vyberte režim přehrávání.
- Pomocí multifunkčního voliče vyberte videosekvenci.
 - Videosekvence je možné poznat podle symbolu možnosti videosekvence () 86).

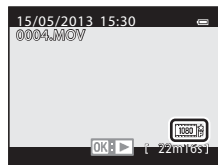



- 2** K přehrávání videosekvence slouží tlačítko .













Operace dostupné v průběhu přehrávání videosekvence

K rychlému převijení směrem vpřed nebo vzad otáčejte multifunkčním voličem.





V horní části monitoru se zobrazí ovládací prvky přehrávání.

Pomocí tlačítek multifunkčního voliče  nebo  vyberte symbol ovládacího prvku přehrávání a stisknutím tlačítka  proveďte následující operace.



Chcete-li	Použijte	Popis
Převínoout zpět		Videosekvenci lze rychle převínoout zpět stisknutím a podržením tlačítka  .
Převínoout vpřed		Videosekvenci lze rychle převínoout dopředu stisknutím a podržením tlačítka  .
Pozastavit		Při pozastaveném přehrávání je možné pomocí ovládacích prvků přehrávání, umístěných v horní části monitoru, provádět následující operace:
		 Převínutí videosekvence o jeden snímek zpět. Nepřetržitě převijení proveďte stisknutím a podržením tlačítka  .
		 Převínutí videosekvence o jeden snímek vpřed. Nepřetržitě převijení proveďte stisknutím a podržením tlačítka  .
		 Vyjmutí a uložení pouze požadovaných částí videosekvence () 27).
		Obnovení přehrávání.
Skončit		Návrat do režimu přehrávání jednotlivých snímků.

* Videosekvenci lze rovněž posouvat dopředu nebo dozadu otáčením multifunkčního voliče.

Chcete-li videosekvenci smazat, vyberte ji v režimu přehrávání jednotlivých snímků () 28) nebo v režimu přehrávání náhledů () 70) a stiskněte tlačítko  () 29).

Nastavení hlasitosti

Při přehrávání použijte prvky **T/W** () 1) ovladače zoomu.

Používání GPS/elektronického kompasu (pouze model COOLPIX S9500)

Zahájení záznamu dat GPS

Vestavěné zařízení GPS fotoaparátu přijímá signály z družic GPS, na základě kterých zjišťuje aktuální čas a polohu.

Informace o poloze (zeměpisnou šířku a délku) lze zaznamenat na pořizované snímky.

Zapnutí systému GPS

Stiskněte tlačítko **MENU** → symbol menu  (Možnosti GPS) (📖7) → Možnosti GPS

Před použitím funkce GPS nastavte správně **Časové pásmo a datum** (📖96).

- 1 Pomocí multifunkčního voliče vyberte položku **Záznam dat GPS** a stiskněte tlačítko .

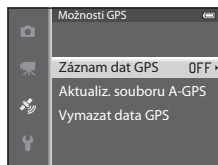

- 2 Vyberte možnost **Zapnuto** a stiskněte tlačítko .

- Z družic GPS jsou přijímány signály a určování polohy se spustí.
- Výchozí nastavení je **Vypnuto**.

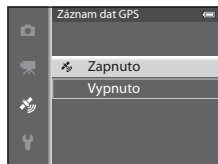

- 3 Stiskněte tlačítko **MENU**.

- Fotoaparát se vrátí na obrazovku fotografování.
- Při započítí příjmu signálů z družic GPS se pohybujte v otevřeném prostoru.





✓ Poznámky k funkci GPS

- Před použitím systému GPS si přečtěte část „<Důležité> Používání GPS/elektronického kompasu (pouze model COOLPIX S9500)*“ (☞x).
- Pokud je určování polohy prováděno poprvé, jestliže jej nebylo možné provést delší dobu nebo bezprostředně po výměně baterie, trvá několik minut, než jsou informace o poloze znovu získány.
- Polohy družic GPS se neustále mění.
V závislosti na místě a čase nemusí být určení polohy možné nebo může určitou dobu trvat.
Chcete-li využívat funkci GPS, používejte fotoaparát v otevřeném prostředí s málo překážkami směrem k obloze. Příjem signálu se zlepší, bude-li anténa GPS (☞1) směřovat k obloze.
- Na následujících místech, kde je signál stíněn nebo odrážen, může být určení polohy neúspěšné nebo nepřesné:
 - uvnitř budov nebo v podzemních prostorách,
 - mezi výškovými budovami,
 - pod nadjezdy a nadchody,
 - uvnitř tunelů,
 - v blízkosti elektrického vedení vysokého napětí,
 - mezi skupinami stromů.
- Určování polohy může narušit používání mobilního telefonu v pásmu 1,5 GHz poblíž fotoaparátu.
- Při přenašení fotoaparátu se zapnutým určováním polohy nemějte fotoaparát v kovovém obalu. Polohu nelze určit, pokud je fotoaparát zakryt kovovým materiálem.
- Tam, kde se signály z družic GPS výrazně liší, může docházet k odchylkám v řádu stovek metrů.
- Při určování polohy věnujte pozornost svému okolí.
- Údaje o datu a čase pořízení snímku, zobrazované při přehrávání snímků, jsou převzaty z vnitřních hodin fotoaparátu. Aktuální čas, získaný z údajů o poloze a zaznamenaný na snímcích, se na displeji fotoaparátu nezobrazuje.
- U fotografií pořízených sériovým snímáním budou údaje o poloze zaznamenaný na prvním snímku.

✓ Vybíjení baterie během záznamu dat GPS

- Pokud je položka **Záznam dat GPS** nastavena na možnost **Zapnuto**, systém GPS bude pokračovat v činnosti v určených intervalech po dobu přibližně 6 hodin i po vypnutí fotoaparátu. V zaznamenávání dat protokolu (☞92) bude systém GPS také pokračovat i po vypnutí fotoaparátu.
- Pokud je položka **Záznam dat GPS** nastavena na možnost **Zapnuto**, vybíjí se baterie rychleji, než je obvyklé. Zjistěte si stav baterie zejména při zaznamenávání dat protokolu.

Indikace příjmu signálu GPS a informace o bodech zájmu (POI – Point of Interest)



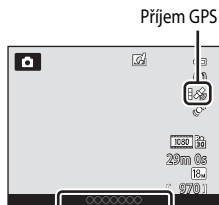

- Příjem GPS lze ověřit na obrazovce fotografování.
 - : Signál je přijímán ze čtyř a více družic a provádí se určování polohy. Údaje o poloze se zaznamenají na snímek.
 - : Signál je přijímán ze tří družic a provádí se určování polohy. Údaje o poloze se zaznamenají na snímek.
 - : Probíhá příjem signálu z družic, nelze však provést určení polohy. Údaje o poloze se na snímek nezaznamenají.
 - : Signály z družic nelze přijmout a určení polohy není možné. Údaje o poloze se na snímek nezaznamenají.
- Informace POI zahrnují údaje o názvech nejbližších orientačních bodů (objektů) a jiné detaily.





Příjem GPS
Informace o názvu místa
(Informace o bodech zájmu (POI))

- Pokud je položka **Zobrazit POI** v menu možností GPS **Body zájmu (POI)** () nastavena na možnost **Zapnuto**, budou se při fotografování zobrazovat údaje o názvech lokalit, které jsou nejbližší k aktuálnímu umístění.
- Pokud je položka **Zahrnout POI** nastavena na možnost **Zapnuto**, lze při fotografování zaznamenat na snímek údaje o názvu místa.
- Pokud byly na snímky během fotografování zaznamenány údaje o názvech míst, zobrazují se při přehrávání snímků, pokud je položka **Zobrazit POI** nastavena na možnost **Zapnuto**.
- Namísto údaje o názvu místa se může zobrazit symbol „----“ v závislosti na nastavení úrovně v položce **Úroveň detailů** menu **Body zájmu (POI)**. Názvy některých význačných bodů také nemusí být zaregistrovány, případně mohou být odlišné.

Snímky se zaznamenanými údaji o poloze

- U snímků, které mají zaznamenaný údaj o poloze , se při přehrávání zobrazuje symbol ()10).
- Po přenesení snímků do počítače lze údaje o poloze zaznamenané na snímcích ověřit na mapě v softwaru ViewNX 2 ()78).
- Skutečné místo pořízení snímku se však může od informací GPS zaznamenaných v souborech snímků lišit, což je dáno přesností získaných informací o poloze a rozdíly v používaném geodetickém systému.
- Údaje o poloze a informace POI zaznamenané na snímcích lze vymazat použitím možnosti **Vymazat data GPS** v části **Možnosti GPS** ()91). Vymazané informace nelze obnovit.



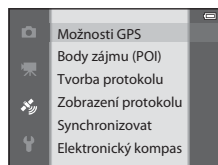

Funkce, které lze nastavit pomocí tlačítka MENU (Menu) (Možnosti GPS)

Stiskněte tlačítko **MENU** → symbol menu  (Možnosti GPS) 







Volbou symbolu menu  na obrazovce menu zobrazíte menu možností GPS, kde lze změnit následující nastavení.



Dostupné menu možností GPS

Možnost	Popis	
Možnosti GPS	<p>Záznam dat GPS: Při nastavení na možnost Zapnuto je signál přijímán z družic GPS a určování polohy je zahájeno .</p> <p>Výchozí nastavení je Vypnuto.</p> <p>Aktualiz. souboru A-GPS: Soubor A-GPS (asistenční GPS) se aktualizuje pomocí paměťové karty. Použití nejnovějšího souboru A-GPS může zkrátit dobu potřebnou k získání údajů o poloze.</p> <ul style="list-style-type: none"> Provedte aktualizaci souboru stažením nejnovějšího souboru A-GPS z webové stránky uvedené níže. http://nikonimglib.com/agps3/ <p>Vymazat data GPS: Informace o poloze a bodech zájmu (POI) zaznamenané na snímcích se vymažou.</p>	 59
Body zájmu (POI)	<p>Provedte nastavení POI (body zájmu, informace o názvech míst)</p> <p>Zahrnout POI: Při nastavení možnosti Zapnuto se do pořizovaných snímků zaznamenají údaje o názvu místa. Výchozí nastavení je Vypnuto.</p> <p>Zobrazit POI: Při nastavení na možnost Zapnuto se na obrazovce fotografování nebo přehrávání zobrazují informace o názvu místa. Pokud je pořízen snímek při nastavení položky Zahrnout POI na možnost Zapnuto, zobrazí se při přehrávání tohoto snímku na obrazovce informace o názvu místa. Výchozí nastavení je Vypnuto.</p> <p>Úroveň detailů: Slouží k nastavení úrovně zobrazení údajů o názvech míst. Při vyšší úrovni zobrazení se zobrazí podrobnější regionální informace a při nižší úrovni zobrazení se zobrazí regionální informace platné pro širší oblast (např. názvy zemí).</p> <p>Upravit POI: Úroveň údajů o názvech míst zaznamenaných na snímcích lze změnit a regionální informace lze vymazat.</p>	 61

Funkce, které lze nastavit pomocí tlačítka MENU (Menu) (Možnosti GPS)

Možnost	Popis	
Tvorba protokolu	<p>Získané údaje o poloze se zaznamenávají v intervalu nastaveném v položce Interval protokolu až do uplynutí doby předem nastavené pomocí položky Spustit protokol (pouze pokud je položka Záznam dat GPS v části Možnosti GPS menu možností GPS nastavena na možnost Zapnuto).</p> <ul style="list-style-type: none"> • Pokud chcete data zobrazit, zvolte možnost Ukončit protokol a uložte protokol na paměťovou kartu. 	 62
Zobrazení protokolu	<p>Záznam dat uložený na paměťové kartě lze vymazat pomocí možnosti Ukončit protokol v menu Tvorba protokolu.</p> <ul style="list-style-type: none"> • Chcete-li protokol vymazat, vyberte jej a stiskněte tlačítko . 	 64
Synchronizovat	<p>Datum a čas vnitřních hodin fotoaparátu se nastaví podle signálu z družic GPS (pouze pokud je položka Záznam dat GPS v části Možnosti GPS menu možností GPS nastavena na možnost Zapnuto).</p>	 64
Elektronický kompas	<p>Zobrazení kompasu: Při nastavené možnosti Zapnuto se na obrazovce fotografování zobrazuje směr zaměření fotoaparátu. Pokud je monitor natočen směrem nahoru, přepne se indikace kompasu na kruhový kompas s červenou šipkou směřující k severu. Výchozí nastavení je Vypnuto.</p> <p>Korekce kompasu: Provede korekci kompasu při nesprávném zobrazení jeho směru. Pohybuje fotoaparátem po dráze podobné číslici osm a současně jej naklápějte zápěstím střídavě dopředu a dozadu, ze strany na stranu nebo nahoru a dolů.</p>	 65

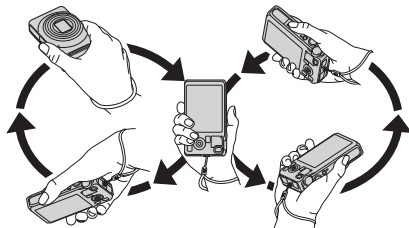

Používání funkce Wi-Fi (bezdrátová síť LAN) (pouze model COOLPIX S9500)

Funkce, které lze provozovat pomocí rozhraní Wi-Fi

Pokud si do svého inteligentního zařízení s operačním systémem Android OS nebo iOS nainstalujete specializovaný software „Wireless Mobile Utility“ a propojíte je s fotoaparát, můžete provozovat následující funkce.

Take Photos (Pořizování fotografií)

Na inteligentním zařízení lze zobrazit obrazovku fotografování fotoaparátu a ovládat fotoaparát pomocí dálkového ovládání.*

Snímky pořízené dálkovým ovládáním je možné zkopírovat do inteligentního zařízení.

* Pomocí aktivovaného dálkového ovládání nelze provádět jiné operace než zapnutí a vypnutí fotoaparátu.

View Photos (Prohlížení fotografií)

Fotografie uložené na paměťové kartě fotoaparátu lze zkopírovat do inteligentního zařízení.

Instalace softwaru do inteligentního zařízení

1 Připojte se pomocí svého inteligentního zařízení ke službě Google Play Store, App Store nebo k jiné online prodejní aplikaci a vyhledejte řetězec „Wireless Mobile Utility“.

- Další podrobnosti naleznete v návodu k obsluze inteligentního zařízení.

2 Přečtěte si popis a další informace a software nainstalujte.

- Další informace o ovládání softwaru získáte v návodu k obsluze, který lze stáhnout z níže uvedených webových stránek
 - Android OS : <http://nikonimglib.com/ManDL/WMAU/>
 - iOS : <http://nikonimglib.com/ManDL/WMAU-ios/>

Propojení inteligentního zařízení s fotoaparátem

Stiskněte tlačítko **MENU** → symbol menu **Y** (nastavení) (📖7) → Možnosti Wi-Fi → Síť Wi-Fi

- 1 Stiskněte multifunkční volič, vyberte možnost **Síť Wi-Fi** a stiskněte tlačítko **OK**.

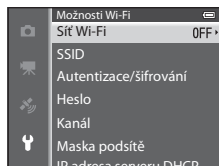

- 2 Vyberte možnost **Zapnuto** a stiskněte tlačítko **OK**.



- Zobrazí se identifikátor SSID a heslo.
- Pokud je položka **Autentizace/šifrování** nastavena na možnost **Otevřené** (výchozí nastavení), heslo se nezobrazuje.
- Pokud inteligentní zařízení neodešle do 3 minut potvrzení připojení, vrátí se nastavení na možnost **Vypnuto**.

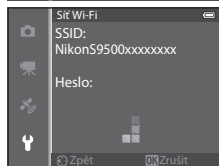

- 3 Na inteligentním zařízení nastavte funkci Wi-Fi na možnost **Zapnuto**.

- Další podrobnosti naleznete v návodu k obsluze inteligentního zařízení.
- Pokud se zobrazí název sítě (SSID), kterou je možné použít k připojení inteligentního zařízení, zvolte název SSID zobrazený na fotoaparátu.
- Pokud se zobrazí výzva k zadání hesla (📖95), zadejte heslo, které je zobrazeno na fotoaparátu.
- Jakmile se fotoaparát úspěšně připojí k síti Wi-Fi, zobrazí se obrazovka fotografování se symbolem Wi-Fi (📖8).



- 4 Na inteligentním zařízení spusťte nainstalovaný specializovaný software.

- Zobrazí se obrazovka k výběru možnosti „Take photos“ (Pořizování fotografií) nebo „View photos“ (Prohlížení fotografií).
- Jestliže se zobrazí hlášení „Cannot connect to camera.“ (K fotoaparátu se nelze připojit), nastavení možnosti **Síť Wi-Fi** zopakujte.

Ukončení připojení Wi-Fi

- Vypněte fotoaparát.
- Na inteligentním zařízení nastavte funkci Wi-Fi na možnost Vypnuto.

Poznámky k připojení Wi-Fi

- Na místech, kde je zakázáno používat rádiové vlny, nastavte položku **Síť Wi-Fi** na možnost **Vypnuto**.
- Funkci Wi-Fi nelze použít, pokud ve fotoaparátu není vložena paměťová karta. Funkci Wi-Fi nelze použít, pokud je ve fotoaparátu vložena karta Eye-Fi (85).
- Na zařízení připojeném k síti Wi-Fi je deaktivována možnost **Automat. vypnutí**.
- Pokud je položka **Síť Wi-Fi** nastavena na možnost **Zapnuto**, vybíjí se baterie rychleji než je obvyklé.
- Pokud indikace stavu baterie na monitoru ukazuje hodnotu , položku **Síť Wi-Fi** nelze vybrat. Pokud indikace stavu baterie ukáže hodnotu , zatímco je navázáno spojení Wi-Fi, spojení bude ukončeno.

Poznámka k nastavení zabezpečení

Pokud je ve fotoaparátu aktivována funkce Wi-Fi, která nemá náležitě nastavení zabezpečení (šifrování a heslo), mohou vzniknout škody způsobené přístupem neautorizovaných externích subjektů do sítě. Důrazně doporučujeme provést požadované nastavení zabezpečení před použitím funkce Wi-Fi.

K nastavení zabezpečení použijte položku **Možnosti Wi-Fi** v menu nastavení (98).









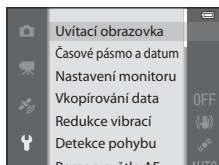

Obecné nastavení fotoaparátu















Menu nastavení

Stiskněte tlačítko **MENU** → symbol menu  (nastavení) 

Volbou symbolu menu  na obrazovce menu zobrazte menu nastavení, kde lze změnit následující nastavení.



Položka	Popis	
Uvítací obrazovka	Zvolte, zda se má při zapnutí fotoaparátu zobrazit na monitoru uvítací obrazovka. Snímek, který se bude zobrazovat na uvítací obrazovce, je možné zvolit. Výchozí nastavení je Žádná .	 67
Časové pásmo a datum	Slouží k nastavení údajů souvisejících s datem a časem fotoaparátu. Nastavení Časové pásmo umožňuje zadat časové pásmo, kde je fotoaparát převážně používán, a v případě potřeby letní čas. Jestliže je nastaven cíl cesty  , fotoaparát automaticky vypočítá časový posun mezi cílem cesty a domácím časovým pásmem  a na snímky zaznamenaná časové údaje platné v cíli cesty.	 68
Nastavení monitoru	Je možné nastavit zobrazení snímku po jeho pořízení a jas obrazovky. V části Info o snímku vyberte typ informací, které se budou zobrazovat na monitoru v expozičním režimu a v režimu přehrávání. Při výběru možnosti Pom. mřížka+auto , info se při fotografování bude zobrazovat pomocná mřížka, usnadňující kompozici snímku.	 70
Vkopírování data	Slouží ke vkopírování data a času pořízení snímku do snímků při fotografování. Výchozí nastavení je Vypnuto . Datum nelze vkopírovat v následujících situacích: <ul style="list-style-type: none">• Pokud je jako motivový program vybrána možnost  (Noční krajina) (s nastavením Z ruky),  (Noční portrét) (s nastavením Z ruky),  (Protisvětlo) (s funkcí HDR nastavenou na možnost Zapnuto), Sport, Muzeum, Jednoduché panoráma, Portrét domác. zvířat (s nastavením Sériové snímání) nebo Snímky 3D.• Pokud je zvolena možnost Sériové snímání R, Sériové snímání P, Vyr. paměť před exp., Sér. snímání R: 120 obr./s, Sér. snímání R: 60 obr./s nebo BSS v expozičním režimu Sériové snímání 62).• Během nahrávání videosekvence.	 72

Položka	Popis	
Redukce vibrací	<p>Slouží ke snížení rozmazání snímku způsobeného chvěním fotoaparátu při fotografování. Výchozí nastavení je Zapnuto.</p> <ul style="list-style-type: none"> Jestliže ke stabilizaci fotoaparátu používáte stativ, nastavte u této funkce možnost Vypnuto, aby se zamezilo jejímu nesprávnému fungování. 	 73
Detekce pohybu	<p>Jestliže fotoaparát detekuje chvění fotoaparátu nebo pohyb objektu, automaticky zvýší citlivost ISO a zkrátí čas závěrky za účelem omezení rozmazání. Výchozí nastavení je Auto.</p> <p>Když fotoaparát zaznamená chvění a zkrátí čas závěrky, rozsvítí se zelené symbol .</p> <ul style="list-style-type: none"> Při používání určitých expozičních režimů nebo nastavení nedochází k detekci pohybu. V takovém případě se indikace  nezobrazuje. 	 74
Pomoc. světlo AF	<p>Pokud zvolíte možnost Auto (výchozí nastavení), rozsvítí se ve tmavém prostředí pomocné světlo AF (26) a pomůže fotoaparátu zaostřit.</p> <ul style="list-style-type: none"> V závislosti na umístění zaostřovacího pole nebo na motivovém programu se nemusí pomocné světlo AF rozsvítit ani v případě, že je nastavena možnost Auto. 	 75
Digitální zoom	<p>Jestliže je nastavena možnost Zapnuto (výchozí nastavení), pak otočením ovladače zoomu směrem k symbolu T () dojde k aktivaci digitálního zoomu (25), pokud je optický zoom v poloze maximálního telezoomu.</p> <p>Při nastavení na možnost Ořez je digitální zoom omezen na rozsah (do polohy zoomu ), při kterém se nesnižuje obrazová kvalita pořízeného snímku.</p> <ul style="list-style-type: none"> Některá nastavení a režimy expozičního režimu neumožňují použít současně digitální zoom. 	 76
Nastavení zvuku	<p>Slouží k zapnutí a vypnutí různých zvuků fotoaparátu. Ve výchozím nastavení jsou zvuky zapnuté.</p> <ul style="list-style-type: none"> Při některých nastaveních a režimech expozičního režimu je provozní zvuk vypnutý. 	 77
Automat. vypnutí	<p>Nastaví dobu, po které se monitor vypne za účelem úspory energie. Výchozí nastavení je 1 min.</p>	 77
Formátovat paměť/ Formátovat kartu	<p>Slouží k formátování vnitřní paměti (jen když není vložena paměťová karta) nebo k formátování paměťové karty (když je vložena paměťová karta).</p> <ul style="list-style-type: none"> Všechna data uložená ve vnitřní paměti nebo na paměťové kartě jsou v průběhu formátování smazána a není možné je obnovit. Před formátováním vždy přeneste a uložte důležité snímky do počítače. 	 78
Jazyk/Language	<p>Změní jazyk displeje fotoaparátu.</p>	 78

Položka	Popis	
Nastavení TV výstupu	Nastavení připojení k televizoru. <ul style="list-style-type: none"> Jestliže je fotoaparát připojen k televizoru pomocí A/V kabelu a nezobrazí se žádný snímek, podle typu signálu kompatibilního s televizorem nastavte Režim video na možnost NTSC nebo PAL. Je možné nastavit HDMI. 	 79
Nabíjení z počítače	Při nastavení na možnost Auto (výchozí nastavení) lze dobít baterii fotoaparátu připojením fotoaparátu k počítači (za předpokladu, že je počítač schopen poskytovat napájení). <ul style="list-style-type: none"> Dobíjení prostřednictvím počítače může trvat déle než nabití baterie pomocí síťového zdroje/nabíječky EH-70P. 	 80
Indikace mrknutí	Pokud fotoaparát zjistí, že osoba v záběru mohla při fotografování ihned po pořízení snímku pomocí funkce detekce obličeje zavřít oči, a je nastaven jiný režim než inteligentní portrét ( 67), pro kontrolu pořízeného snímku se na monitoru zobrazí obrazovka Mrkl někdo při expozici? Výchozí nastavení je Vypnuto .	 82
Možnosti Wi-Fi (pouze model COOLPIX S9500)	Pokud chcete připojit fotoaparát ke svému inteligentnímu zařízení, zapněte síť Wi-Fi (bezdrátová síť LAN). Informace o síti, jako je SSID fotoaparátu a heslo, je možné změnit.	 83
Přenos pomocí Eye-Fi	Slouží k nastavení, zda se má zapnout funkce odesílání snímků do počítače pomocí běžně dostupné karty Eye-Fi. Výchozí nastavení je Povolit .	 85
Filmový pás	Pokud je vybrána možnost Zapnuto , zobrazí se v dolní části monitoru náhledy předchozích a následujících snímků, pokud v režimu přehrávání jednotlivých snímků při zobrazeném snímku rychle otočíte multifunkčním voličem ( 28). Výchozí nastavení je Vypnuto .	 86
Obnovit vše	Obnoví nastavení fotoaparátu na výchozí hodnoty. <ul style="list-style-type: none"> Některá z nastavení, například Časové pásmo a datum a Jazyk/Language, se neresetují. 	 87
Verze firmwaru	Zobrazí aktuální verzi firmwaru fotoaparátu.	 90



Referenční část

Referenční část uvádí podrobné informace a rady pro používání fotoaparátu.

Fotografování

Použití funkce Jednoduché panoráma (fotografování a přehrávání)..... 2

Přehrávání

Režim Oblíbené snímky..... 5

Režim Automatické třídění..... 8

Režim Zobrazení podle data..... 10

Přehrávání snímků patřících do sekvence..... 11

Úpravy statických snímků..... 13

Připojení fotoaparátu k televizoru (prohlížení snímků na televizoru)..... 20

Připojení fotoaparátu k tiskárně (přímý tisk)..... 22

Videosekvence

Úpravy videosekvencí..... 27

Menu

Menu fotografování (režim (Auto))..... 29

Menu Inteligentní portrét..... 43

Menu Video..... 45

Menu přehrávání..... 51

Menu Možnosti GPS (pouze model COOLPIX S9500)..... 59

Menu nastavení..... 67

Další informace

Chybová hlášení..... 91

Názvy souborů a složek..... 97

Volitelné příslušenství..... 99

Použití funkce Jednoduché panoráma (fotografování a přehrávání)

Pořizování snímků s funkcí Jednoduché panoráma

Otočte volič expozičních režimů do polohy SCENE → tlačítko MENU → Jednoduché panoráma

1 Zvolte rozsah záběru z možností Normální (180°) nebo Široký (360°) a stiskněte tlačítko .

- Při držení fotoaparátu ve vodorovné orientaci jsou velikosti obrazu (Š × V) následující:
 - Normální (180°):
4800 × 920 při horizontálním pohybu fotoaparátu,
1536 × 4800 při vertikálním pohybu fotoaparátu.
 - Široký (360°):
9600 × 920 při horizontálním pohybu fotoaparátu,
1536 × 9600 při vertikálním pohybu fotoaparátu.
- Pokud je fotoaparát držen v orientaci „na výšku“, jsou velikosti obrazu při jednotlivých kombinacích směru pohybu a Š × V vzhledem k výše uvedeným údajům opačné.

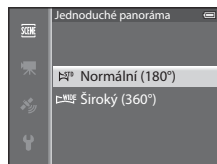

2 Nastavte záběr první části panoramatické scény a zaostřete namáčknutím tlačítka spouště do poloviny.

- Zoom je pevně nastaven do širokoúhlé polohy.
- Na monitoru se zobrazí pomocný rámeček.
- Fotoaparát zaostří na objekt ve středu obrazového pole.
- Je možné nastavit korekci expozice (58).
- Pokud pro hlavní objekt nelze nastavit expozici nebo zaostření, zkuste použít blokování zaostření (68).



3 Tlačítko spouště zcela domáčkněte a pusťte.

- Zobrazí se symboly označující směr panorámatu.



4 Začněte rovně a pomalu pohybovat fotoaparátem v některém z těchto čtyř směrů.

- Fotografování se spustí, jakmile fotoaparát detekuje směr panorámatu.
- Zobrazí se vodítko označující aktuální snímání bod.
- Jakmile se vodítko označující aktuální snímání bod dostane na konec dráhy, snímání se ukončí.

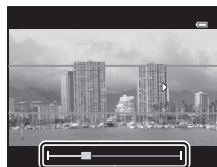

Vodítko

Příklad pohybu fotoaparátem

- Aniž by změnil svoji polohu, pohybuje uživatel fotoaparátem od začátku do konce vodítka ve vodorovném nebo svislém oblouku.
- Jestliže od započetí snímání uplyne přibližně 15 sekund (při **STANDARD Normální (180°)**) nebo 30 sekund (při **WIDE Široký (360°)**) a vodítko označující aktuální snímání bod se nedostane na konec dráhy, snímání se ukončí.



✓ Poznámky k pořizování jednoduchých panorám

- Plocha snímku zachycená na uloženém snímku bude užší než oblast, která je vidět na monitoru při fotografování.
- Pokud je rychlost pohybu fotoaparátu příliš vysoká, fotoaparát se značně chvěje nebo je předmět příliš jednotvárný, jako například v případě stěny nebo tmavého prostředí, fotografování skončí chybou.
- Panoramatické snímky se neuloží, pokud se fotografování zastaví před dosažením poloviny rozsahu panorámatu.
- Pokud snímání dosáhne více než polovinu rozsahu panorámatu, ale skončí před koncovým bodem, bude nenasnímaný zbytek rozsahu zaznamenán jako šedá plocha.

Prohlížení jednoduchých panorám (posouvání)

Přepněte do režimu přehrávání (📖28), zobrazte snímek zaznamenaný pomocí funkce Jednoduché panoráma v režimu přehrávání jednotlivých snímků a stiskněte tlačítko **OK**. Fotoaparát zobrazí kratší stranu snímku, vyplní celou obrazovku a zobrazenou plochu automaticky posouvá.

- Symbol **STP** nebo **WIDE** se zobrazí u snímků pořízených pomocí funkce Jednoduché panoráma.
- Obraz je posouván ve směru pořízení panoramatického snímku.
- Chcete-li obraz posunout dopředu nebo zpět, použijte multifunkční volič.

Při přehrávání jsou u horního okraje monitoru zobrazeny ovládací prvky přehrávání. Pokud pomocí tlačítek multifunkčního voliče **◀** nebo **▶** zvolíte ovládací prvek přehrávání a stisknete tlačítko **OK**, lze provádět následující operace.

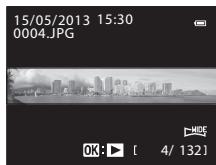

Chcete-li	Použijte	Popis	
Převínoout zpět	◀	Stisknutím tlačítka OK se převine panoráma rychle zpět.*	
Převínoout vpřed	▶	Stisknutím tlačítka OK se převine panoráma rychle vpřed.*	
Pozastavit	⏸	Při pozastaveném přehrávání je možné pomocí ovládacích prvků přehrávání, umístěných v horní části monitoru, provádět následující operace:	
		◀	Převíjení panorámatu zpět při stisknutém tlačítku OK .*
		▶	Převíjení panorámatu vpřed při stisknutém tlačítku OK .*
	▶	Nové spuštění automatického posouvání.	
Ukončit	■	Návrat do režimu přehrávání jednotlivých snímků.	

* Tyto operace lze také provádět otáčením multifunkčního voliče.

✓ Poznámka k prohlížení snímků zaznamenaných pomocí funkce Jednoduché panoráma

Panoramatické snímky zaznamenané pomocí jiné funkce než Jednoduché panoráma fotoaparátu COOLPIX S9500/S9400 nemusí být možné v tomto fotoaparátu posouvat nebo zvětšovat.

Režim Oblíbené snímky

Svoje snímky (neplatí pro videosekvence) můžete roztřídit do devíti alb a označit je jako oblíbené snímky (označené snímky nebudou přesunuty ani zkopírovány).

Po přidání snímků do alb si můžete přehrát pouze přidané snímky v režimu oblíbených snímků.





- Vyhledávání snímků je jednodušší, pokud jsou složeny do samostatných alb na základě určitých událostí nebo typů objektů.
- Jeden snímek je možné vložit do několika alb.
- Do alba lze vložit nejvýše 200 snímků.

Vkládání snímků do alb

Stiskněte tlačítko  (režim přehrávání*) → tlačítko MENU →  nebo  nebo symbol menu  (📖71) → Oblíbené snímky

* Snímky nelze vkládat v režimu přehrávání oblíbených snímků.

1 Stiskněte tlačítko multifunkčního voliče nebo , vyberte snímek a stisknutím tlačítka zobrazte symbol .

- Chcete-li do stejného alba přidat více snímků, tento krok podle potřeby zopakujte.
- Chcete-li výběr zrušit, stisknutím tlačítka  symbol  odstraňte.
- Při otočení ovladače zoomu (25) směrem k symbolu **T** () se přepne zobrazení do režimu přehrávání jednotlivých snímků. Při otočení ovladače zoomu směrem k symbolu **W** () se přepne zobrazení do režimu zobrazení náhledů.



2 U všech snímků, které mají být přidány do alba, zobrazte symbol a stisknutím tlačítka vybrané snímky vložte.

3 Pomocí multifunkčního voliče vyberte album, do kterého budou snímky vloženy, a stiskněte tlačítko .





- Vybrané snímky jsou přidány a fotoaparát se přepne do režimu přehrávání.
- Chcete-li stejné snímky vložit do více alb, zvolte možnost **Oblíbené snímky** a zopakujte postup od kroku 1.



Přehrávání snímků uložených v albch

Stiskněte tlačítko  (režim přehrávání) → tlačítko **MENU** → symbol menu **MODE** (71) →  Oblíbené snímky

Pomocí multifunkčního voliče vyberte album a stisknutím tlačítka  přejděte pouze snímky vložené do stejného alba.



- Na obrazovce se seznamem alb lze provádět následující operace:
 -  tlačítko (mazání): Z aktuálně vybraného alba odstraní všechny snímky.
 - **MENU** tlačítko: Změní symbol alba (barvu a podobu) (7).
- Jestliže při prohlížení snímků v režimu přehrávání jednotlivých snímků nebo v režimu přehrávání náhledů zobrazíte menu stisknutím tlačítka **MENU** a vyberete symbol menu  (menu oblíbených snímků), můžete vybrat funkci v menu přehrávání (73).









Poznámka k mazání

Pokud je snímek vymazán v režimu oblíbených snímků, není pouze odebrán z alba, ale odpovídající snímek je také trvale odstraněn z vnitřní paměti či paměťové karty.

Odstraňování snímků z alb

Zvolte režim oblíbených snímků → zvolte album, ze kterého se mají odstranit snímky, (6) → tlačítko  → tlačítko **MENU** → Odstranit z oblíbených



- 1 Stiskněte tlačítko multifunkčního voliče  nebo , vyberte snímek a stisknutím tlačítka  zobrazte symbol .



- Chcete-li ze stejného alba odstranit více snímků, tento krok podle potřeby zopakujte.
- Otočením ovladače zoomu (25) ve směru **T** () přepnete zpět do režimu přehrávání jednotlivých snímků nebo otočením ve směru **W** () zobrazíte náhledy.



- 2 Zvolte možnost **Ano** a stiskněte tlačítko .

Změna symbolu alba oblíbených snímků

Stiskněte tlačítko  (režim přehrávání) → tlačítko MENU → symbol menu MODE (71) →  Oblíbené snímky → Vyberte požadované album → tlačítko MENU

- 1** Pomocí tlačítek  nebo  multifunkčního voliče vyberte barvu symbolu a stiskněte tlačítko .



- 2** Pomocí tlačítek , ,  nebo  vyberte symbol a stiskněte tlačítko .

- Symbol se změní a zobrazení na monitoru se vrátí na obrazovku se seznamem alb.

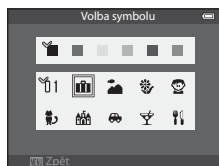

Poznámky k symbolům alb

Symbole alb lze nastavit pro vnitřní paměť a paměťovou kartu zvlášť.



- Chcete-li změnit symboly alb pro vnitřní paměť, vyjměte nejprve z fotoaparátu paměťovou kartu.
- Výchozí nastavení symbolu je symbol čísla (černý).

Režim Automatické třídění

Pořízené snímky se automaticky třídí podle kategorií, například na portréty, krajiny a videosekvence.







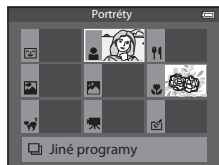









Stiskněte tlačítko  (režim přehrávání) → tlačítko **MENU** → symbol menu **MODE** (71) →  Automatické třídění

Pomocí multifunkčního voliče vyberte kategorii a pomocí tlačítka  snímky ve vybrané kategorii přehrajte.

- Je-li zobrazena obrazovka výběru kategorie, je možné provést následující operaci.
 -  tlačítko (mazání): Z vybrané kategorie odstraní všechny snímky.
- Jestliže při prohlížení snímků v režimu přehrávání jednotlivých snímků nebo v režimu přehrávání náhledů zobrazíte menu stisknutím tlačítka **MENU** a vyberete symbol menu  (menu automatického třídění), můžete vybrat funkci v menu přehrávání (73).



Kategorie režimu Automatické třídění

Položka	Popis
 Úsměv	Snímky pořízené v režimu  Inteligentní portrét (📖45) při nastavení spouště detekující úsměv na možnost Zapnuto .
 Portréty	Snímky pořízené v režimu  (auto) (📖31) s detekcí tváří (📖67) Snímky pořízené v následujících motivových programech (📖33): <ul style="list-style-type: none"> •  (Noční portrét)* •  (Protisvětlo)* • Portrét* nebo Párty/interiér Snímky pořízené v režimu  Inteligentní portrét (📖45) při nastavení spouště detekující úsměv na možnost Vypnuto
 Jídlo	Snímky pořízené v motivovém programu Jídlo (📖33)
 Krajina	Snímky pořízené v motivovém programu Krajina* (📖33)
 Úsvit a soumrak	Snímky pořízené v následujících motivových programech (📖33): <ul style="list-style-type: none"> •  (Noční krajina) * • Západ slunce, Úsvit/soumrak nebo Ohňostroj
 Makro	Snímky pořízené v režimu  (auto) s režimem makro (📖54) Snímky pořízené v motivovém programu Makro* (📖33)
 Portrét domác. zvířat	Snímky pořízené v motivovém programu Portrét domác. zvířat (📖33)
 Video	Videosekvence (📖82)
 Upravené kopie	Kopie vytvořené pomocí funkcí úprav (🔧13)
 Jiné programy	Všechny další snímky, ke kterým nelze definovat kategorii uvedenou výše

* Snímky pořízené v režimu  (Aut. volba motiv. prog.) (📖34) jsou také zařazeny do příslušných kategorií.







Poznámky k režimu Automatické třídění

- V režimu automatického třídění lze do každé kategorie zařadit až 999 souborů snímků či videosekvencí. Pokud je do určité kategorie seřazeno 999 snímků nebo videosekvencí, nelze již nové snímky či videosekvence do této kategorie zařazovat a nelze je ani zobrazovat v režimu automatického třídění. K prohlížení snímků a videosekvencí, které nebylo možné zařadit do kategorie, lze použít normální režim přehrávání (📖28) nebo zobrazení podle data (🔧10).
- V režimu automatického třídění nelze zobrazit snímky ani videosekvence zkopírované z vnitřní paměti nebo paměťové karty.
- V režimu automatického třídění nelze zobrazit snímky ani videosekvence uložené jiným fotoaparátem než COOLPIX S9500/S9400.

Režim Zobrazení podle data

Stiskněte tlačítko  (režim přehrávání) → tlačítko **MENU** → symbol menu **MODE** (71) →  Zobr. podle data

Pomocí multifunkčního voliče vyberte datum a pomocí tlačítka  přehrajte snímky pořízené ve vybraném dni.

- Zobrazí se první snímek pořízený ve vybraném dni.
- Je-li zobrazena obrazovka s daty pořízení snímků, je možné provést následující operace.
 - **MENU** tlačítko: Jestliže na obrazovce menu výběrem symbolu menu  (menu zobrazení podle data) zobrazíte menu přehrávání (73), můžete vybrat některou z následujících funkcí a tuto funkci použít na snímky pořízené ve vybraném dni.
 - Tisková objednávka, Prezentace nebo Ochrana
 -  tlačítko (mazání): Odstraní všechny snímky pořízené ve vybraný den.
- Jestliže při prohlížení snímků v režimu přehrávání jednotlivých snímků nebo v režimu přehrávání náhledů zobrazíte menu stisknutím tlačítka **MENU** a vyberete symbol menu  (menu zobrazení podle data), můžete vybrat funkci v menu přehrávání (73).
- V režimu zobrazení podle data není možné použít režim zobrazení kalendáře (70).

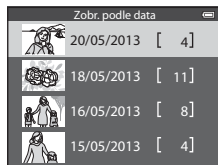

Poznámky k režimu Zobrazení podle data

- Je možné vybrat až 29 dat. Pokud existují snímky pořízené ve více než 29 dnech, budou všechny snímky, které jsou starší než je nejstarší z posledních 29 dat, sdruženy do složky **Ostatní**.
- V režimu zobrazení podle data lze zobrazit posledních 9000 snímků.
- Snímky pořízené fotoaparátem, na kterém není nastaveno datum, se považují za snímky pořízené 1. ledna 2013.

Přehrávání snímků patřících do sekvence

Snímky pořízené v následujícím režimu sériového snímání se při každém exponování ukládají jako skupiny (nazývané „sekvence“).

- **Sériové snímání R, Sériové snímání P, Vyr. paměť před exp., Sér. snímání R: 120 obr./s** nebo **Sér. snímání R: 60 obr./s** v režimu **Sériové snímání** (👁️34) menu fotografování
- **Sport** (📖38) nebo **Sériové snímání** v motivovém programu **Portrét domác. zvířat** (📖42)

V režimu přehrávání jednotlivých snímků nebo v režimu přehrávání náhledů (📖70) je první snímek v sekvenci použit jako „klíčový snímek“, který reprezentuje všechny snímky v dané sekvenci.

Pokud v režimu přehrávání jednotlivých snímků stisknete při zobrazeném klíčovém snímku sekvence tlačítko **OK**, zobrazí se všechny snímky této sekvence jednotlivě. Chcete-li se vrátit zpět k zobrazení pouze klíčových snímků, stiskněte tlačítko **▲** multifunkčního voliče.

Se zobrazenými jednotlivými snímky sekvence je možné provádět následující operace.

- Vybrat snímek: otočte multifunkčním voličem nebo použijte tlačítko **◀** nebo **▶**.
- Zvětšení: otočte ovladač zoomu ve směru **T** (🔍) (📖69).

✓ Poznámka k sekvenci

- Snímky pořízené sériovým snímáním jinými fotoaparáty než COOLPIX S9500/S9400 nelze zobrazit jako sekvence.
- Pokud je v režimu sériového snímání pořízen pouze jediný snímek, nelze jej zobrazit jako sekvenci.

📝 Možnosti zobrazení sekvence

Pomocí položky **Možnosti zobr. sekvence** (👁️58) v menu přehrávání lze nastavit zobrazení všech sekvencí pomocí jejich klíčových snímků nebo zobrazení jednotlivých snímků sekvencí.

Pokud je vybrán snímek sekvence a položka **Možnosti zobr. sekvence** je nastavena na možnost **Jednotlivé snímky**, zobrazí se na monitoru symbol 📖.

📝 Změna klíčového snímku sekvence

Klíčový snímek sekvence lze změnit pomocí možnosti **Vybrat klíčový snímek** (👁️58) v menu přehrávání.

Zobrazení sekvence

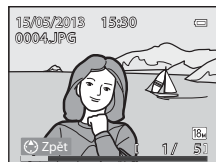

Mazání snímků patříčích do sekvence

Pokud je položka **Možnosti zobr. sekvence** (👁️58) menu přehrávání nastavena na možnost **Pouze klíčový snímek**, dojde po stisknutí tlačítka 🗑️ a volbě způsobu mazání k vymazání následujících snímků.

- Pokud je sekvence zobrazena pouze svým klíčovým snímkem:
 - **Aktuální snímek**: při vybrané sekvenci se vymažou všechny snímky sekvence.
 - **Vymaz. vyb. snímky**: při vybraném klíčovém snímku na obrazovce Vymazat vybrané snímky (📖30) se vymažou všechny snímky sekvence.
 - **Všechny snímky**: vymažou se všechny snímky včetně zobrazené sekvence.
- Pokud je vybrán klíčový snímek a pomocí tlačítka 🕒 byly zobrazeny jednotlivé snímky sekvence před stisknutím tlačítka 🗑️:
Způsoby mazání se změní na následující:
 - **Aktuální snímek**: vymaže zobrazený snímek.
 - **Vymaz. vyb. snímky**: na obrazovce Vymazat vybrané snímky je možné vybrat více snímků sekvence k vymazání (📖30).
 - **Celá sekvence**: vymažou se všechny snímky sekvence včetně zobrazeného snímku.

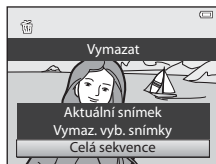

Dostupné možnosti menu přehrávání při práci se sekvencí

Pokud je při přehrávání sekvence snímků stisknuto tlačítko **MENU**, jsou v nabídce dostupné následující operace:

- | | | | |
|-----------------------------------|--------|---------------------------------|--------|
| • Rychlé vylepšení ¹ | → 👁️16 | • Malý snímek ¹ | → 👁️18 |
| • D-Lighting ¹ | → 👁️16 | • Zvuková poznámka ¹ | → 👁️56 |
| • Vylepšení vzhledu ¹ | → 👁️17 | • Kopie ² | → 👁️57 |
| • Tisková objednávka ² | → 👁️51 | • Možnosti zobr. sekvence | → 👁️58 |
| • Prezentace | → 👁️54 | • Vybrat klíčový snímek | → 👁️58 |
| • Ochrana ² | → 👁️55 | • Oblíbené snímky ² | → 👁️5 |
| • Otočit snímek ¹ | → 👁️55 | | |

¹ Jakmile se zobrazí jednotlivé snímky, stiskněte tlačítko **MENU**. Nastavení lze použít na jednotlivé snímky.

² Pokud je tlačítko **MENU** stisknuto při zobrazení pouze klíčového snímku, lze stejná nastavení použít na všechny snímky v dané sekvenci. Chcete-li použít nastavení na jednotlivé snímky, stiskněte tlačítko **MENU** po zobrazení jednotlivých snímků.

Úpravy statických snímků

Funkce úprav

V tomto fotoaparátu lze snímky snadno upravovat pomocí níže popsaných funkcí. Upravené snímky jsou ukládány jako samostatné soubory (📷97).

Funkce pro úpravu	Použití
Rychlé efekty (📷15)	Slouží k aplikaci různých efektů na snímky.
Rychlé vylepšení (📷16)	Snadno vytvoří kopii se zvýrazněným kontrastem a bohatšími barvami.
D-Lighting (📷16)	Vytvoří kopii aktuálního snímku se zvýšeným jasnem a kontrastem a vyjasněním tmavých (podexponovaných) částí snímku.
Vylepšení vzhledu (📷17)	Vytvoří měkčí odstíny pleti na tváři a vyvolá dojem menších obličejů s většíma očima.
Malý snímek (📷18)	Vytvoří zmenšené kopie snímků vhodné například k zaslání e-mailem.
Oříznutí (📷19)	Ořízne část snímku. Použijte k přiblížení objektu nebo uspořádání kompozice.



Původní snímky a upravené kopie

- Kopie vytvořené pomocí funkcí úprav zůstanou v případě vymazání původních snímků zachovány. Původní snímky zůstanou v případě vymazání kopií vytvořených pomocí funkcí úprav zachovány.
- Upravené kopie se ukládají se stejným datem a časem pořízení jako původní snímky.
- Pro kopie snímků, které vznikly úpravami snímků s nastavením **Tisková objednávka** (📷51) nebo **Ochrana** (📷55), tato nastavení neplatí.

Další informace

Další informace viz část „Názvy souborů a složek“ (📷97).

Poznámky k úpravám snímků

- Následující snímky nelze upravovat:
 - Snímky pořízené jako **Jednoduché panoráma** nebo **Snímky 3D**
 - Snímky pořízené jinými fotoaparáty než COOLPIX S9500/S9400
- Pokud na snímku nejsou detekovány žádné tváře, funkci vylepšení vzhledu nelze použít.
- Zobrazíte-li kopie snímků vytvořené pomocí fotoaparátu COOLPIX S9500/S9400 na jiném digitálním fotoaparátu, nemusí se snímky zobrazit správně nebo nemusí být možné jejich přenesení do počítače.
- Funkce úprav nejsou dostupné v případě nedostatku volného místa ve vnitřní paměti nebo na paměťové kartě.
- Před úpravou snímku sekvence zobrazené pouze jejím klíčovým snímkem () proveďte některou z následujících operací:
 - pomocí tlačítka  zobrazte jednotlivé snímky a poté vyberte snímek sekvence,
 - nastavte **Možnosti zobr. sekvence** () na možnost **Jednotlivé snímky**, aby se snímky zobrazily jednotlivě, a poté vyberte snímek.

Omezení úprav snímků

Pro úpravy snímků, které již byly vytvořeny úpravami, platí následující omezení:

Použité funkce úprav	Další možné funkce úprav
Rychlé efekty Rychlé vylepšení D-Lighting	Lze použít funkce Vylepšení vzhledu, Malý snímek nebo oříznutí.
Vylepšení vzhledu	Lze použít funkce Rychlé efekty, Rychlé vylepšení, D-Lighting, Malý snímek nebo oříznutí.
Malý snímek Oříznutí	Nelze použít žádné další funkce úprav.

- Kopie vytvořené úpravami již nelze znovu upravovat stejnou funkcí úprav.
- Chcete-li použít některou funkci úprav společně s funkcí malého snímku nebo oříznutí, použijte nejprve tuto funkci úprav a poté použijte funkci malý snímek nebo oříznutí jako poslední funkci úprav provedenou na snímku.
- Vylepšovací efekty, jako je například efekt změkčení pleti, který je součástí funkce vylepšení vzhledu, lze použít na snímky pořízené s aktivovanou funkcí změkčení pleti při fotografování.

Rychlé efekty: Použití efektů na snímky

Na snímek zobrazený v režimu přehrávání jednotlivých snímků, který je označen symbolem **OK**: , lze použít následujících 23 typů efektů. Náhled výsledků efektů je možné zobrazit na obrazovce ukázané v kroku 2.

Efekt	Popis
Malba, High-key, Efekt dětského fotoaparátu a Low-key	Upravuje především barevný odstín a dává snímku jiný vzhled.
Změkčující filtr, Rybí oko, Filtr typu hvězda a Efekt miniatury	Snímky se zpracují použitím řady různých efektů.
Kontrastní monochrom. ef., Sépiové, Kyanotypie a Selekktivní barva (12 barev)	Vícebarevné snímky převede na jednobarevné. Kromě určené barvy převede všechny ostatní barvy na černou a bílou.

1 Símeček, na který chcete použít efekt, zobrazte v režimu přehrávání jednotlivých snímků a stiskněte tlačítko **OK**.

- Zobrazí se nabídka pro výběr efektu.

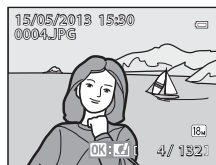



2 Pomocí tlačítek **◀** nebo **▶** multifunkčního voliče vyberte efekt a stiskněte tlačítko **OK**.

- Otočením ovladače zoomu ve směru **T** (poloha telezoomu) zobrazíte obrazovku pro potvrzení vybraného efektu. Otočením ovladače zoomu ve směru **W** (širokoúhlá poloha) se vrátíte na obrazovku pro výběr efektů.



3 Zvolte možnost **Ano** a stiskněte tlačítko **OK**.

- Kopie vytvořené pomocí rychlých efektů jsou ukládány jako samostatné soubory a v režimu přehrávání jsou označeny symbolem  (10).

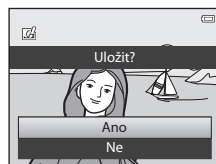

Rychlé vylepšení: Vylepšení kontrastu a sytosti barev

Vyberte snímek (📖28) → tlačítko MENU (📖6) → Rychlé vylepšení

Stisknutím tlačítka multifunkčního voliče ▲ nebo ▼ zvolte úroveň nastavení a stiskněte tlačítko OK.

- Původní verze je zobrazena na levé straně a upravená verze je zobrazena na pravé straně.
- Chcete-li funkci zrušit, stiskněte tlačítko ◀.
- Kopie vytvořené rychlým vylepšením jsou ukládány jako samostatné soubory a jsou označeny symbolem 📁 zobrazeným v režimu přehrávání (📖10).

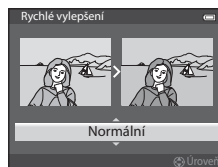

D-Lighting: Zvýšení jasů a kontrastu

Vyberte snímek (📖28) → tlačítko MENU (📖6) → D-Lighting

Stisknutím tlačítka multifunkčního voliče ▲ nebo ▼ zvolte možnost OK a stiskněte tlačítko OK.

- Původní verze je zobrazena na levé straně a upravená verze je zobrazena na pravé straně.
- Kopie vytvořené funkcí D-Lighting jsou ukládány jako samostatné soubory a jsou označeny symbolem 📁 zobrazeným v režimu přehrávání (📖10).



Vylepšení vzhledu: Vytvoření měkčích odstínů pleti na tváři, menšího obličejě nebo větších očí

Vyberte snímek (📖28) → tlačítko MENU (📖6) → Vylepšení vzhledu

1 Pokud snímek obsahuje více než jeden obličej detekovaný fotoaparátem, vyberte obličej, který se má upravit, pomocí tlačítek multifunkčního voliče ▲, ▼, ◀ nebo ▶ a stiskněte tlačítko OK.

- Pokud chcete funkci zrušit, stiskněte tlačítko MENU.
- Pokud je detekován pouze jeden obličej, pokračujte na krok 2.
- Je možné upravit pouze jeden obličej.



2 Pomocí tlačítek ◀ nebo ▶ vyberte položku k úpravě a tlačítka ▲ nebo ▼ určete rozsah použitého efektu.

- **Změkčení pleti:** Změkčí odstíny pleti na obličejí.
- **Zmenšení tváře:** Použije efekt k vytvoření dojmu menších obličejů.
- **Zvětšení očí:** Použije efekt k vytvoření dojmu větších očí.
- **Zesvětlení tváří:** Zjasní pleť na obličejí.
- **Skrytí kruhů pod očima:** Zredukuje kruhy pod očima.
- **Vybělení očí:** Zjasní oční bělmo.
- **Vybělení zubů:** Vybělí zuby.
- **Přidání růžové do tváří:** Přidá zrudnutí tváří. Na výběr jsou čtyři lícní odstíny.
- Pomocí tlačítka OK nastavte efekt, který bude použit.
- Zobrazí se obrazovka pro potvrzení a snímek se zvětšeným obličejem s provedenou úpravou.

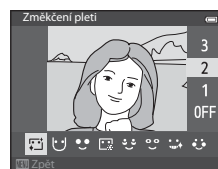

3 Potvrďte výsledek a stiskněte tlačítko OK.

- Chcete-li změnit typ efektu vylepšení vzhledu, stiskněte tlačítko ◀ a vraťte se na krok 2.

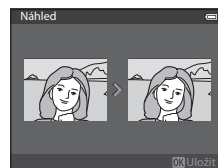

4 Zvolte možnost **Ano** a stiskněte tlačítko **OK**.

- Kopie vytvořené pomocí rychlých efektů jsou ukládány jako samostatné soubory a v režimu přehrávání jsou označeny symbolem  (10).

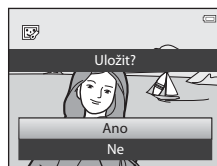

✓ Poznámky k funkci **Vylepšení vzhledu**

- V závislosti na podmínkách, například na směru pohledu objektu nebo na jasů obličejů, nemusí dojít ke správné detekci tváře nebo nemusí být dosaženo požadovaného účinku.
- Pokud na snímku nelze detekovat žádné obličej, zobrazí se upozornění a obrazovka se vrátí do menu přehrávání.

Malý snímek: Zmenšení velikosti snímku

Vyberte snímek (128) → tlačítko **MENU** (16) → Malý snímek

1 Stisknutím tlačítka multifunkčního voliče ▲ nebo ▼ vyberte požadovanou velikost kopie a stiskněte tlačítko **OK**.

- Velikost obrazu, kterou lze zvolit, se liší v závislosti na poměru stran snímků (29) (režim obrazu) určených k úpravě.
 - Snímky s poměrem stran 4:3: **640x480**, **320x240** nebo **160x120**
 - Snímky s poměrem stran 16:9: **640x360**

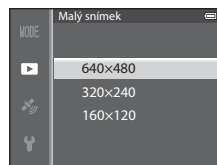

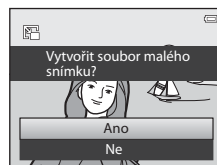

2 Zvolte možnost **Ano** a stiskněte tlačítko **OK**.

- Vytvořené kopie jsou ukládány jako samostatné soubory (s kompresním poměrem přibližně 1:16).
- Snímky vytvořené pomocí funkce malý snímek jsou v režimu přehrávání zobrazeny jako malé snímky a označeny symbolem  (10).





Oříznutí: Vytvoření oříznuté kopie snímku

Vytvoření kopie obsahující jen část viditelnou na monitoru při zobrazeném symbolu **MENU**:  a aktivovaném zvětšení výřezu snímku (69).

1 Snímek určený k oříznutí zvětšete (69).

2 Vylepšete kompozici kopie.



- Otáčením ovladače zoomu ve směru **T** () nebo **W** () nastavte faktor zvětšení.
- Pomocí tlačítek multifunkčního voliče **▲**, **▼**, **◀** nebo **▶** posuňte snímek tak, aby se na monitoru zobrazil pouze výřez, který chcete zkopírovat.

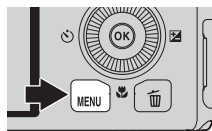

3 Stiskněte tlačítko **MENU**.



4 Pomocí multifunkčního voliče vyberte možnost **Ano** a stiskněte tlačítko **OK**.

- Oříznuté kopie jsou ukládány jako samostatné soubory a jsou označeny symbolem  zobrazeným v režimu přehrávání (10).

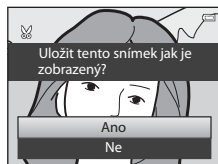

Velikost obrazu

Čím užší je oříznutá oblast, tím menší je velikost (v pixelech) oříznuté kopie snímku. Pokud je u oříznuté kopie nastavena velikost obrazu 320 × 240 nebo 160 × 120, v režimu přehrávání se zobrazí menší snímek.

Oříznutí snímku orientovaného na výšku

Pomocí možnosti **Otočit snímek** (55) otočte snímek tak, aby byl zobrazen v orientaci na šířku. Po oříznutí snímek otočte zpět do orientace na výšku. Snímek zobrazený v orientaci na výšku lze přiblížit a oříznout tak, aby černé pruhy na obou stranách monitoru zmizely. Oříznutý snímek je zobrazen na šířku.

Připojení fotoaparátu k televizoru (prohlížení snímků na televizoru)

Chcete-li prohlížet snímky na televizoru, propojte fotoaparát s televizorem.

Jestliže je televizor vybaven konektorem HDMI, lze fotoaparát připojit pomocí běžně dostupného kabelu HDMI a prohlížet snímky na televizoru.

1 Vypněte fotoaparát.

2 Připojte fotoaparát k televizoru.

Připojení pomocí přiloženého kabelu audio/video

- Žlutou koncovku kabelu zapojte do konektoru televizoru video-in a červenou a bílou do konektorů audio-in.

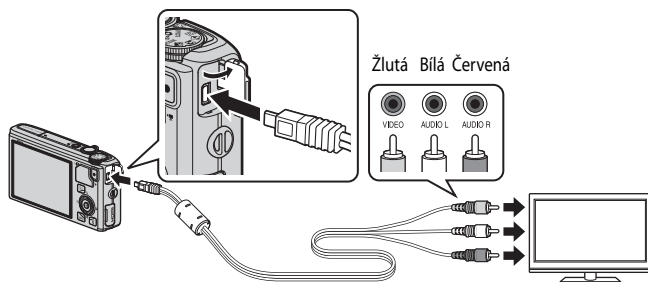

Připojení pomocí běžně dostupného kabelu HDMI

- Zapojte zásuvku do vstupního konektoru HDMI televizoru.

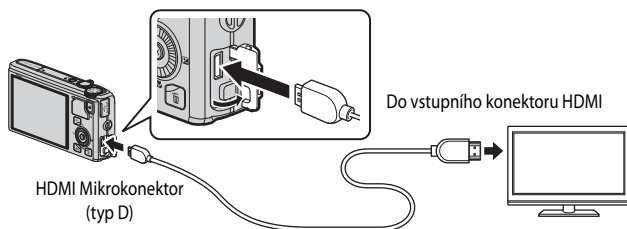

3 Naladíte televizor na videokanáľ.

- Podrobnosti naleznete v návodu k televizoru.

4 Zapnete fotoaparát stisknutím a podržením tlačítka .

- Fotoaparát se přepne do režimu přehrávání a pořízené snímky se zobrazí na televizoru.
- Během připojení k televizoru zůstane monitor vypnutý.



Poznámky k připojení kabelu HDMI

Kabel HDMI není součástí balení. Připojte fotoaparát k televizoru pomocí běžného kabelu HDMI. Výstupní zásuvka tohoto fotoaparátu je mikrokonektor HDMI (typ D). Při koupi kabelu HDMI zkontrolujte, zda je koncovka kabelu, určená pro připojení zařízení, mikrokonektor HDMI.

Poznámky k připojení kabelu

Při připojování kabelu zkontrolujte správnou orientaci zásuvky. Zásuvku nezasoubejte do fotoaparátu násilím. Při odpojování kabelu nevytahujte zásuvku šikmo.

Na televizoru se nic nezobrazuje

Zkontrolujte, zda **Nastavení TV výstupu** (79) v menu nastavení odpovídají vašemu televizoru.

Použití dálkového ovládání televizoru (ovládání zařízení HDMI)

K ovládání fotoaparátu během přehrávání lze použít dálkové ovládání televizoru, které vyhovuje standardu HDMI-CEC. Místo multifunkčního voliče nebo ovladače zoomu lze k výběru snímků, přehrávání/pozastavování videosekvencí, přepínání mezi zobrazením jednotlivých snímků či zobrazením 4 náhledů použít dálkové ovládání televize.

- Nastavte položku **Ovládání zařízení HDMI** (79) v menu nastavení **Nastavení TV výstupu** na možnost **Zapnuto** (výchozí nastavení) a připojte fotoaparát k televizoru kabelem HDMI.
- Při používání máte dálkovým ovládáním na televizor.
- Informace o tom, zda váš televizor podporuje standard HDMI-CEC, naleznete v návodu k televizoru nebo v jiné související dokumentaci.

HDMI a HDMI-CEC

„HDMI“ je zkratka pro High-Definition Multimedia Interface (multimediální rozhraní s vysokým rozlišením), což je jeden z typů multimediálního rozhraní.

„HDMI“ je zkratka pro ovládání HDMI-Consumer Electronics Control, které umožňuje propojení operací mezi dvěma kompatibilními zařízeními.

Připojení fotoaparátu k tiskárně (přímý tisk)

Uživatelé tiskáren kompatibilních se standardem PictBridge (☞23) mohou propojit fotoaparát přímo s tiskárnou a tisknout snímky bez použití počítače.

Připojení fotoaparátu k tiskárně

- 1 Vypněte fotoaparát.
- 2 Zapněte tiskárnu.
 - Zkontrolujte nastavení tiskárny.
- 3 Propojte fotoaparát s tiskárnou pomocí přiloženého kabelu USB.
 - Přesvědčte se, že je zásuvka správně natočena. Při odpojování kabelu nevytahujte zásuvku šikmo.

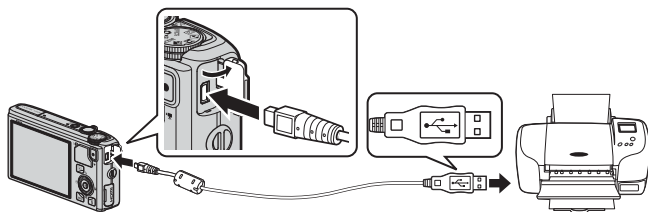

- 4 Fotoaparát se zapne automaticky.
 - Při správném zapojení se na monitoru fotoaparátu zobrazí uvítací obrazovka systému **PictBridge** (①). Pak se zobrazí obrazovka **Výběr pro tisk** (②).

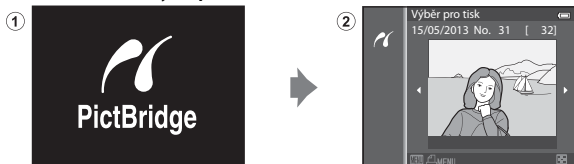

☑ Pokud se uvítací obrazovka PictBridge nezobrazí

Vypněte fotoaparát a odpojte kabel USB. Nastavte položku **Nabíjení z počítače** (☞80) v menu nastavení fotoaparátu na možnost **Vypnuto** a kabel znovu připojte.

☑ Poznámky ke zdroji napájení

- Abyste předešli neočekávanému vypnutí fotoaparátu, použijte při propojení fotoaparátu s tiskárnou plně nabitou baterii.
- Pokud je použit síťový zdroj EH-62F (volitelné příslušenství) (☞99), lze fotoaparát COOLPIX S9500/S9400 napájet z elektrické zásuvky. Za žádných okolností nepoužívejte jiný síťový zdroj než model EH-62F. Při nedodržení tohoto opatření může dojít k přehřátí nebo zničení fotoaparátu.

Tisk jednotlivých snímků

Jakmile bude fotoaparát správně propojen s tiskárnou (📷22), vytiskněte snímky pomocí níže uvedeného postupu.

1 Pomocí multifunkčního voliče vyberte snímek pro tisk a stiskněte tlačítko **OK**.

- Otáčením ovladače zoomu směrem k symbolu **W** (📷) se zobrazí 6 náhledů snímků a otáčením ovladače zoomu směrem k symbolu **T** (📷) dojde k přepnutí zpět do režimu přehrávání jednotlivých snímků.

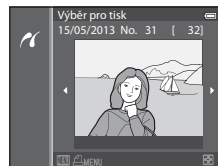

2 Nastavte počet kopií snímků a velikost papíru.

- Zvolte možnost **Výtisky** a pomocí tlačítka **OK** nastavte počet kopií (až 9).
- Zvolte možnost **Velikost papíru** a pomocí tlačítka **OK** nastavte velikost papíru (📷26).
Chcete-li upřednostnit nastavení tiskárny, zvolte možnost **Výchozí**.

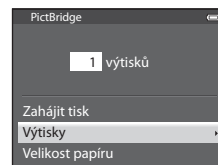

3 Zvolte možnost **Zahájit tisk** a stiskněte tlačítko **OK**.

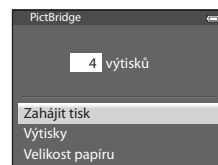

4 Je zahájen tisk.

- Po dokončení tisku se zobrazení na monitoru vrátí do stavu v kroku 1.
- Po dokončení tisku vypněte fotoaparát a odpojte kabel USB.



Aktuální výtisk/
celkový počet výtisků

Tisk více snímků současně

Jakmile bude fotoaparát správně propojen s tiskárnou (📷22), vytiskněte snímky pomocí níže uvedeného postupu.

1 Jakmile se zobrazí obrazovka **Výběr pro tisk**, stiskněte tlačítko **MENU**.

- Menu přehrávání ukončíte stisknutím tlačítka **MENU**.

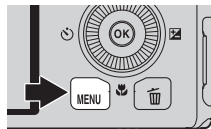

2 Vyberte položku **Výběr pro tisk**, **Tisk. všech. sním.** nebo **Tisk DPOF** a stiskněte tlačítko **OK**.

- Zvolte možnost **Velikost papíru** a pomocí tlačítka **OK** nastavte velikost papíru (📷26).
Chcete-li upřednostnit nastavení tiskárny, zvolte možnost **Výchozí**.

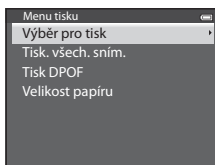

Výběr pro tisk

Vyberte snímky (maximálně 99) a počet kopií (až 9 na jeden snímek).

- Pomocí tlačítek multifunkčního voliče ◀ nebo ▶ vyberte snímky a k určení počtu výtisků jednotlivých snímků použijte tlačítka ▲ nebo ▼.
- Snímky vybrané pro tisk jsou označeny symbolem 📄 a číslem označujícím požadovaný počet kopií. Jestliže je nastaveno číslo 0, výběr tisku se zruší.
- Otočením ovladače zoomu ve směru **T** (📷) přepnete do režimu přehrávání jednotlivých snímků nebo otočením ve směru **W** (📷) přepnete na zobrazení 6 náhledů.
- Po dokončení nastavení stiskněte tlačítko **OK**.
- Po zobrazení menu znázorněného vpravo vyberte možnost **Zahájit tisk** a stisknutím tlačítka **OK** zahajte tisk.

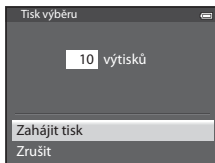

Tisk. všech. sním.

Postupně se vytisknou všechny snímky uložené ve vnitřní paměti nebo na paměťové kartě.

- Po zobrazení menu znárodného vpravo vyberte možnost **Zahájit tisk** a stisknutím tlačítka **OK** zahajte tisk.

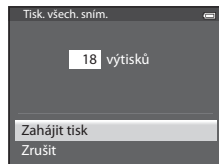

Tisk DPOF

Lze tisknout snímky, pro něž byla vytvořena tisková objednávka volbou možnosti **Tisková objednávka** (51).

- Po zobrazení menu znárodného vpravo vyberte možnost **Zahájit tisk** a stisknutím tlačítka **OK** zahajte tisk.

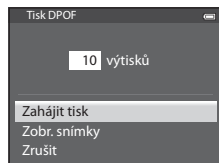

- Chcete-li zobrazit aktuální tiskovou objednávku, vyberte položku **Zobr. snímky** a stiskněte tlačítko **OK**.
Chcete-li vytisknout snímky, stiskněte znovu tlačítko **OK**.



3 Je zahájen tisk.

- Po dokončení tisku se zobrazení na monitoru vrátí do stavu v kroku 2.

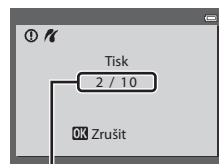

Aktuální výtisk/
celkový počet výtisků

Velikost papíru

Fotoaparát podporuje následující velikosti papíru: **Výchozí** (výchozí velikost papíru pro aktuální tiskárnu), **3,5"x5"**, **5"x7"**, **100x150 mm**, **4"x6"**, **8"x10"**, **Letter**, **A3** a **A4**. Zobrazí se pouze velikosti podporované aktuálně použitou tiskárnou.

Tisk snímků

Kromě tisku snímků přenesených do počítače a přímého tisku snímků na tiskárně propojené s fotoaparátem jsou pro tisk snímků uložených na paměťové kartě také k dispozici následující možnosti:

- Vložení paměťové karty do slotu pro paměťové karty na tiskárně kompatibilní se standardem DPOF.
- Předání paměťové karty do digitální fotolaboratoře.



Pro tisk těmito způsoby specifikujte snímky a počty výtisků pomocí volby **Tisková objednávka** (51) v menu přehrávání.

Úpravy videosekvencí

Vyjmutí pouze požadovaných částí videosekvence

Požadované části nahrávané videosekvence mohou být uloženy jako samostatný soubor (kromě videosekvencí natočených s nastavením  iFrame 540/30p).



1 Přehřejte videosekvenci, která má být upravena, a pozastavte ji v počátečním bodě části, kterou chcete vyjmout ( 87).

2 Pomocí tlačítek ◀ nebo ▶ multifunkčního voliče vyberte na ovládacích prvcích přehrávání možnost  a stiskněte tlačítko .

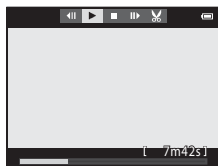
- Zobrazí se obrazovka pro úpravy videosekvence.





3 Pomocí tlačítek ▲ nebo ▼ vyberte na ovládacích prvcích pro úpravy přehrávání možnost  (Vybrat počáteční bod).

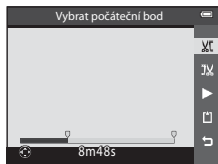

- Otočením multifunkčního voliče nebo pomocí tlačítek ◀ nebo ▶ upravte počáteční pozici.
- Chcete-li akci zrušit, stiskněte tlačítko ▲ nebo ▼, vyberem možnost  (zpět) a stiskněte tlačítko .

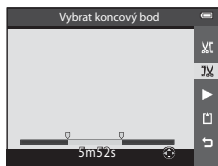

4 Pomocí tlačítek ▲ nebo ▼ vyberte možnost  (Vybrat koncový bod).

- Otočte multifunkčním voličem nebo pomocí tlačítek ◀ nebo ▶ posuňte koncový bod doprava na konec požadovaného úseku.
- Pokud chcete vybranou část videosekvence před uložení zkontrolovat, zvolte možnost  (Náhled) a stiskněte tlačítko . Během přehrávání náhledů je možné upravit hlasitost pomocí tlačítek **T/W** ovladače zoomu. K rychlému převíjení směrem vpřed nebo vzad použijte multifunkční volič. Chcete-li přehrávání náhledu zastavit, stiskněte znovu tlačítko .



5 Jakmile nastavení dokončíte, vyberte pomocí tlačítek ▲ nebo ▼ možnost  (Uložit) a stiskněte tlačítko .

6 Zvolte možnost **Ano** a stiskněte tlačítko .

- Upravená videosekvence je uložena.



Poznámky k úpravám videosekvencí

- Aby se zabránilo vypnutí fotoaparátu během úpravy videosekvence, použijte plně nabitou baterii. Jestliže se stav baterie blíží k úplnému vybití , nemusí být možné videosekvence upravovat.
- Upravenou videosekvenci již nelze k vyjmutí části videosekvence použít. Chcete-li vyjmout jiný rozsah, vyberte a upravte původní videosekvenci.
- Protože jsou upravené videosekvence vyjímány po jednosekundových jednotkách, mohou se jejich počáteční a koncové body od zadaných mírně lišit. Části kratší než dvě sekundy nelze vyjmout.
- Funkce úprav nejsou dostupné v případě nedostatku volného místa ve vnitřní paměti nebo na paměťové kartě.

Další informace

Další informace viz část „Názvy souborů a složek“ (97).

Menu fotografování (režim (Auto))

Režim obrazu (velikost a kvalita obrazu)

Zobrazte obrazovku fotografování → tlačítko **MENU** → symbol menu  (📖6) → Režim obrazu

Zvolte kombinaci velikosti a kvality obrazu (kompresní poměr), která bude použita u ukládaných snímků.

Se zvyšováním nastavení režimu obrazu se zvyšuje velikost, ve které lze snímek vytisknout, se snižováním kompresního poměru se zvyšuje dosažená kvalita obrazu, ale snižuje se počet snímků, které lze uložit (30).

Možnost ¹	Kompresní poměr (přibližně)	Poměr stran (vodorovně: svisle)	Velikost výtisku ² (cm) (přibližně)
18M * 4896×3672 ★	1:4	4:3	41 × 31
18M 4896×3672 (výchozí nastavení)	1:8	4:3	41 × 31
8M 3264×2448	1:8	4:3	28 × 21
4M 2272×1704	1:8	4:3	19 × 14
2M 1600×1200	1:8	4:3	13 × 10
VGA 640×480	1:8	4:3	5 × 4
18-9 13M 4864 × 2736	1:8	16:9	41 × 23

¹ Celkový počet zaznamenaných pixelů a počet horizontálně a vertikálně zaznamenaných pixelů.

Příklad: **18M** 4896 × 3672 = přibližně 18 megapixelů, 4896 × 3672 pixelů

² Velikost výtisku s výstupním rozlišením 300 dpi.

Velikosti výtisků lze vypočítat vydělením počtu pixelů rozlišením tiskárny (dpi) a vynásobením výsledku hodnotou 2,54 cm. Avšak i při stejné velikosti obrazu jsou snímky vytištěné s vyšším rozlišením menší než uváděné velikosti a snímky vytištěné s nižším rozlišením jsou větší než uváděné velikosti.

V expozičním režimu a v režimu přehrávání je na monitoru zobrazen symbol aktuálního nastavení (📖8, 10).

Nastavení režimu obrazu

- Toto nastavení platí také pro další expoziční režimy.
- Pokud je vybrán motivový program **Jednoduché panoráma** (📖41) nebo **Snímky 3D** (📖43), režim obrazu nelze nastavit.
- Některé funkce není možné použít současně s jinými nastaveními menu. Další informace naleznete v části „Funkce, které nelze použít současně“ (📖64).

Počet zbývajících snímků

V následující tabulce jsou uvedeny přibližné počty snímků, které lze uložit na paměťovou kartu s kapacitou 4 GB.





Poznamenejme, že díky kompresi JPEG se může v závislosti na kompozici obrazu aktuální počet snímků, které lze uložit na kartu, lišit, a to i v případě, že paměťové karty mají stejnou kapacitu a nastavení režimu obrazu je stejné.

Kromě toho se může počet snímků, které lze uložit, lišit v závislosti na výrobci paměťové karty.

Režim obrazu	Počet zbývajících snímků (4 GB)
18M* 4896×3672 ★	430
18M 4896×3672	860
8M 3264×2448	1910
4M 2272×1704	3770
2M 1600×1200	7100
VGA 640×480	24 100
13M 4864 × 2736	1160







- Pokud je počet zbývajících snímků 10 000 či více, je zobrazen údaj „9999“.
- Po vyjmutí paměťové karty zkontrolujte při fotografování na obrazovce indikaci udávající počet zbývajících snímků, které lze uložit do vnitřní paměti (COOLPIX S9500: přibližně 23 MB, COOLPIX S9400: přibližně 65 MB).

Vyvážení bílé barvy (nastavení barevného odstínu)

Zobrazte obrazovku fotografování v režimu  (Auto) (31) → tlačítko **MENU** → symbol menu  (6) → Vyvážení bílé barvy



Barva světla odraženého od předmětu se mění podle barvy zdroje světla. Lidský mozek se dokáže přizpůsobit změnám barvy zdroje světla tak, že se bílé objekty jeví jako bílé bez ohledu na to, zda jsou ve stínu, přímém slunečním světle nebo pod umělým osvětlením. Digitální fotoaparáty dovedou přizpůsobení lidského oka napodobovat zpracováním snímků v závislosti na barvě zdroje světla. Tento postup se označuje jako „vyvážení bílé barvy“.

Výchozí nastavení **Auto** lze použít pro většinu osvětlení, pro dosažení přesnějších výsledků však můžete nastavit vyvážení bílé barvy odpovídající konkrétnímu zdroji světla.

Možnost	Popis
AUTO Auto (výchozí nastavení)	Vyvážení bílé barvy se nastavuje automaticky v závislosti na světelných podmínkách. Většinou nejlepší volba.
PRE Manuální nastavení	Tato možnost je užitečná při fotografování za neobvyklého osvětlení. Další informace naleznete v části „Používání manuálního nastavení“ ( 32).
 Denní světlo	Vyvážení bílé barvy nastavené pro přímé sluneční světlo.
 Žárovkové světlo	Tuto volbu použijte při umělém žárovkovém světle.
 Zářivkové světlo	Tuto volbu použijte při umělém zářivkovém světle.
 Zataženo	Tuto volbu použijte při fotografování pod zataženou oblohou.
 Blesk	Nastavení vhodné k použití spolu s bleskem.

Na monitoru se zobrazí symbol pro stávající nastavení, pokud je jiné než **Auto** (8).

Poznámky k vyvážení bílé barvy

- Pro nastavení vyvážení bílé barvy jiné než **Auto** nebo **Blesk** nastavte zábleskový režim na možnost  (vypnuto) (50).
- Některé funkce není možné použít současně s jinými nastaveními menu. Další informace naleznete v části „Funkce, které nelze použít současně“ (64).

Používání manuálního nastavení

Použijte v případě, že chcete za neobvyklých světelných podmínek (například při načervenalém osvětlení) pořizovat snímky, které by měly vypadat jako pořízené za normálního světla.

Použijte následující postup pro měření hodnoty vyvážení bílé při osvětlení během fotografování.

1 Pod osvětlení, při kterém chcete fotografovat, umístěte bílý nebo šedý referenční objekt.

2 Zobrazte menu fotografování (61), pomocí multifunkčního voliče nastavte **Vyvážení bílé barvy** na možnost **PRE Manuální nastavení** a stiskněte tlačítko .

- Objektiv se vysune do polohy určené k měření.



3 Vyberte možnost **Měření**.

- Chcete-li použít poslední naměřenou hodnotu vyvážení bílé barvy, zvolte možnost **Zrušit** a stiskněte tlačítko . Bude nastavena poslední naměřená hodnota vyvážení bílé barvy bez provedení nového měření.



4 Do rámečku pro zaměření referenčního objektu umístěte bílý nebo šedý referenční objekt a stiskněte tlačítko .

- Spustí se závěrka a nastaví se nová hodnota vyvážení bílé barvy (bez pořízení snímku).



Rámeček pro zaměření referenčního objektu

Poznámky k manuálnímu nastavení



Fotoaparát neumí změnit hodnotu vyvážení bílé barvy při použití blesku. Při fotografování s bleskem nastavte **Vyvážení bílé barvy** na možnost **Auto** nebo **Blesk**.

Měření

Zobrazte obrazovku fotografování v režimu  (Auto) (31) → tlačítko **MENU** → symbol menu  (6) → Měření

Postup měření jasu objektu k určení expozice je znám jako „měření expozice“.

Vyberte možnost, jak bude fotoaparát měřit expozici.

Možnost	Popis
 Matrix (výchozí nastavení)	K měření expozice je použita široká plocha obrazovky. Tento režim měření expozice poskytuje vhodné hodnoty expozice v různých snímacích podmínkách. Doporučeno pro běžné fotografování.
 Zdůrazněný střed	Fotoaparát měří celé obrazové pole, větší váhu však přiřadí objektu v jeho středu. Klasické měření u portrétů, které zachovává detaily pozadí a současně umožňuje určení parametrů expozice podle podmínek osvětlení ve středu obrazového pole. Lze použít se zablokováním zaostření ( 68) k měření expozice pro objekty mimo střed záběru.

Poznámky k měření expozice

- Je-li aktivován digitální zoom, je v závislosti na míře zvětšení nastavena funkce **Měření** na možnost **Zdůrazněný střed** nebo na bodové měření (kdy je měřen střed záběru).
- Některé funkce není možné použít současně s jinými nastaveními menu. Další informace naleznete v části „Funkce, které nelze použít současně“ (64).



Měřená oblast

Je-li pro funkci **Měření** nastavena možnost **Zdůrazněný střed**, zobrazí se vodítko rozsahu měření expozice (8) (pokud není aktivován digitální zoom).

Sériové snímání

Zobrazte obrazovku fotoграфování v režimu  (Auto) (31) → tlačítko MENU → symbol menu 
(6) → Sériové snímání

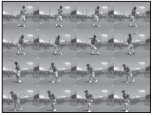

Slouží ke změně nastavení sériového snímání a funkce BSS (výběr nejlepšího snímku).

Možnost	Popis
 Jednotlivé snímky (výchozí nastavení)	Při každém stisknutí tlačítka spouště je pořízen jeden snímek.
 Sériové snímání R	Po domáčknutí tlačítka spouště se zahájí sériové snímání. Snímání se ukončí uvolněním tlačítka spouště nebo po dosažení maximálního počtu snímků série. <ul style="list-style-type: none"> Sériové snímání R: V sérii lze pořídit až 5 snímků rychlostí přibližně 7,5 snímků za sekundu. Sériové snímání P: V sérii lze pořídit přibližně 31 snímků rychlostí přibližně 1,9 snímku za sekundu (pokud je režim obrazu nastaven na možnost  4896x3672).
 Sériové snímání P	
 Vyr. paměť před exp.	Vyrovňovací paměť před expozicí usnadňuje zachycení dokonalých momentek ukládáním snímku ještě před úplným domáčknutím tlačítka spouště. Vyrovňovací paměť před expozicí se zapíná při namáčknutí tlačítka spouště do poloviny a snímání pokračuje po úplném domáčknutí tlačítka spouště ( 36). <ul style="list-style-type: none"> Frekvence snímání: až 12 snímků za sekundu Počet snímků: až 25 snímků (včetně až 5 snímků ve vyrovňovací paměti před expozicí). Snímání se ukončí uvolněním tlačítka spouště nebo po pořízení maximálního počtu snímků. Režim obrazu je pevně nastaven na  (1600 x 1200 pixelů).
 Sér. snímání R: 120 obr./s	Při každém úplném domáčknutí tlačítka spouště dojde k sériovému snímání s krátkými časy závěrky. <ul style="list-style-type: none"> Sér. snímání R: 120 obr./s: pořídí se 50 snímků s časem závěrky přibližně 1/120 sekundy nebo kratším. Režim obrazu je pevně nastaven na  (640 x 480 pixelů). Sér. snímání R: 60 obr./s: pořídí se 25 snímků s časem závěrky přibližně 1/60 sekundy nebo kratším. Režim obrazu je pevně nastaven na  (1280 x 960 pixelů).
 Sér. snímání R: 60 obr./s	
BSS BSS (Výběr nejlepšího snímku)	Použití funkce výběru nejlepšího snímku (Best Shot Selector – BSS) se doporučuje, pokud fotoграфujete při slabém osvětlení bez blesku, při použití přiblížení nebo v jiné situaci, kdy mohou otřesy fotoaparátu způsobit rozmazání snímku. Podržetím domáčknutého tlačítka spouště fotoaparát pořídí až 10 snímků a automaticky vybere a uloží nejostřejší snímek ze série.

Možnost	Popis
 Mozaika 16 snímků	<p>Při každém úplném domáčknutí tlačítka spouště pořídí fotoaparát 16 snímků s frekvencí přibližně 30 snímků za sekundu a vytvoří z nich jediný obrázek.</p> <ul style="list-style-type: none"> • Velikost obrazu je pevně nastavena na 5M (2560 × 1920 pixelů). • Digitální zoom není k dispozici. 

Na monitoru se zobrazí symbol pro stávající nastavení, pokud je jiné než **Jednotlivé snímky** (8).

Poznámky k sériovému snímání

- Zaostření, expozice a vyvážení bílé barvy budou pevně nastaveny na hodnoty platné pro první snímek v každé sérii.
- Snímací frekvence se může zpomalit v závislosti na kvalitě obrazu, velikosti obrazu, typu paměťové karty nebo na snímacích podmínkách.
- Snímací frekvence se může zpomalit, pokud je položka **Citlivost ISO** (37) v menu fotografování nastavena na možnost **1600** nebo **3200**.
- Některé funkce není možné použít současně s jinými nastaveními menu. Další informace viz část „Funkce, které nelze použít současně“ (64).

Poznámky k sériovému snímání R

- Ukládání snímků po jejich pořízení může trvat déle. Celkový čas potřebný k uložení snímků závisí na počtu snímků, rychlosti zápisu na paměťovou kartu atd.
- Při zvýšené citlivosti ISO se může na pořízených snímcích projevit obrazový šum.
- Na snímcích pořizovaných za velmi rychle blikajícího osvětlení, jaké vytvářejí zářivky, sodíkové lampy nebo rtuťové výbojky, se mohou objevit pruhy nebo rozdíly v jas a barevném odstínu.

Poznámky k funkci BSS

Funkce **BSS** je vhodná ke snímání nehybných objektů. BSS nemusí poskytnout požadované výsledky, pokud se objekt pohybuje nebo pokud se změní kompozice snímku.

Poznámky k volbě Mozaika 16 snímků

Na snímcích pořizovaných za velmi rychle blikajícího osvětlení, jaké vytvářejí zářivky, sodíkové lampy nebo rtuťové výbojky, se mohou objevit pruhy nebo rozdíly v jas a barevném odstínu.

Použití režimu sériového snímání spolu se samospouští

Použitím režimu **Sériové snímání** ve spojení se samospouští (53) nastavenou na možnost **2s** (2 sekundy) lze při sériovém snímání omezit chvilku fotoaparátu.

Chcete-li použít samospoušť (53) se současně vybranou možností **Sériové snímání R**, **Sériové snímání P** nebo **BSS** jako režim **Sériové snímání**, podržte tlačítko spouště zmáčknuté na doraz. Po uvolnění tlačítka spouště fotoaparát automaticky přejde do režimu **Jednotlivé snímky**, kdy je při stisknutí tlačítka spouště pořízen jediný snímek.

Vyrovňovací paměť před expozicí



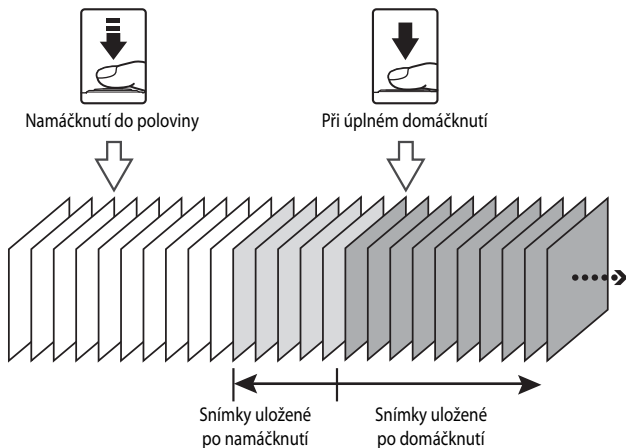

Pokud je vybrána možnost **Vyr. paměť před exp.**, snímání začne namáčknutím tlačítka spouště do poloviny, trvajícím 0,5 s či déle, snímky pořízené před domáčknutím tlačítka spouště budou uloženy spolu se snímky pořízenými po domáčknutí tlačítka spouště. Do vyrovnávací paměti před expozicí lze uložit až 5 snímků.

Aktuální nastavení vyrovnávací paměti před expozicí je při fotografování označeno symbolem  (8). Při namáčknutí tlačítka spouště do poloviny svítí symbol vyrovnávací paměti před expozicí zeleně.



- Jestliže je počet zbývajících snímků menší než 5, snímky pořízené s vyrovnávací pamětí před expozicí se nezaznamenají. Před fotografováním zkontrolujte, zda je počet zbývajících snímků větší než 5.

Citlivost ISO

Zobrazte obrazovku fotografování v režimu  (Auto) (31) → tlačítko **MENU** → symbol menu 
(6) → Citlivost ISO

Čím vyšší je hodnota citlivosti ISO, tím méně světla je potřeba k pořízení snímku.

Čím je citlivost ISO vyšší, tím tmavší objekty lze vyfotit. Kromě toho lze u podobně jasných objektů použít při fotografování kratší časy závěrky, čímž lze omezit rozmazání snímku způsobené chvěním fotoaparátu nebo pohybem objektu.

- Nastavení citlivosti ISO na vyšší hodnotu je účinné při fotografování tmavých objektů bez použití blesku, při fotografování s telezoomem a v podobných situacích, pořízený obrázek však může být mírně zrnitý.

Možnost	Popis
Auto (výchozí nastavení)	Na světlých místech je citlivost ISO125, na tmavých místech fotoaparát automaticky zvýší citlivost na maximální hodnotu ISO1600.
Autom. ve zvol. rozsahu	Zvolte rozsah, ve kterém fotoaparát automaticky nastaví citlivost ISO, z možností ISO 125-400 (výchozí nastavení) a ISO 125-800 . Ve vybraném rozsahu fotoaparát nezvýší citlivost nad maximální hodnotu. Pomocí nastavení maximální hodnoty citlivosti ISO lze omezit „zrnitost“ snímků.
125, 200, 400, 800, 1600, 3200	Citlivost ISO je zablokována na určené hodnotě.

Při fotografování je na monitoru zobrazen symbol aktuálního nastavení (8).

- Pokud je vybrána možnost **Auto**, symbol  se při hodnotě ISO 125 nezobrazí, zobrazí se však v případě, že se citlivost ISO automaticky zvýší na hodnotu větší než 125.
- Pokud je vybrána možnost **Autom. ve zvol. rozsahu**, zobrazí se symbol  a hodnota maximální citlivosti ISO.









Poznámka k citlivosti ISO







Některé funkce není možné použít současně s jinými nastaveními menu. Další informace naleznete v části „Funkce, které nelze použít současně“ (64).

Režim činnosti zaostřovacích polí

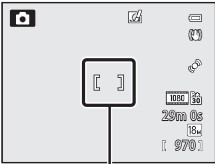

Zobrazte obrazovku fotografování v režimu  (Auto) (31) → tlačítko MENU → symbol menu 
(6) → Rež. činnosti zaostř. polí

Lze nastavit způsob, kterým jsou zaostřovací pole vybrána k automatickému zaostření.

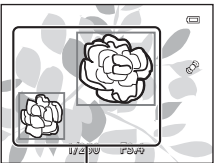



Možnost	Popis
 Prior. ostř. na obličej	<p>Fotoaparát automaticky najde tváře a zaostří na ně (další informace naleznete v části „Používání systému detekce obličejů“ (67)).</p> <p>Pokud fotoaparát najde více tváří, zaostří na tvář, která je nejbližší.</p> <p>Pokud fotografujete jiné objekty než osoby nebo zaměřujete objekt, u kterého nelze rozpoznat tvář, fotoaparát automaticky vybere zaostřovací pole (až devět), kde se nachází nejbližší objekt. Pokud namáčknete tlačítko spouště do poloviny, na monitoru se zobrazí zaostřovací pole vybrané fotoaparátem (může se rozsvítit více polí).</p> <div data-bbox="689 330 935 512" data-label="Image"> </div> <p data-bbox="698 526 835 550">Zaostřovací pole</p>
 Manuálně	<p>Slouží k ručnímu výběru cíle zaostření z 99 polí na obrazovce. Tato možnost je vhodná v situacích, kdy je fotografovaný objekt relativně nehybný a nenachází se ve středu záběru.</p> <p>Otočením multifunkčního voliče nebo pomocí tlačítek , ,  nebo  posuňte zaostřovací pole na místo, kde se nachází objekt, a exponujte snímek.</p> <ul style="list-style-type: none"> • Chcete-li následující nastavení upravit, stisknutím tlačítka  dočasně zrušte výběr zaostřovacího pole a proveďte úpravu nastavení. <ul style="list-style-type: none"> - Zábleskový režim, režim makro, samospoušť a korekce expozice Dalším stisknutím tlačítka  přejdete zpět k obrazovce výběru zaostřovacího pole. <div data-bbox="689 673 935 855" data-label="Image"> </div> <p data-bbox="739 862 876 886">Zaostřovací pole</p> <p data-bbox="819 893 935 916">Volitelná pole</p>

Možnost	Popis
 Střed	<p>Fotoaparát zaostří na střed snímku. Zaostřovací pole se vždy zobrazí ve středu záběru.</p>  <p style="text-align: center;">Zaostřovací pole</p>
 Sledování objektu	<p>Jakmile si vyberete objekt, na který se má provést zaostření, zahájí se sledování objektu a zaostřovací pole se bude pohybovat spolu s objektem. Další informace naleznete v části „Použití sledování objektu“ ( 40).</p> 
 Zaost. s vyhled. hlav. obj.	<p>Jakmile fotoaparát detekuje hlavní objekt, na tento objekt zaostří. Další informace naleznete v části „Používání zaostření s vyhledáním hlavního objektu“ ( 66).</p>  <p style="text-align: center;">Zaostřovací pole</p>

Poznámky k režimu zaostřovacích polí AF

- Po aktivaci digitálního zoomu fotoaparát zaostří na objekt ve středu záběru bez ohledu na nastavení možnosti **Rež. činnosti zaostř. polí**.
- V ojedinělých případech se může stát, že při fotografování objektů, u kterých automatické zaostření nefunguje požadovaným způsobem ( 68), k zaostření vůbec nedojde.
- Některé funkce není možné použít současně s jinými nastaveními menu. Další informace naleznete v části „Funkce, které nelze použít současně“ ( 64).
- Jestliže při používání funkce pro výběr a zaostření objektu, například Zaostření s vyhledáním hlavního objektu, fotoaparát na snímávaný objekt nezaostřuje, nastavte **Rež. činnosti zaostř. polí** na možnost **Manuálně** nebo **Střed** a zaostřovací pole nastavte na požadovaný objekt. Lze také použít blokování zaostření ( 68).

Použití sledování objektu

Zobrazte obrazovku fotografování v režimu  (Auto) (31) → tlačítko MENU → symbol menu 
(6) → Rež. činnosti zaostř. polí

Tento režim použijte při fotografování pohybujících se objektů. Jakmile si vyberete objekt, na který se má provést zaostření, zahájí se sledování objektu a zaostřovací pole se bude pohybovat spolu s objektem.

1 Otočením multifunkčního voliče vyberte možnost

 **Sledování objektu** a stiskněte tlačítko **OK**.

- Po změně nastavení stiskněte tlačítko **MENU** a vraťte se na obrazovku fotografování.

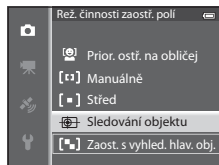

2 Umístěte objekt do středu rámečku a stiskněte tlačítko **OK**.

- Objekt je zaregistrovaný.
- Pokud fotoaparát není schopen na objekt zaostřit, rámeček se zbarví červeně. Změňte kompozici a pokus opakujte.
- Jakmile je objekt zaregistrován, je ohraničen žlutým rámečkem zaostřovacího pole a jeho sledování je zahájeno.
- Zaregistrování objektu zrušíte stisknutím tlačítka **OK**.
- Jestliže fotoaparát ztratí zaměření na objekt, indikace aktivních zaostřovacích polí zmizí a je nutné objekt znovu zaregistrovat.

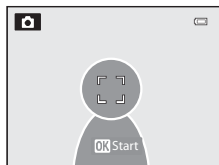



3 Pořídte snímek stisknutím tlačítka spouště na doraz.

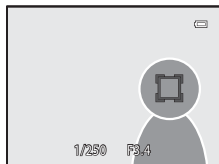



- Jakmile fotoaparát zaostří na zaostřovací pole při namáčknutí tlačítka spouště do poloviny, indikace aktivních zaostřovacích polí se rozsvítí zeleně a zaostření je zablokováno.
- Když je tlačítko spouště namáčknuto do poloviny a zaostřovací pole nejsou zobrazena, fotoaparát zaostří na objekt ve středu snímku.



Poznámky k funkci Sledování objektu

- Digitální zoom není k dispozici.
- Před zaregistrováním objektu nastavte přiblížení, zábleskový režim a položky menu. Jestliže dojde ke změně těchto položek po zaregistrování objektu, registrace objektu bude zrušena.
- Za určitých podmínek, například při rychlém pohybu objektu, při chvění fotoaparátu nebo je-li v záběru několik podobných objektů, fotoaparát nemusí být schopen objekt zaregistrovat a sledovat, nebo může sledovat objekt jiný. Může také dojít k nesprávnému sledování objektu v závislosti na okolnostech, například na velikosti a jasů objektu.
- Pokud fotoaparát vstoupí do pohotovostního režimu ( 19), registrace objektu se zruší. Chcete-li tomu předjet, je doporučeno nastavit delší dobu automatického vypnutí ( 77).
- Některé funkce není možné použít současně s jinými nastaveními menu. Další informace viz část „Funkce, které nelze použít současně“ ( 64).

Režim autofokusu (automatické zaostřování)

Zobrazte obrazovku fotografování v režimu  (Auto) ( 31) → tlačítko MENU → symbol menu 
( 6) → Režim autofokusu

Slouží k nastavení způsobu zaostřování.

Možnost	Popis
AF-S Jednorázový AF (výchozí nastavení)	Fotoaparát zaostří pouze po namáčknutí tlačítka spouště do poloviny.
AF-F Nepřetržitý AF	Fotoaparát plynule zaostřuje na objekt, pokud je tlačítko spouště namáčknuto do poloviny. Použijte pro pohybující se objekty. V průběhu ostření fotoaparátu bude slyšet zvuk.





Poznámky k režimu automatického zaostřování

Některé funkce není možné použít současně s jinými nastaveními menu. Další informace viz část „Funkce, které nelze použít současně“ ( 64).



Režim autofokusu pro záznam videosekvencí

K nastavení režimu autofokusu pro záznam videosekvencí slouží položka **Režim autofokusu** ( 49) v menu videosekvence.

Rychlé efekty

Zobrazte obrazovku fotografování v režimu  (Auto) (31) → tlačítko **MENU** → symbol menu 
(6) → Rychlé efekty

Zapněte nebo vypněte funkci rychlých efektů.

Možnost	Popis
 Zapnuto (výchozí nastavení)	V režimu  (auto) lze na snímky použít různé efekty, které se použijí bezprostředně po spuštění závěrky. <ul style="list-style-type: none">• Další informace naleznete v části „Používání rychlých efektů“ (32).
OFF Vypnuto	Vypne funkci rychlých efektů (při fotografování).

Poznámky k funkci Rychlé efekty

Některé funkce není možné použít současně s jinými nastaveními menu. Další informace naleznete v části „Funkce, které nelze použít současně“ (64).

Menu Inteligentní portrét

Režim obrazu (velikost a kvalita obrazu)

Další informace k tématu **Režim obrazu** naleznete v části „Režim obrazu (velikost a kvalita obrazu)“ (👓29).

Změkčení pleti

Zobrazte obrazovku fotografování v režimu Inteligentní portrét (📖45) → tlačítko MENU → symbol menu (😊📖6) → Změkčení pleti

Aktivuje funkci změkčení pleti.

Možnost	Popis
↕↕ Vysoká	Při spuštění závěrky fotoaparát detekuje jednu či více (až 3) lidských tváří a zpracuje obraz před uložením tak, aby pleťové odstíny tváře byly měkčí. Stupeň použitého změkčení pleti lze zvolit.
↕↕ Normální (výchozí nastavení)	
↕ Nízká	
OFF Vypnuto	Deaktivuje funkci změkčení pleti.

Pokud je zapnuta funkce změkčení pleti, je při fotografování na monitoru zobrazen symbol aktuálního nastavení (📖8). Jestliže je zvolena možnost **Vypnuto**, symbol aktuálního nastavení se nezobrazuje. Účinky změkčení pleti nejsou při volbě kompozice snímku před fotografováním viditelné. Stupeň provedeného změkčení pleti zkontrolujte v režimu přehrávání.

Samospoušť detekující úsměv

Zobrazte obrazovku fotografování v režimu Inteligentní portrét (📖45) → tlačítko MENU → symbol menu (😊📖6) → Samosp. det. úsměv

Fotoaparát detekuje lidské tváře a kdykoli zjistí úsměv, automaticky spustí závěrku.

Možnost	Popis
📷 Zapnuto (jednot. snímky) (výchozí nastavení)	Pokud fotoaparát rozpozná smějící se lidský obličej, samočinně pořídí jeden snímek.
📷📷 Zapnuto (sériové snímání)	Pokud fotoaparát rozpozná smějící se lidský obličej, samočinně pořídí sérii 5 snímků rychlostí přibližně 3 snímky za sekundu.
📷BSS Zapnuto (BSS)	Pokud fotoaparát rozpozná smějící se lidský obličej, samočinně pořídí snímky pomocí funkce BSS (výběr nejlepšího snímku) (👓34).
OFF Vypnuto	Deaktivuje samospoušť detekující úsměv.

Pokud je aktivována samospoušť detekující úsměv, je při fotografování na monitoru zobrazen symbol aktuálního nastavení (📖8). Jestliže je zvolena možnost **Vypnuto**, symbol aktuálního nastavení se nezobrazuje.

Kontrola mrknutí

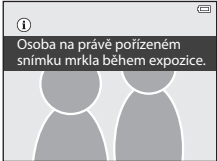

Zobrazte obrazovku fotografování v režimu Inteligentní portrét (📖45) → tlačítko MENU → symbol menu (😊📖6) → Kontrola mrknutí

Fotoaparát automaticky spustí závěrku při každém pořízení snímku dvakrát. Ze dvou pořízených snímků se uloží ten, na kterém má objekt otevřené oči.

Možnost	Popis	
 Zapnuto	Zapne kontrolu mrknutí. Pokud je při fotografování vybrána možnost Zapnuto , nelze použít blesk. Pokud fotoaparát uložil snímek, na kterém mohla mít osoba v záběru zavřené oči, zobrazí se na několik sekund dialog ukázaný vpravo.	
OFF Vypnuto (výchozí nastavení)	Vypne kontrolu mrknutí.	

Pokud je zapnuta funkce kontroly mrknutí, je při fotografování na monitoru zobrazen symbol aktuálního nastavení (📖8). Jestliže je zvolena možnost **Vypnuto**, symbol aktuálního nastavení se nezobrazuje.

Možnosti videa





Zobrazte obrazovku fotografování → tlačítko **MENU** → symbol menu  (Video)  (6) →
Možnosti videa

Je možné zvolit typ snímané videosekvence.

Fotoaparát lze snímat videosekvence normální rychlostí nebo v režimu HS (high speed) ()46), které je možné přehrávat zrychleně nebo zpomalně.

Čím vyšší je velikost obrazu a bitová rychlost, tím vyšší je kvalita obrazu, ale zároveň se tak zvyšuje i velikost souboru.

Videosekvence v normální rychlosti

Možnost	Velikost obrazu (pixels) Poměr stran (vodorovně: svisle)	Bitová rychlost videosekvence
 1080★/30p (výchozí nastavení)	1920 × 1080 16:9	15 Mbps
 1080/30p	1920 × 1080 16:9	12 Mbps
 720/30p	1280 × 720 16:9	9 Mbps
 iFrame 540/30p*	960 × 540 16:9	24 Mbps
 480/30p	640 × 480 4:3	6 Mbps

- Při všech možnostech je snímání frekvence přibližně 30 obr./s.

* iFrame je jedním z formátů podporovaných společností Apple. Funkci úpravy videosekvencí ()27) nelze použít. Pokud používáte k nahrávání vnitřní paměť fotoaparátu, záznam videosekvence se může při snímání některých kompozic náhle přerušit. Při natáčení důležitých videosekvencí se doporučuje použít paměťovou kartu s třídou rychlosti 6 nebo vyšší.





Poznámka k přenosové rychlosti

Bitová rychlost videosekvence představuje objem zaznamenaných dat videosekvence za sekundu. Vzhledem k tomu, že byl použit systém s proměnnou bitovou rychlostí (VBR – variable bitrate), rychlost záznamu videa se automaticky mění podle nahrávaného objektu, takže v případě často se pohybujících objektů se nahraje za sekundu více dat a vzroste velikost souboru videosekvence.

HS videosekvence

Fotoaparát může přehrávat videosekvence zrychleně nebo zpomaleně.

Další informace naleznete v části „Nahrávání zpomalených a zrychlených (HS) videosekvencí“ (📷47).

Možnost	Velikost obrazu (pixely) Poměr stran (vodorovně: svisle)	Popis
 HS 240/8x	320 × 240 4:3	Videosekvence jsou nahrávány 8krát rychleji, než je normální rychlost, a přehrávány jsou 1/8 rychlostí. <ul style="list-style-type: none"> Max. délka videosekvence*: 10 s (doba přehrávání: 1 min 20 s)
 HS 480/4x	640 × 480 4:3	Videosekvence jsou nahrávány čtyřikrát rychleji, než je normální rychlost, a přehrávány jsou 1/4 rychlostí. <ul style="list-style-type: none"> Max. délka videosekvence*: 15 s (doba přehrávání: 1 min)
 HS 720/2x	1280 × 720 16:9	Videosekvence jsou nahrávány dvakrát rychleji, než je normální rychlost, a přehrávány jsou 1/2 rychlostí. <ul style="list-style-type: none"> Max. délka videosekvence*: 30 s (doba přehrávání: 1 min)
 HS 1080/0,5x	1920 × 1080 16:9	Videosekvence jsou nahrávány poloviční rychlostí, než je normální rychlost, a přehrávány jsou dvakrát rychleji. <ul style="list-style-type: none"> Max. délka videosekvence*: 2 min (doba přehrávání: 1 min)

* Při nahrávání videosekvencí lze fotoaparát přepínat mezi nahráváním normální rychlostí a nahráváním zpomalených nebo zrychlených videosekvencí. Maximální délka videosekvence uvedená v tabulce označuje dobu záznamu pouze těch částí videa, které lze přehrávat zpomaleně nebo zrychleně.

Maximální délka videosekvence

V následující tabulce jsou uvedeny přibližné maximální délky videosekvencí, které lze uložit na paměťovou kartu s kapacitou 4 GB.

Maximální délka videosekvence a velikost souboru, který je možné skutečně uložit, se může lišit v závislosti na kompozici snímku a pohybu objektu, i když má paměťová karta stejnou kapacitu a nastavení možností videa se neliší.

Kromě toho se může maximální délka videosekvence lišit v závislosti na výrobci paměťové karty.

Možnosti videa (045)	Maximální délka videosekvence* (4 GB)
1080★/30p	30 min
1080/30p	40 min
720/30p	55 min
iFrame 540/30p	20 min
480/30p	2 h 45 min

* Maximální doba nahrávání (maximální délka jedné videosekvence) je 4 GB nebo 29 minut, a to i v případě, že je na paměťové kartě dostatek místa. Maximální délka jedné videosekvence se při nahrávání videa zobrazuje na obrazovce. Pokud se fotoaparát příliš zahřeje, natáčení videosekvence se může předčasně zastavit.

- Po vyjmutí paměťové karty kontrolujte při nahrávání na obrazovce indikaci udávající maximální délku videosekvence, kterou lze uložit do vnitřní paměti (COOLPIX S9500: přibližně 23 MB, COOLPIX S9400: přibližně 65 MB).

Další informace

Další informace naleznete v části „Názvy souborů a složek“ (097).

Nahrávání zpomalených a zrychlených (HS) videosekvencí

Pokud je položka **Možnosti videa** v menu videosekvence nastavena na možnost HS videosekvence (046), lze nahrávat zrychlené HS (high speed) videosekvence. HS videosekvence lze přehrát zpomaleně 1/8 až 1/2 rychlostí nebo je lze přehrát rychlostí dvojnásobnou oproti normální rychlosti.

- 1 Stiskněte tlačítko (záznam videosekvence) a zahajte nahrávání.

- Nahrávání videa započne v režimu HS, jestliže je položka **Otevřít jako záznam HS** v menu videa nastavena na možnost **Zapnuto**.



- Nahrávání videa započne normální rychlostí, jestliže je položka **Otevřít jako záznam HS** v menu videa nastavena na možnost **Vypnuto**. V okamžiku, kde by měl fotoaparát začít nahrávat videosekvenci určenou ke zpomalenému nebo zrychlenému přehrávání, přepnete stisknutím tlačítka **OK** na nahrávání HS videosekvence.



- Jakmile HS videosekvence dosáhne maximální délky HS videosekvencí (46) nebo je-li stisknuto tlačítko **OK**, fotoaparát se přepne na nahrávání videa normální rychlostí. Každým stisknutím tlačítka **OK** se fotoaparát přepne mezi nahráváním normální rychlostí a nahráváním HS videosekvencí.
- Při nahrávání HS videosekvencí se ukazatel maximální délky videa mění a zobrazuje zbývající možnou délku nahrávané HS videosekvence.
- Symbol možností videa se při přepínání mezi nahráváním HS videosekvence a nahráváním videosekvence v normální rychlosti mění.

2 Stiskněte tlačítko **OK** (záznam videosekvence) a zahajte nahrávání.

Pokud je videosekvence nahrávána v režimu 480p HS 480/4x:

Videosekvence jsou nahrávány se čtyřikrát vyšší frekvencí snímání než při normální rychlosti (maximální délka videosekvence: 15 sekund).

Videosekvence jsou přehrávány zpomaleně, což trvá čtyřikrát déle než při normální rychlosti.

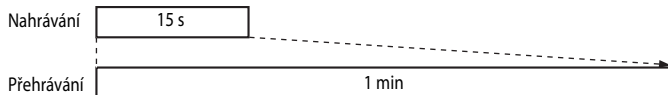

Pokud je videosekvence nahrávána v režimu 1080i HS 1080/0,5x:

Videosekvence jsou nahrávány s poloviční frekvencí snímání, než při normální rychlosti, (maximální délka videosekvence: 2 minuty).

Videosekvence jsou přehrávány zrychleně, dvakrát větší rychlostí, než je normální rychlost.

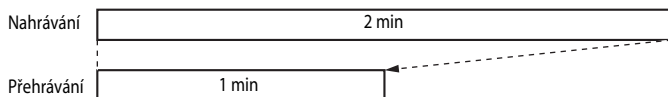

✓ Poznámka k funkci HS videosekvence

- Zvuk se nenahrává.
- Nastavení polohy zoomu, zaostření, expozice a vyvážení bílé barvy se při zahájení nahrávání zablokuje.

Otevřít jako záznam HS

Zobrazte obrazovku fotografování → tlačítko **MENU** → symbol menu  (Video)  →
Otevřít jako záznam HS



Při nahrávání HS videosekvencí zvolte, zda se mají či nemají od spuštění záznamu nahrávat zpomalené nebo zrychlené videosekvence.

Možnost	Popis
Zapnuto (výchozí nastavení)	Po spuštění nahrávání se zaznamenávají HS videosekvence.
Vypnuto	Po spuštění nahrávání se zaznamenávají videosekvence normální rychlostí. V okamžiku, kde by měl fotoaparát začít nahrávat videosekvenci určenou ke zpomalnému nebo zrychlenému přehrávání, stisknete tlačítko  , aby došlo k přepnutí na nahrávání HS videosekvence.

Režim autofokusu (automatické zaostřování)

Zobrazte obrazovku fotografování → tlačítko **MENU** → symbol menu  (Video)  →
Režim autofokusu

Zvolte způsob zaostřování fotoaparátu při nahrávání videosekvencí normální rychlostí (45).

Možnost	Popis
AF-S Jednorázový AF (výchozí nastavení)	Pokud je nahrávání zahájeno stisknutím tlačítka  ( záznam videosekvence), zaostření se zablokuje. Tuto možnost vyberte v případě, že vzdálenost mezi fotoaparátem a objektem zůstane v podstatě pevná.
AF-F Nepřetržitý AF	Fotoaparát při nahrávání videa zaostřuje průběžně. Vhodné k nahrávání v případech, kdy se vzdálenost mezi fotoaparátem a objektem mění. Může však být zaznamenán zvuk vznikající při zaostřování fotoaparátu. Pokud je tento zvuk výrazný, doporučuje se nastavit možnost Jednorázový AF .

- Pokud je v menu **Možnosti videa** vybrána možnost HS videosekvence, je pevně nastavena možnost **Jednorázový AF**.

Redukce hluku větru

Zobrazte obrazovku fotografování → tlačítko **MENU** → symbol menu  (Video)  (6) →
Redukce hluku větru

Možnost	Popis
 Zapnuto	Natáčení videosekvencí s omezením hluku větru snímaného mikrofonem. Toto nastavení je vhodné k natáčení za silného větru. Při přehrávání však mohou být kromě hluku větru těžko slyšitelné i ostatní zvuky.
OFF Vypnuto (výchozí nastavení)	Hluk větru není redukován.

Jestliže je vybrána možnost **Zapnuto**, na monitoru se zobrazí symbol pro toto nastavení  (8).

- Pokud je v menu **Možnosti videa** vybrána možnost HS videosekvence, je pevně nastavena možnost **Vypnuto**.

Menu přehrávání

Další informace o funkcích úprav snímků (**Rychlé vylepšení**, **D-Lighting**, **Vylepšení vzhledu** a **Malý snímek**) naleznete v části „Úpravy statických snímků“ (🔍13).

Tisková objednávka (vytvoření tiskové objednávky DPOF)

Stiskněte tlačítko  (režim přehrávání) → tlačítko **MENU** (📖6) → Tisková objednávka

Jestliže vyberete pro snímky uložené na paměťové kartě některý z následujících způsobů tisku, je možné na paměťové kartě předem nastavit snímky pro tisk a počet jejich kopií.



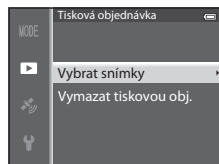

- Tisk pomocí tiskárny kompatibilní se standardem DPOF (🔍23), která je vybavena slotem na paměťové karty.
- Objednání výtisků z digitální fotolaboratoře se službou DPOF.
- Tisk snímků z fotoaparátu připojeného k tiskárně, která je kompatibilní se standardem PictBridge (🔍23) (🔍22). (Pokud je paměťová karta z fotoaparátu vyjmuta, je nastavení tiskové objednávky možné provést také pro snímky uložené ve vnitřní paměti.)

1 Pomocí multifunkčního voliče vyberte položku **Vybrat snímky** a stiskněte tlačítko **OK**.

- Je-li vybrán režim oblíbených snímků, režim automatického třídění nebo režim zobrazení podle data, menu ukázané vpravo se nezobrazí. Přejděte na krok 2.





2 Vyberte snímky (maximálně 99) a počet kopií (až 9 na jeden snímek).

- Otočením multifunkčního voliče nebo pomocí tlačítek  nebo  vyberte snímky a pomocí tlačítek  nebo  nastavte počet kopií jednotlivých snímků.
- Snímky vybrané pro tisk jsou označeny symbolem  a číslem označujícím požadovaný počet kopií. Jestliže je nastaveno číslo 0, výběr tisku se zruší.
- Otočením ovladače zoomu ve směru **T** (🔍) přepnete do režimu přehrávání jednotlivých snímků nebo otočením ve směru **W** (📐) přepnete na zobrazení 6 náhledů.
- Po dokončení nastavení stiskněte tlačítko **OK**.



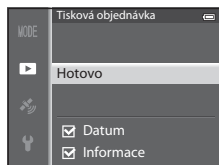

3 Zvolte, zda chcete rovněž vytisknout datum pořízení snímku a provozní informace.

- Chcete-li na všechny snímky tiskové objednávky vytisknout data pořízení snímků, zvolte možnost **Datum** a stiskněte tlačítko **OK**.
- Chcete-li vytisknout provozní informace o snímku (čas závěrky a hodnotu clony) na všechny snímky tiskové objednávky, vyberte možnost **Informace** a stiskněte tlačítko **OK**.
- Zvolte možnost **Hotovo** a stisknutím tlačítka **OK** dokončíte tiskovou objednávku.
- Snímky s tiskovými objednávkami lze rozeznat podle symbolu  zobrazeného u těchto snímků v režimu přehrávání (10).



✓ Poznámky k tisku data pořízení snímku a provozních informací

Pokud jsou v menu tiskové objednávky aktivovány možnosti **Datum** a **Informace** a je použita tiskárna kompatibilní se systémem DPOF (23), která tisk data pořízení snímku a provozních informací podporuje, lze vytisknout datum pořízení snímku a provozní informace.

- K tisku provozních informací nelze použít systém DPOF, pokud je fotoaparát připojen přímo k tiskárně prostřednictvím dodaného kabelu USB (25).
- Položky **Datum** a **Informace** jsou při každém zobrazení menu **Tisková objednávka** nastaveny znovu.
- Datum vytištěné na snímku je údaj převzatý z nastavení fotoaparátu při pořízení snímku. Datum vytištěné pomocí této možnosti se nezmění ani v případě, že nastavení **Časové pásmo a datum** fotoaparátu po pořízení snímku v menu nastavení změníte.



✓ Poznámky k tiskové objednávce

Pokud je tisková objednávka vytvořena v režimu oblíbených snímků, režimu automatického třídění nebo režimu zobrazení podle data a k tisku jsou označeny i jiné snímky, než snímky z vybraného alba, kategorie nebo data pořizení, zobrazí se obrazovka ukázaná níže.

- Chcete-li přidat nastavení tiskové objednávky ke stávající tiskové objednávce, zvolte možnost **Ano**.
- Chcete-li zrušit stávající tiskovou objednávku a ponechat nastavení tiskové objednávky, zvolte možnost **Ne**.

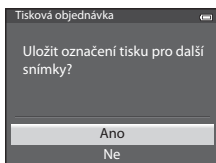

Režim oblíbených snímků nebo režim automatického třídění

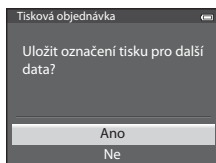

Režim Zobrazení podle data

Kromě toho, bude-li po přidání nastavení aktuální tiskové objednávky počet snímků větší než 99, zobrazí se obrazovka ukázaná níže.

- Chcete-li zrušit stávající tiskovou objednávku a ponechat nastavení tiskové objednávky, zvolte možnost **Ano**.
- Chcete-li ponechat stávající tiskovou objednávku a zrušit nastavení tiskové objednávky, zvolte možnost **Zrušit**.

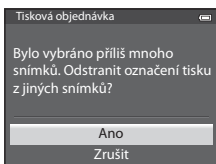

Režim oblíbených snímků nebo režim automatického třídění

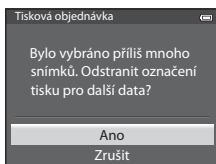

Režim zobrazení podle data



✍ Vymazání všech tiskových objednávek

V kroku 1 vytváření tiskové objednávky (👁51) zvolte možnost **Vymazat tiskovou obj.** a tlačítkem ⓧ zrušte tiskové objednávky všech snímků.

✍ Vkopírování data



Datum a čas pořizení snímku lze vkopírovat do snímků v době jejich pořizení pomocí možnosti **Vkopírování data** (👁72) v menu nastavení. Tento údaj lze vytisknout i na tiskárnách, které tisk data nepodporují. I v případě, že je aktivována funkce **Tisková objednávka** a na obrazovce tiskové objednávky je vybráno datum, bude na snímcích vytištěno pouze datum tisku.

Prezentace

Stiskněte tlačítko  (režim přehrávání) → tlačítko MENU  → Prezentace



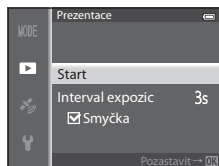

Slouží k zobrazení snímků uložených ve vnitřní paměti nebo na paměťové kartě v automatické prezentaci.

1 Pomocí multifunkčního voliče vyberte možnost **Start** a stiskněte tlačítko .

- Chcete-li změnit interval mezi snímky, zvolte možnost **Interval expozic**, stiskněte tlačítko  a před volbou možnosti **Start** vyberte požadovaný časový interval.
- Chcete-li, aby se prezentace automaticky opakovala, aktivujte možnost **Smyčka** a stiskněte tlačítko  před volbou **Start**. Pokud je aktivována možnost Smyčka, je u ní zobrazen symbol zaškrtnutí .





2 Přehrávání prezentace začne.

- Stisknutím tlačítka  multifunkčního voliče zobrazíte další snímek, stisknutím tlačítka  zobrazíte předchozí snímek. (Stisknutím a podržením tlačítka  procházíte rychle prezentaci směrem vpřed, stisknutím a podržením tlačítka  procházíte rychle prezentací směrem zpět.)
- Chcete-li prezentaci přerušit nebo pozastavit, stiskněte tlačítko .





3 Vyberte možnost **Konec** nebo **Začít znovu**.



- Obrazovka na obrázku vpravo se zobrazí po přehrávání posledního pořízeného snímku nebo pokud bylo přehrávání pozastaveno. Chcete-li se vrátit ke kroku 1, stiskněte tlačítko  a tlačítko . Chcete-li přehrát prezentaci znovu, stiskněte tlačítko .



Poznámky k prezentacím

- V prezentacích se zobrazují pouze první snímky videosekvencí  87).
- U sekvencí  11), které mají v nastavení zobrazení sekvence zvolenou možnost **Pouze klíčový snímek**, se zobrazuje pouze klíčový snímek.
- Snímky pořízené s použitím funkce Jednoduché panoráma se při přehrávání v prezentaci zobrazí jako statické snímky. Nebudou se posouvat.
- Prezentace může být nepřetržitě přehrávána maximálně po dobu přibližně 30 minut  77).

Ochrana

Stiskněte tlačítko  (režim přehrávání) → tlačítko MENU  → Ochrana



Chrání vybrané snímky před nechtěným vymazáním.

Na obrazovce pro výběr snímků vyberte snímek a nastavte nebo zrušte ochranu. Další informace naleznete v části „Používání obrazovky pro výběr snímků“  (76).

Pozor, při formátování vnitřní paměti fotoaparátu nebo paměťové karty  (78) jsou trvale vymazány i chráněné soubory.

Chráněné snímky jsou v režimu přehrávání označeny symbolem   (10).

Otočení snímku

Stiskněte tlačítko  (režim přehrávání) → tlačítko MENU  → Otočit snímek

Změní orientaci snímků přehrávaných na monitoru fotoaparátu po fotografování. Fotografie lze otočit o 90° ve směru nebo proti směru hodinových ručiček.

Snímky pořízené na výšku lze otočit až o 180° v obou směrech.

Vyberte snímek na obrazovce pro výběr snímků  (76) a zobrazte obrazovku pro otáčení snímků.

Snímek otočte o 90° otočením multifunkčního voliče nebo pomocí tlačítek  nebo .





Otočeno o 90° doleva





Otočeno o 90° doprava

Stisknutím tlačítka  nastavíte zobrazenou orientaci a údaje o orientaci uložíte spolu se snímkem.

Poznámky k otáčení snímků

- Snímky pořízené jako snímky 3D nelze otáčet.
- Jestliže je zobrazen pouze klíčový snímek sekvence, snímky nelze otáčet. Použijte nastavení po zobrazení jednotlivých snímků  (11),  (58).



Zvuková poznámka

Stiskněte tlačítko  (režim přehrávání) → vyberte snímek → tlačítko **MENU** () → Zvuková poznámka

K záznamu zvukových poznámek ke snímkům slouží mikrofon fotoaparátu.



- Ke snímku bez zvukové poznámky se zobrazí obrazovka nahrávání, zatímco ke snímku se zvukovou poznámkou se zobrazí obrazovka přehrávání (snímek označený v režimu přehrávání jednotlivých snímků symbolem .

Záznam zvukových poznámek

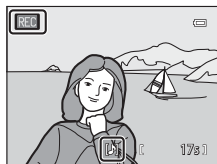
- Zvukovou poznámku lze nahrávat přibližně 20 sekund při stisknutém tlačítku .
- Během záznamu se nedotýkejte vestavěného mikrofonu.
- Během záznamu blikají na monitoru symboly **REC** a .
- Jakmile záznam skončí, zobrazí se obrazovka přehrávání zvukové poznámky.







Přehrávání zvukových poznámek

- Zvukovou poznámku přehrajete stisknutím tlačítka . Přehrávání ukončíte dalším stisknutím tlačítka .
- Nastavení hlasitosti přehrávání provedete otočením ovladače zoomu ve směru **T** nebo **W** během přehrávání.
- Do menu přehrávání se lze vrátit stisknutím tlačítka  multifunkčního voliče před nebo po přehrávání zvukové poznámky. K ukončení menu přehrávání stiskněte tlačítko **MENU**.



Mazání zvukových poznámek

Stiskněte tlačítko  na obrazovce přehrávání zvukové poznámky. Pomocí tlačítek  nebo  multifunkčního voliče vyberte možnost **Ano** a stiskem tlačítka  vymažte pouze zvukovou poznámku.

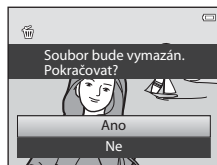

Poznámky ke zvukovým poznámkám

- Je-li vymazán snímek opatřený zvukovou poznámkou, odstraní se spolu s ním i zvuková poznámka.
- Zvukové poznámky nelze zaznamenat ke snímkům, ke kterým již je zvuková poznámka připojena. Před zaznamenáním nové zvukové poznámky je třeba aktuální zvukovou poznámku vymazat.
- Zvukové poznámky nemohou být připojeny ke snímkům pořízeným jiným fotoaparátem než COOLPIX S9500/S9400.
- Zvukové poznámky ke snímkům s nastavením **Ochrana** () nelze vymazat.

Další informace

Další informace naleznete v části „Názvy souborů a složek“ ()97.

Kopírování (kopírování mezi vnitřní pamětí a pamětovou kartou)

Stiskněte tlačítko  (režim přehrávání) → tlačítko MENU  → Kopie



Slouží ke kopírování snímků nebo videosekvencí mezi vnitřní pamětí a pamětovou kartou.

1 Pomocí multifunkčního voliče vyberte na obrazovce kopírování požadovanou možnost a stiskněte tlačítko .

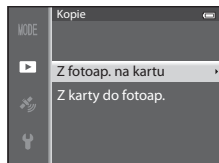
- **Z fotoap. na kartu:** Kopírování snímků z vnitřní paměti na pamětovou kartu.
- **Z karty do fotoap.:** Kopírování snímků z pamětové karty do vnitřní paměti.







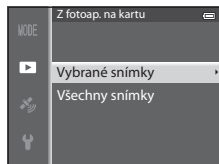



2 Vyberte možnost kopírování a stiskněte tlačítko .

- **Vybrané snímky:** Zkopíruje snímky vybrané na obrazovce pro výběr snímků 76). Jestliže byla vybrána sekvence zobrazená pouze klíčovým snímkem 11), budou zkopírovány všechny snímky sekvence.
- **Všechny snímky:** Zkopíruje všechny snímky. Jestliže je vybrán snímek ze sekvence, tato možnost se nezobrazí.
- **Aktuální sekvence:** Tato možnost se zobrazí, pokud byl vybrán snímek ze sekvence před vstupem do menu přehrávání. Zkopírují se všechny snímky aktuální sekvence.



Poznámky ke kopírování snímků

- Kopírovat lze soubory ve formátu JPEG, MOV, WAV a MPO. Soubory zaznamenané v jiném formátu nelze kopírovat.
- **Zvuková poznámka** 56) připojená ke snímku a nastavení **Ochrana** 55) se zkopíruje společně se snímky.
- Nelze kopírovat snímky pořízené jiným typem nebo modelem fotoaparátu ani snímky upravené v počítači.
- Nastavení **Tisková objednávka** 51) a obsah alba 5) se spolu se snímky nekopíruje.
- V režimu automatického třídění nelze zobrazit snímky ani videosekvence zkopírované z vnitřní paměti nebo pamětové karty 8).
- Jestliže je položka **Možnosti zobr. sekvence** 58) nastavena na možnost **Pouze klíčový snímek**, je vybrán snímek ze sekvence a stiskem tlačítka  byly zobrazeny jednotlivé snímky 11), je dostupné pouze kopírování snímků **Z karty do fotoap.**

Hlášení: „V paměti nejsou žádné snímky.“

Pokud při volbě režimu přehrávání nejsou na paměťové kartě uloženy žádné snímky, zobrazí se hlášení **V paměti nejsou žádné snímky**. Stisknutím tlačítka **MENU** a následnou volbou možnosti **Kopie** v menu přehrávání zkopírujete snímky uložené ve vnitřní paměti fotoaparátu na paměťovou kartu.

Další informace

Další informace naleznete v části „Názvy souborů a složek“ (🔍97).

Možnosti zobrazení sekvence

Stiskněte tlačítko  (režim přehrávání) → tlačítko **MENU** (📖6) → Možnosti zobr. sekvence

Vyberte způsob zobrazení sekvence snímků pořízené sériovým snímáním (sekvence, 📷11) v režimu přehrávání jednotlivých snímků (📖28) nebo v režimu přehrávání náhledů (📖70). Nastavení se vztahuje na všechny sekvence a je uloženo v paměti fotoaparátu, i když je fotoaparát vypnutý.

Možnost	Popis
Jednotlivé snímky	Zobrazí se každý snímek sekvence.
Pouze klíčový snímek (výchozí nastavení)	Návrat od zobrazování jednotlivých snímků sekvence k zobrazování pouze klíčových snímků.

Vybrat klíčový snímek

Stiskněte tlačítko  (režim přehrávání) → vyberte požadovanou sekvenci → tlačítko **MENU** (📖6) → Vybrat klíčový snímek



Pokud je položka **Možnosti zobr. sekvence** nastavena na možnost **Pouze klíčový snímek**, lze ke každé sekvenci snímků určit klíčový snímek zobrazovaný v režimu přehrávání jednotlivých snímků (📖28) nebo v režimu přehrávání náhledů (📖70).

- Jestliže chcete toto nastavení změnit, vyberte nejprve požadovanou sekvenci v režimu přehrávání jednotlivých snímků nebo náhledů a pak stiskněte tlačítko **MENU**.
- Jakmile se zobrazí obrazovka pro výběr snímků, vyberte snímek. Další informace naleznete v části „Používání obrazovky pro výběr snímků“ (📖76).

Menu Možnosti GPS (pouze model COOLPIX S9500)

Možnosti GPS

Stiskněte tlačítko **MENU** → symbol menu  (Možnosti GPS)  → Možnosti GPS

Možnost	Popis
Záznam dat GPS	Po nastavení možnosti Zapnuto se zahájí příjem signálu z družic GPS a započne určování polohy ( 88). <ul style="list-style-type: none">• Výchozí nastavení je Vypnuto.
Aktualiz. souboru A-GPS	Soubor A-GPS (pomocný soubor GPS) se aktualizuje pomocí paměťové karty. Použitím nejnovějšího souboru A-GPS se může zkrátit čas potřebný k získání informací o poloze. Další informace naleznete v části „Aktualizace souboru A-GPS“ ( 60).
Vymazat data GPS	Informace o poloze a bodech zájmu (POI) zaznamenané na snímcích, se vymažou. <ul style="list-style-type: none">• Vymazané informace o poloze ani informace o bodech zájmu (POI) nelze obnovit.

Poznámka k mazání dat GPS

Snímky pořízené jinými fotoaparáty než COOLPIX S9500 nelze upravovat.

Aktualizace souboru A-GPS

Proveďte aktualizaci souboru stažením nejnovějšího souboru A-GPS z webové stránky uvedené níže.

<http://nikonimglib.com/agps3/>

- Soubor A-GPS pro fotoaparát COOLPIX S9500 je k dispozici pouze na uvedené webové stránce.
- Chcete-li soubor A-GPS aktualizovat, nastavte položku **Záznam dat GPS** na možnost **Vypnuto**. Při vybrané možnosti **Zapnuto** soubor A-GPS nelze aktualizovat.

1 Stáhněte si do počítače nejnovější soubor A-GPS z webové stránky.

2 Ke stažení souboru do složky „NCFL“ na paměťové kartě použijte čtečku paměťových karet nebo jiné zařízení.

- Složka „NCFL“ se nachází přímo v kořenovém adresáři paměťové karty. Pokud na paměťové kartě složka „NCFL“ není, vytvořte novou složku.

3 Paměťovou kartu se zkopírovaným souborem vložte do fotoaparátu.

4 Zapněte fotoaparát.

5 Stisknutím tlačítka **MENU** zobrazte menu možností GPS a pomocí multifunkčního voliče vyberte položku **Možnosti GPS**.

6 Výběrem možnosti **Aktualiz. souboru A-GPS** soubor aktualizujte.

- Aktualizace souboru A-GPS trvá přibližně 2 minuty.





Poznámky k aktualizaci souboru A-GPS

- Při prvním určování polohy po zakoupení fotoaparátu je soubor A-GPS deaktivován. Soubor A-GPS se aktivuje až při druhém určování polohy.
- Dobu platnosti souboru A-GPS lze zjistit na obrazovce aktualizace. Jestliže doba platnosti vypršela, je zobrazení šedé.
- Jakmile doba platnosti souboru A-GPS vyprší, vyhledávání údajů o poloze se přestane zrychlovat. Je doporučeno aktualizovat soubor A-GPS před použitím funkce GPS.

Body zájmu (POI – Points of Interest) (záznam a zobrazení informací o názvech míst)

Stisknete tlačítko **MENU** → symbol menu  (Možnosti GPS) (6) → Body zájmu (POI)

Dále je ukázáno, jak nastavit POI (bod zájmu, informace o názvech míst).

Možnost	Popis
Zahrnout POI	Při nastavení na možnost Zapnuto se informace o názvech míst zaznamenají na pořizované snímky. <ul style="list-style-type: none"> • Výchozí nastavení je Vypnuto. • Informace o názvech míst lze zaznamenat na statické snímky i videosekvence.
Zobrazit POI	Při nastavení možnosti Zapnuto se na obrazovce fotografování nebo přehrávání zobrazují informace o názvu místa ( 8, 10). <ul style="list-style-type: none"> • Pokud je pořízen snímek při nastavení položky Zahrnout POI na možnost Zapnuto, zobrazí se při přehrávání tohoto snímku na obrazovce informace o názvu místa. • Výchozí nastavení je Vypnuto.
Úroveň detailů	Slouží k nastavení úrovně zobrazení informací o názvech míst. Při vyšší úrovni zobrazení se zobrazí podrobnější regionální informace. <ul style="list-style-type: none"> • Při nastavení na úroveň 1: se zobrazují názvy zemí. • Při nastavení na úroveň 2 až 5: se zobrazené informace liší v závislosti na konkrétní zemi. • Při nastavení na úroveň 6: se zobrazují názvy orientačních bodů (objektů).
Upravit POI	Pokud je v režimu přehrávání zvolena možnost Aktualizovat POI , lze informace o názvech míst, zaznamenané na snímcích, změnit. Než stisknete tlačítko MENU , vyberte snímek, jehož údaje o názvu místa chcete upravit. <ul style="list-style-type: none"> • Pokud je vybrána úroveň 6, lze změnit název orientačního bodu pomocí tlačítek  nebo  multifunkčního voliče. • Změnu úrovně informací o bodech zájmu (POI) lze provést pomocí tlačítek  nebo  multifunkčního voliče. Při výběru možnosti Odebrat POI se informace o názvu místa zaznamenané na snímku vymažou.

Zobrazení bodů zájmu (POI)

- Pokud na nastavené úrovni informace o názvu místa neexistují, je zobrazen symbol „—“.
- Informace o názvech míst (body zájmu: POI) nejsou poskytovány pro fotoaparát COOLPIX S9500 prodávaný v Číně a Korejské republice.

Tvorba protokolu (záznam protokolu s údaji o pohybu)

Stiskněte tlačítko **MENU** → symbol menu  (Možnosti GPS)  → Tvorba protokolu

Jakmile zaznamenávání protokolu započne, naměřené údaje o poloze se ukládají, dokud přednastavený čas nepřekročí interval nastavený jako **Interval protokolu**.



- Pořízený záznam dat nelze použít tak, jak je zaznamenán. Pokud chcete data použít, zvolte možnost **Ukončit protokol** a uložte protokol na paměťovou kartu.

1 Pomocí multifunkčního voliče vyberte možnost **Spustit protokol** a stiskněte tlačítko **OK**.

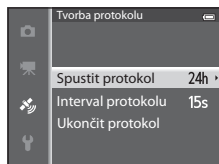
- Před volbou možnosti **Spustit protokol** nastavte **Interval protokolu** a stiskem tlačítka **OK** vyberte intervaly záznamu protokolu. Výchozí nastavení je **15 s**.



2 Vyberte délku doby záznamu protokolu a stiskněte tlačítko **OK**.

- Záznam protokolu započne.
- Záznam dat bude prováděn v intervalech nastavených jako **Interval protokolu** až do uplynutí přednastavené doby.
- Během záznamu protokolu je na obrazovce zobrazen symbol **LOG**  ().

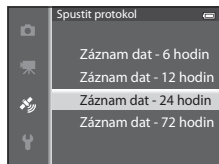

3 Po dokončení záznamu protokolu zvolte možnost **Ukončit protokol** v menu **Tvorba protokolu** možností GPS a stiskněte tlačítko **OK**.

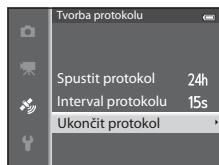

4 Zvolte možnost **Uložit protokol** a stiskněte tlačítko **OK**.

- Záznam dat je uložen na paměťovou kartu.

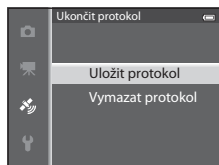

Poznámky k záznamu protokolu

- Protokol nelze uložit, pokud není nastaveno datum a čas.
- Chcete-li při zaznamenávání protokolu předejít vypnutí fotoaparátu, použijte plně nabitou baterii. Pokud dojde k vybití baterie, zaznamenávání protokolu se ukončí.
- Při níže uvedených situacích se ukončí zaznamenávání protokolu i před dosažením nastaveného času.
 - Je připojen kabel USB.
 - Položka **Záznam dat GPS** v menu **Možnosti GPS** je nastavena na možnost **Vypnuto** (stejně jako při použití funkce **Obnovit vše**).
 - Změní se nastavení vnitřních hodin fotoaparátu (časové pásmo nebo datum a čas).
- Pokud ještě nevypřel čas pro záznam protokolu, bude záznam protokolu pokračovat i při vypnutém fotoaparátu, dokud přednastavený čas neuplyne.
- Záznam dat je dočasně uložen ve fotoaparátu. Pokud záznam dat zůstane ve fotoaparátu, nelze ukládat nové záznamy dat. Jakmile je záznam dat nahrán, uložte jej na paměťovou kartu.
- Další informace naleznete v části „Záznamy dat GPS ukládané na paměťové karty“ (0098).

Vymazání záznamu dat

- Chcete-li vymazat záznam dat dočasně uložený ve fotoaparátu, zvolte v kroku 4 možnost **Vymazat protokol**.
- Chcete-li vymazat záznam dat uložený na paměťové kartě, stiskněte tlačítko  v menu **Zobrazení protokolu** (0064).

Zobrazení protokolu

Stiskněte tlačítko **MENU** → symbol menu  (Možnosti GPS) () → Zobrazení protokolu

Ke kontrole nebo vymazání záznamu dat na paměťové kartě použijte možnost **Tvorba protokolu** ()62).

- Další informace naleznete v části „Záznamy dat GPS ukládané na paměťové kartě“ ()98).

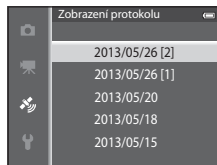

Vymazání záznamu dat

Stiskněte tlačítko  a vyberte požadovanou funkci.

- **Vybraný protokol:** Je vymazán vybraný záznam dat.
- **Všechny protokoly:** Jsou vymazány všechny záznamy dat uložené na paměťové kartě.

Záznam dat



Záznam dat je kompatibilní s formátem NMEA. Přesto nelze zobrazení pomocí softwaru kompatibilního s formátem NMEA nebo ve fotoaparátu kompatibilním s formátem NMEA zaručit.

Synchronizace

Stiskněte tlačítko **MENU** → symbol menu  (Možnosti GPS) () → Synchronizovat

Datum a čas vnitřních hodin fotoaparátu se nastaví podle signálu z družic GPS (pouze pokud je položka **Záznam dat GPS** v části **Možnosti GPS** menu možností GPS nastavena na možnost **Zapnuto**). Před zahájením synchronizace zkontrolujte stav určování polohy.

Poznámky k synchronizaci

- Úprava data a času pomocí funkce **Synchronizovat** se provádí podle časového pásma nastaveného v položce **Časové pásmo a datum** ()20, )68) menu nastavení. Před použitím funkce **Synchronizovat** zkontrolujte časové pásmo.
- Datum a čas nastavený funkcí **Synchronizovat** nedosahuje přesnosti hodin řízených rádiiem. Pokud čas nastavený funkcí **Časové pásmo a datum** není přesný, použijte možnost **Synchronizovat** v menu nastavení.

Elektronický kompas

Stiskněte tlačítko **MENU** → symbol menu  (Možnosti GPS)  → Elektronický kompas

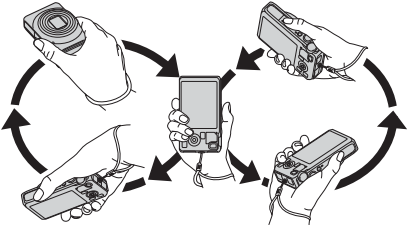
Možnost	Popis
Zobrazení kompasu	<p>Při nastavení možnosti Zapnuto se na obrazovce fotografování zobrazuje kompas.</p> <ul style="list-style-type: none"> • Výchozí nastavení je Vypnuto. • Zobrazení směru zaměření fotoaparátu je odvozeno z naměřených údajů o směru. • Pokud je monitor natočen směrem nahoru, přepne se indikace kompasu na kruhový kompas s červenou šipkou směřující k severu. <ul style="list-style-type: none"> - Styl zobrazení: sever, východ, jih a západ - Rozsah zobrazení: 16 hlavních bodů
Korekce kompasu	<p>Provede korekci kompasu, pokud se směr kompasu nezobrazuje správně. Jakmile se zobrazí menu ukázané vpravo, pohybuje fotoaparátem tak, abyste s ním ve vzduchu opisovali číslici 8, a přitom jej rotací zápěstí natáčejte dopředu a dozadu, ze strany na stranu nebo nahoru a dolů.</p> <div data-bbox="681 487 928 669" style="border: 1px solid black; padding: 5px;"> <p>Korekce kompasu</p> <p>Opište fotoaparátem křivku ve tvaru číslice osm</p>  </div> 

Poznámky k používání elektronického kompasu



- Elektronický kompas se nezobrazuje, pokud objektiv fotoaparátu směřuje nahoru.
- Elektronický kompas tohoto fotoaparátu nepoužívejte při horolezeckých výstupech ani při jiných specializovaných akcích. Zobrazené údaje by měly sloužit pouze jako všeobecné vodítko.
- Směr nemusí být změřen správně v blízkosti následujících objektů:
magnety, kovy, elektromotory, domácí elektrospotřebiče nebo elektrické silové kabely.
- Směr nemusí být změřen správně na následujících místech:
v automobilech, vlacích, lodích, letadlech, uvnitř budov nebo v podzemích prostorách
- Směr nemusí být změřen správně, pokud nejsou zaznamenány údaje o poloze.

Menu nastavení

Uvítací obrazovka





Stisknete tlačítko **MENU** → symbol menu  (📖6) → Uvítací obrazovka

Zvolte, zda se má při zapnutí fotoaparátu zobrazit na monitoru uvítací obrazovka.

Možnost	Popis
Žádná (výchozí nastavení)	Zobrazí se obrazovka fotografování nebo přehrávání bez zobrazení uvítací obrazovky.
COOLPIX	Před zobrazením obrazovky fotografování nebo přehrávání se zobrazí uvítací obrazovka.
Vybrat snímek	<p>Vyberte pořízený snímek, který se má zobrazit jako uvítací obrazovka. Zobrazte obrazovku pro výběr snímku, vyberte snímek (📖76) a stiskem tlačítka  jej zaregistrujte.</p> <ul style="list-style-type: none">• Protože je vybraný snímek uložen ve fotoaparátu, bude se snímek na uvítací obrazovce zobrazovat i po vymazání původního snímku.• Následující snímky nelze zaregistrovat:<ul style="list-style-type: none">- Snímky zmenšené na velikost 320 x 240 nebo menší pomocí úprav malý snímek (18) nebo oříznutí (19)- Snímky pořízené pomocí funkce Jednoduché panoráma- Snímky pořízené jako Snímky 3D

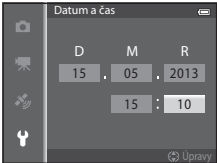
Časové pásmo a datum

Stiskněte tlačítko **MENU** → symbol menu  → Časové pásmo a datum

Možnost	Popis
Datum a čas	<p>Slouží k nastavení hodin fotoaparátu na aktuální hodnoty data a času. K nastavení data a času použijte multifunkční volič.</p> <ul style="list-style-type: none"> • Vyberte položku: Použijte tlačítka ▶ nebo ◀ (v následujícím pořadí: D (den) → M (měsíc) → R (rok) → hodina → minuta). • Nastavte obsah: Stiskněte tlačítko ▲ nebo ▼. Datum a čas lze nastavit také otáčením multifunkčního voliče. • Dokončete nastavení: Zvolte minutu a stiskněte tlačítko OK nebo ▶. 
Formát data	<p>Vyberte pořadí zobrazení dne, měsíce a roku (Rok/měsíc/den, Měsíc/den/rok nebo Den/měsíc/rok).</p>
Časové pásmo	<p>Lze zadat domácí časové pásmo  a aktivovat nebo deaktivovat letní čas. Při registraci cílového místa cesty  se automaticky vypočítá časový rozdíl vzhledem k domácímu časovému pásmu  a zaznamená se místní datum a čas ve vybraném regionu. Užitečné nastavení při cestování.</p>

Nastavení časového pásma cílového místa cesty

- 1** Pomocí multifunkčního voliče vyberte možnost **Časové pásmo** a stiskněte tlačítko **OK**.

- Zobrazí se obrazovka **Časové pásmo**.

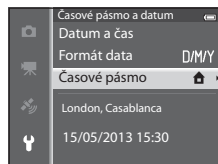

- 2** Vyberte možnost **➔ Cílové místo cesty** a stiskněte tlačítko **OK**.

- Datum a čas zobrazovaný na monitoru se mění podle aktuálně nastaveného regionu.

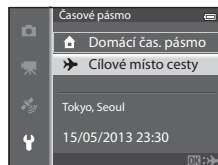

- 3** Stiskněte tlačítko **▶**.

- Zobrazí se nabídka pro výběr časového pásma.

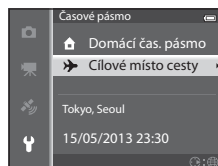

- 4** Pomocí tlačítek **◀** nebo **▶** vyberte cílové místo cesty (časové pásmo).

- Je zobrazen časový rozdíl mezi domácím a cílovým místem.
- V regionech, kde se používá přechod na letní čas, nastavte funkci letního času stisknutím tlačítka **▲**. Je-li tato funkce zapnutá, zobrazí se u horního okraje monitoru symbol a hodiny fotoaparátu se posunou o hodinu dopředu. Stiskem tlačítka **▼** se funkce letního času vypne.
- Pokud časový rozdíl nelze vybrat, nastavte správný čas pomocí možnosti **Datum a čas**.
- Stisknutím tlačítka **OK** zaregistrujte časové pásmo cílového místa cesty.
- Pokud je vybráno časové pásmo cílového místa cesty, zobrazí se na monitoru v expozičním režimu symbol .

Domácí časové pásmo

- Chcete-li přepnout na domácí časové pásmo, vyberte v kroku 2 možnost **Domácí čas. pásmo** a stiskněte tlačítko **OK**.
- Chcete-li změnit domácí časové pásmo, vyberte v kroku 2 možnost **Domácí čas. pásmo** a domácí časové pásmo nastavte stejným postupem jako pro **➔ Cílové místo cesty**.

Časový rozdíl

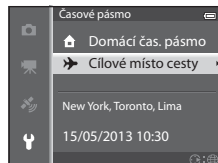
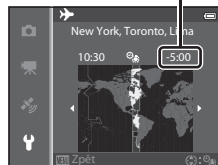

Nastavení monitoru



Stiskněte tlačítko **MENU** → symbol menu (📖6) → Nastavení monitoru

Možnost	Popis
Info o snímku	Vyberte informace zobrazované na monitoru v expozičním režimu a v režimu přehrávání.
Kontrola snímku	Zapnuto (výchozí nastavení): Snímek se bezprostředně po pořízení zobrazí na monitoru a zobrazení na monitoru se poté vrátí na obrazovku fotografování. Vypnuto : Snímek se po pořízení nezobrazí.
Jas	Slouží k výběru jedné z 5 úrovní jasu monitoru. Výchozí nastavení je 3 .

Info o snímku

Zvolte, zda se mají či nemají na obrazovce monitoru zobrazovat informace o snímku.

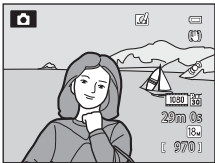
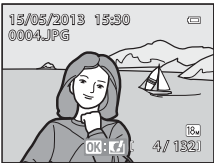
Další informace o indikacích zobrazovaných na monitoru naleznete v části „Obrazovka monitoru“ (📖8).

	Při fotografování	Při přehrávání
Zobrazit info		
Automatické info (výchozí nastavení)	Zobrazují se stejné informace, jako při nastavení možnosti Zobrazit info . Pokud do několika sekund neprovedete žádnou operaci, obrazovka bude stejná, jako při nastavené možnosti Skrýt info . Informace se znovu zobrazí po provedení nějaké operace.	
Skrýt info		

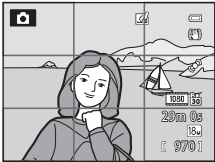
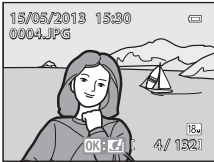
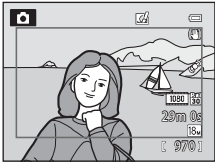
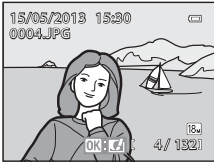
	Při fotografování	Při přehrávání
Pom. mřížka+auto. info	 <p>Kromě informací, zobrazovaných při nastavení možnosti Automatické info, se zobrazí pomocná mřížka, která pomáhá při kompozici snímku. Při nahrávání videosekvencí se nezobrazuje.</p>	 <p>Zobrazují se stejné informace, jako při nastavení možnosti Automatické info.</p>
Rám. videa+auto. info	 <p>Kromě informací, zobrazovaných při nastavení možnosti Automatické info, se před zahájením natáčení videosekvencí zobrazí obrazové pole videa.</p>	 <p>Zobrazují se stejné informace, jako při nastavení možnosti Automatické info.</p>

Vkopírování data (vkopírování data a času do snímků)

Stiskněte tlačítko **MENU** → symbol menu  (📖6) → Vkopírování data



Datum a čas pořízení snímku je možné vkopírovat do snímků v době jejich pořízení. Tento údaj lze vytisknout i na tiskárnách, které tisk data nepodporují (🔍52).



Možnost	Popis
DATE Datum	Do snímků se vkopíruje datum.
DATE Datum a čas	Do snímků se vkopíruje datum a čas.
OFF Vypnuto (výchozí nastavení)	Do snímků se datum a čas nevkopíruje.

Na monitoru se zobrazí symbol pro stávající nastavení, pokud je jiné než **Vypnuto** (📖8).

✓ Poznámky k funkcím Vkopírování data

- Vkopírované datum a čas nelze ze snímku odstranit, ani nelze datum a čas vkopírovat až dodatečně po pořízení snímku.
- Datum a čas nelze vkopírovat v následujících situacích:
 - Pokud je jako motivový program vybrána možnost  (Noční krajina) (s nastavením **Z ruky**),  (Noční portrét) (s nastavením **Z ruky**),  (Protisvětlo) (s funkcí **HDR** nastavenou na možnost **Zapnuto**), **Sport, Muzeum, Jednoduché panoráma, Portrét domác. zvířat** (s nastavením **Sériové snímání**) nebo **Snímky 3D**
 - Když je možnost **Sériové snímání R, Sériové snímání P, Vyr. paměť před exp., Sér. snímání R: 120 obr./s, Sér. snímání R: 60 obr./s** nebo **BSS** zvolena jako režim **Sériové snímání** (🔍34)
 - Během nahrávání videosekvence
- Data vkopírovaná s nastavením **Režim obrazu** (🔍29) na hodnotu **VGA 640x480** mohou být obtížně čitelná. Nastavte režim obrazu na **2x 1600x1200** nebo větší.
- Datum je zaznamenáno ve formátu vybraném v menu nastavení pomocí možnosti **Časové pásmo a datum** (📖20, 🔍68).



Vkopírování data a tisková objednávka

Pokud tisknete na tiskárnách kompatibilních se systémem DPOF, které podporují tisk data pořízení snímku a provozních informací, můžete i na snímky, na které tyto informace nebyly vkopírovány funkcí **Vkopírování data**, tyto informace vytisknout pomocí možnosti v menu **Tisková objednávka** (🔍51).

Redukce vibrací

Stiskněte tlačítko **MENU** → symbol menu  (📖6) → Redukce vibrací

Určete nastavení redukce vibrací při pořizování statických snímků nebo nahrávání videa. Opraví se rozostření, způsobené lehkým pohybem ruky, neboli chvěním fotoaparátu, které běžně nastává při snímání se zvětšením obrazu nebo s dlouhými časy závěrky.

Možnost	Popis
 * Zapnuto (hybridní)	<p>Záznam s optickou korekcí chvění fotoaparátu při pořizování statických snímků pomocí optické redukce vibrací a za následujících podmínek také elektronické redukce vibrací vylepšením obrazu.</p> <ul style="list-style-type: none"> • Pokud je čas závěrky delší než 1/30 sekundy v maximální širokoúhlé poloze a 1/250 sekundy v poloze maximálního telezoomu. • Když není odpálen záblesk. • Když je vybrána možnost Jednotlivé snímky jako nastavení režimu Sériové snímání • Když není použita samospoušť
 Zapnuto (výchozí nastavení)	<p>Korekce chvění fotoaparátu pomocí optické redukce vibrací. Fotoaparát automaticky rozpozná směr panoramování a koriguje pouze vibrace způsobené chvěním fotoaparátu.</p> <p>Například při horizontálním sledování objektu systém redukce vibrací omezuje pouze chvění ve vertikálním směru. Při vertikálním sledování objektu fotoaparát omezuje chvění pouze v horizontálním směru.</p>
OFF Vypnuto	Redukce vibrací není aktivní.

Na monitoru se zobrazí symbol pro stávající nastavení, pokud je jiné než **Vypnuto** (📖8).

- Pokud používáte pro stabilizaci fotoaparátu stativ, nastavte redukci vibrací na možnost **Vypnuto**.



Poznámky k redukcí vibrací

- Bezprostředně po zapnutí fotoaparátu nebo při přechodu fotoaparátu z režimu přehrávání do expozičního režimu vyčkejte, až se zobrazení na monitoru stabilizuje.
- V důsledku vlastností funkce redukce vibrací se mohou snímky zobrazené na monitoru fotoaparátu jevit ihned po fotografování jako rozmazané.
- Systém redukce vibrací nemusí být ve všech situacích schopen zcela potlačit následky chvění fotoaparátu.
- Pokud je chvění fotoaparátu extrémně vysoké nebo naopak nízké, korekce elektronickou redukcí vibrací nemusí být možná ani v případě, že je nastavena možnost **Zapnuto (hybridní)**.
- Jestliže je čas závěrky příliš krátký nebo naopak příliš dlouhý, korekce elektronickou redukcí vibrací nemusí fungovat ani v případě, že je nastavena možnost **Zapnuto (hybridní)**.
- Pokud při nastavené možnosti **Zapnuto (hybridní)** korekce elektronickou redukcí vibrací funguje, ukládání fotografie trvá déle než je obvyklé, protože při pořízení snímku se závěrka spustí samočinně dvakrát, aby bylo možné provést korekci. **Zvuk závěrky** (🔊77) je slyšet pouze jednou. Je zaznamenán jeden záběr.

Detekce pohybu

Stiskněte tlačítko **MENU** → symbol menu  (□6) → Detekce pohybu

Aktivuje sledování pohybu ke snížení následků chvění fotoaparátu a pohybu objektu při fotografování statických snímků.

Možnost	Popis
 Auto (výchozí nastavení)	<p>Jestliže fotoaparát rozpozná pohyb objektu nebo chvění fotoaparátu, zvýší se citlivost ISO a zkrátí se čas závěrky za účelem potlačení těchto vlivů. Rozpoznání pohybu však nefunguje v následujících situacích:</p> <ul style="list-style-type: none"> • Pokud je použit blesk • V následujících motivových programech:  (Noční krajina),  (Noční portrét),  (Protisvětlo), Sport, Úsvit/soumrak, Muzeum, Ohňostroj, Jednoduché panoráma, Portrét domác. zvířat, Snímky 3D • Je-li režim Sériové snímání (34) nastaven na možnost Vyr. paměť před exp., Sér. snímání R: 120 obr./s, Sér. snímání R: 60 obr./s nebo Mozaika 16 snímků • Je-li položka Citlivost ISO (37) nastavena na jinou možnost než Auto
OFF Vypnuto	Detekce pohybu není aktivní.

Jestliže je vybrána možnost **Auto**, na monitoru se zobrazí symbol pro toto nastavení (.

Když fotoaparát zaznamená vibrace a zkrátí čas závěrky, rozsvítí se zeleně symbol detekce pohybu.

Poznámky k detekci pohybu

- Detekce pohybu nemusí být v některých situacích schopna zcela odstranit následky chvění fotoaparátu a pohybu objektu.
- Detekce pohybu nemusí zcela fungovat, když se objekt pohybuje příliš rychle nebo je příliš tmavý.
- Pořízené snímky mohou být zrnité.
- Některé funkce není možné použít současně s jinými nastaveními menu. Další informace naleznete v části „Funkce, které nelze použít současně“ (.

Pomocné světlo AF

Stiskněte tlačítko **MENU** → symbol menu  (📖6) → **Pomoc. světlo AF**





Zapne nebo vypne pomocné světlo AF, které slouží jako pomůcka pro automatické ostření za slabého osvětlení.

Možnost	Popis
Auto (výchozí nastavení)	<p>Pomocné světlo AF se rozsvítí automaticky v prostředí se slabým osvětlením. Dosah světla je přibližně 5,0 m při maximální širokoúhlé poloze a přibližně 5,0 m při poloze maximálního telezoomu.</p> <ul style="list-style-type: none"> V některých motivových programech, například Muzeum (📖40) nebo Portrét domác. zvířat (📖42), se pomocné světlo AF nezapne, ani když je nastavena možnost Auto.
Vypnuto	<p>Pomocné světlo AF se nerozsvítí. Při slabém osvětlení nemusí být fotoaparát schopen zaostřit.</p>







Digitální zoom

Stiskněte tlačítko **MENU** → symbol menu  (☰6) → Digitální zoom

Zapne nebo vypne digitální zoom.

Možnost	Popis
Zapnuto (výchozí nastavení)	Po dosažení maximálního optického zoomu se otočením ovladače zoomu směrem k symbolu T () aktivuje digitální zoom ( 25).
 Ořez	Omezí zvětšení k poloze značky  indikace zoomu. Rovněž omezí digitální zoom na rozsah, ve kterém se nesnižuje kvalita obrazu pořizovaných snímků. <ul style="list-style-type: none"> Digitální zoom není dostupný, pokud je velikost obrazu nastavena na 18M* 4896x3672★, 18M 4896x3672 nebo 18M 4864x2736. Toto nastavení funguje stejným způsobem, jako nastavení na možnost Zapnuto při nahrávání videosekvence.
Vypnuto	Digitální zoom není aktivován.

Poznámky k digitálnímu zoomu

- Je-li aktivován digitální zoom, fotoaparát zaostřuje na střed záběru.
- V následujících expozičních režimech není možné použít digitální zoom.
 - Pokud je jako motivový program vybrána možnost  (Aut. volba motiv. prog.),  (Noční krajina),  (Noční portrét) nebo  (Protisvětlo) s funkcí **HDR** nastavenou na možnost **Zapnuto**, **Portrét**, **Jednoduché panoráma**, **Portrét domác. zvířat** nebo **Snímky 3D**.
 - V režimu Inteligentní portrét
- Některé funkce není možné použít současně s jinými nastaveními menu. Další informace naleznete v části „Funkce, které nelze použít současně“ (64).
- Je-li aktivován digitální zoom, je v závislosti na míře zvětšení nastavena funkce **Měření** (33) na možnost **Zdůrazněný střed** nebo na bodové měření (kdy je měřen střed záběru).

Nastavení zvuků

Stiskněte tlačítko **MENU** → symbol menu  (📖6) → Nastavení zvuku

Slouží k nastavení následujících doprovodných zvuků fotoaparátu:

Možnost	Popis
Zvuk tlačítek	K nastavení všech následujících zvuků vyberte buď možnost Zapnuto (výchozí nastavení) nebo Vypnuto . <ul style="list-style-type: none"> • Pípnutí nastavení (při dokončení nastavení se ozve jedno pípnutí) • Pípnutí zaostření (když fotoaparát zaostří na objekt, ozvou se dvě pípnutí) • Pípnutí chyby (při zjištění chyby se ozve trojí pípnutí) • Zvuky, které mají být vydávány při zapnutí fotoaparátu.
Zvuk závěrky	Pro zvuk závěrky vyberte buď možnost Zapnuto (výchozí nastavení) nebo Vypnuto .

Poznámky k nastavení zvuku

- V motivovém programu **Portrét domác. zvířat** jsou zvuky tlačítek a závěrky vypnuty i v případě, že je nastavena možnost **Zapnuto**.
- Zvuk závěrky je během nahrávání videosekvence vypnutý i v případě, že je nastavena možnost **Zapnuto**.
- Některé funkce není možné použít současně s jinými nastaveními menu. Další informace viz část „Funkce, které nelze použít současně“ (📖64).

Automatické vypnutí

Stiskněte tlačítko **MENU** → symbol menu  (📖6) → Automat. vypnutí

Jestliže na zapnutém fotoaparátu nejsou po určitou dobu prováděny žádné operace, monitor se vypne a fotoaparát vstoupí do pohotovostního režimu (📖19).

V tomto menu lze nastavit, za jakou dobu přejde fotoaparát do pohotovostního režimu.

Vyberte z možností **30 s**, **1 min** (výchozí nastavení), **5 min** a **30 min**.

Nastavení automatického vypnutí

- V následujících situacích je čas zbývající do přechodu fotoaparátu do pohotovostního režimu pevný:
 - když jsou zobrazena menu: 3 minuty (pokud je automatické vypnutí nastaveno na **30 s** nebo **1 min**),
 - při přehrávání prezentace: nejvýše 30 minut,
 - při připojení síťového zdroje EH-62F: 30 minut.
- Při přenosu snímků pomocí karty Eye-Fi se fotoaparát do pohotovostního režimu nepřepne.

Formátování paměti/formátování karty

Stiskněte tlačítko **MENU** → symbol menu  (📖6) → Formátovat paměť/Formátovat kartu

Naformátuje vnitřní paměť nebo paměťovou kartu.

Formátováním vnitřní paměti nebo paměťové karty se trvale odstraní všechna data.

Odstraněná data již nelze obnovit. Před zahájením formátování se ujistěte, že máte všechny důležité snímky zkopírovány do počítače.

Formátování vnitřní paměti

Chcete-li formátovat vnitřní paměť, vyjměte z fotoaparátu paměťovou kartu. V menu nastavení se zobrazí položka **Formátovat paměť**.

Formátování paměťových karet

Po vložení paměťové karty do fotoaparátu je možné kartu naformátovat. V menu nastavení se zobrazí položka **Formátovat kartu**.

Formátování vnitřní paměti a paměťové karty

- Při formátování vnitřní paměti fotoaparátu nebo paměťové karty se symboly alb () resetují na svoje výchozí podoby (symboly čísel).
- Při formátování nevytáhněte fotoaparát ani neotvírejte krytku slotu pro paměťovou kartu/prostoru pro baterii.
- Paměťovou kartu, která byla předtím používána v jiném přístroji, při prvním vložení do tohoto fotoaparátu vždy tímto fotoaparátem naformátujete.

Jazyk

Stiskněte tlačítko **MENU** → symbol menu  (📖6) → Jazyk/Language

Pro zobrazení menu fotoaparátu a dalších zpráv můžete zvolit některý ze 34 jazyků:

Čeština	čeština	Norsk	norština	عربي	arabština
Dansk	dánština	Polski	poľština	বাংলা	bengálština
Deutsch	němčina	Português (BR)	brazílská portugalština	简体中文	zjednodušená čínština
English	(výchozí nastavení)	Português (PT)	portugalština	繁體中文	tradiční čínština
Español	španělština	Русский	ruština	हिन्दी	hindi
Ελληνικά	řečtina	Română	rumunština	日本語	japonština
Français	francouzština	Suomi	finština	한국어	korejština
Indonesia	indonéština	Svenska	švédština	मराठी	maráthština
Italiano	italština	Tiếng Việt	vietnamština	فارسی	perština
Magyar	maďarština	Türkçe	turečtina	தமிழ்	tamilština
Nederlands	holandština	Українська	ukrajinština	తెలుగు	telugština
				ภาษาไทย	thajština

Nastavení TV výstupu

Stiskněte tlačítko **MENU** → symbol menu  (📖) → Nastavení TV výstupu

Slouží k nastavení připojení k televizoru.

Možnost	Popis
Režim video	Podle typu televizoru vyberte analogový videovýstup buď NTSC nebo PAL .
HDMI	Vyberte rozlišení obrazu pro výstup HDMI z možností Automaticky (výchozí nastavení), 480p , 720p nebo 1080i . Při nastavené možnosti Automaticky se automaticky vybere rozlišení výstupu, které se nejlépe hodí pro připojený televizor, a to z možností 480p , 720p nebo 1080i .
Ovládání zařízení HDMI	Zvolte, zda se mají přijímat signály z televizoru, který splňuje normu HDMI-CEC a je připojen pomocí kabelu HDMI. Pokud je nastavena možnost Zapnuto (výchozí nastavení), lze při přehrávání ovládat fotoaparát pomocí dálkového ovladače televizoru. Další informace naleznete v části „Použití dálkového ovládání televizoru (ovládání zařízení HDMI)“ ( 21).
Výstup HDMI 3D	Nastavte způsob výstupu snímků 3D do zařízení HDMI. Zvolte možnost Zapnuto (výchozí nastavení) při trojrozměrném přehrávání 3D snímků pořízených tímto fotoaparátem na TV nebo monitoru propojeném přes rozhraní HDMI.

Nabíjení pomocí počítače

Stiskněte tlačítko **MENU** → symbol menu  (📖6) → Nabíjení z počítače

Zvolte, zda se má baterie vložená do fotoaparátu nabíjet při připojení fotoaparátu k počítači kabelem USB (📖77).

Možnost	Popis
Auto (výchozí nastavení)	Je-li fotoaparát připojen k zapnutému počítači, baterie vložená do fotoaparátu se automaticky nabíjí napájením poskytovaným počítačem.
Vypnuto	Je-li fotoaparát připojen k počítači, baterie vložená ve fotoaparátu se nenabíjí.

✓ Poznámky k připojení fotoaparátu k tiskárně

- Baterii nelze nabíjet pomocí připojení k tiskárně, i když tiskárna splňuje standard PictBridge.
- Pokud je nastavena možnost **Auto** pro položku **Nabíjení z počítače**, nemusí být na některých tiskárnách možné tisknout snímky pomocí přímého propojení s fotoaparátem. Jestliže se na monitoru nezobrazí uvítací obrazovka PictBridge poté, co byl fotoaparát připojen k tiskárně a zapnut, vypněte fotoaparát a odpojte kabel USB. Nastavte položku **Nabíjení z počítače** na možnost **Vypnuto** a znovu propojte fotoaparát s tiskárnou.

✓ Poznámky k nabíjení přes propojení s počítačem

- Baterii nelze nabíjet a data nelze přenášet, pokud byl fotoaparát propojen s počítačem před nastavením jazyka displeje, data a času (📖20). Pokud byla baterie hodin fotoaparátu (📖21) vybita, lze ji nabít pomocí propojení s počítačem až po obnovení nastavení data a času, což platí i pro přenos snímků do počítače. V tomto případě použijte k nabití baterie síťový zdroj/nabíječku EH-70P (📖14) a nastavte datum a čas fotoaparátu.
- Nabíjení se rovněž přeruší vypnutím fotoaparátu.
- Jestliže fotoaparát během nabíjení přejde do režimu spánku, nabíjení se přeruší a fotoaparát se může vypnout.
- Jestliže chcete odpojit fotoaparát od počítače, vypněte fotoaparát a pak odpojte kabel USB.
- Nabíjení přes počítač může trvat déle než nabíjení síťovým zdrojem/nabíječkou EH-70P. Doba nabíjení se prodlouží, když jsou zároveň přenášeny snímky.
- Po připojení fotoaparátu k počítači se mohou spustit některé aplikace nainstalované v počítači, jako například Nikon Transfer 2. Jestliže jste připojili fotoaparát k počítači pouze za účelem dobíjení baterie, aplikaci ukončete.
- Fotoaparát se automaticky vypne, pokud do 30 minut po dokončení nabíjení nedojde k žádné komunikaci s počítačem.
- Nabíjení baterie vložené ve fotoaparátu přes propojení s počítačem nemusí být možné v závislosti na specifikaci, nastavení a napájení počítače.

 **Kontrolka nabíjení**



V následující tabulce jsou vysvětleny stavy kontrolky nabíjení, jestliže je fotoaparát připojen k počítači.

Možnost	Popis
Pomalou bliká (zeleně)	Baterie se nabíjí.
Nesvítí	Baterie se nenabíjí. Jestliže kontrolka nabíjení přestane pomalu zeleně blikat a zhasne, zatímco kontrolka zapnutí přístroje svítí, je nabíjení dokončeno.
Rychle bliká (zeleně)	<ul style="list-style-type: none"> • Okolní teplota není vhodná k nabíjení. Baterii nabíjejte v místnosti s teplotou vzduchu 5 °C až 35 °C. • Kabel USB není správně zapojen nebo došlo k závadě baterie. Zkontrolujte správné zapojení kabelu USB a pokud je to nutné, baterii vyměňte. • Počítač je v režimu spánku a nedodává elektrickou energii. Uvedte počítač do pracovního režimu. • Baterii nelze nabíjet z důvodu nastavení nebo specifikace počítače.

Indikace mrknutí

Stiskněte tlačítko **MENU** → symbol menu  (📖6) → Indikace mrknutí

Umožňuje zvolit, zda se má rozpoznávat mrknutí očí při použití detekce tváří (📖67) v následujících expozičních režimech.

- V následujících motivových programech:
 -  (Aut. volba motiv. prog.) (📖34)
 -  (Noční portrét) (pokud je zvolena možnost **Ze stativu**) (📖36)
 - **Portrét** (📖38)
-  Režim (Auto) (pokud je vybrána možnost **Prior. ostř. na obličej**) (📖38) jako **Rež. činnosti zaostř. polí**

Možnost	Popis
Zapnuto	Pokud fotoaparát zjistí, že osoba v záběru mohla bezprostředně po pořízení snímku pomocí detekce obličeje zavřít oči, zobrazí se na monitoru obrazovka Mrkl někdo při expozici? Obličej člověka, který měl patrně zavřené oči, je zarámován žlutým rámečkem. Máte možnost zkontrolovat pořízený snímek a rozhodnout se, jestli pořídíte snímek znovu.
Vypnuto (výchozí nastavení)	Fotoaparát nezjišťuje mrknutí.

Obrazovka Mrkl někdo při expozici?

- Chcete-li přiblížit obličej osoby, která patrně mrkla, otočte ovladač zoomu směrem k symbolu **T** (🔍). Chcete-li se vrátit do režimu přehrávání jednotlivých snímků, otočte ovladač zoomu směrem k symbolu **W** (📷).
- Jestliže fotoaparát zaznamená jednu či více osob se zavřenými očima, lze pomocí tlačítek **◀** nebo **▶** zobrazit další obličej ve zvětšeném výřezu snímku.
- Pokud chcete pořízený snímek vymazat, stiskněte tlačítko .
- Stisknutím tlačítka **OK** nebo tlačítka spouště se vrátíte na obrazovku fotografování.
- Pokud do několika sekund neprovedete žádnou operaci, obrazovka se automaticky vrátí na obrazovku fotografování.

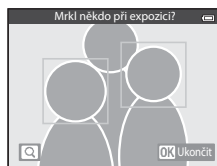

Poznámka k indikaci mrknutí

Některé funkce není možné použít současně s jinými nastaveními menu. Další informace naleznete v části „Funkce, které nelze použít současně“ (📖64).

Možnosti Wi-Fi (pouze model COOLPIX S9500)

Stiskněte tlačítko **MENU** → symbol menu  (📖) → Možnosti Wi-Fi

Nakonfigurujte nastavení Wi-Fi (bezdrátová síť LAN) k propojení fotoaparátu s inteligentním zařízením.

Možnost	Popis
Síť Wi-Fi	Při bezdrátovém připojování fotoaparátu k inteligentnímu zařízením nastavte položku Síť Wi-Fi na možnost Zapnuto . Výchozí nastavení je Vypnuto . Další informace naleznete v části „Používání funkce Wi-Fi (bezdrátová síť LAN) (pouze model COOLPIX S9500)*“ (📖93).
SSID	Změna SSID. Zde nakonfigurované SSID (název sítě) se zobrazí na inteligentním zařízením. Zadejte 1 znakové až 24 znakové alfanumerické SSID.
Autentizace/šifrování	Zvolte, zda má být komunikace mezi fotoaparátem a připojeným inteligentním zařízením šifrovaná či nikoli. <ul style="list-style-type: none"> • Komunikace není šifrovaná při volbě možnosti Otevřené (výchozí nastavení).
Heslo	Zadejte heslo. Zadejte 8 znakové až 16 znakové alfanumerické heslo. <ul style="list-style-type: none"> • Pokud je funkce Autentizace/šifrování nastavena na možnost Otevřené, nelze nastavit heslo.
Kanál	Změňte kanál použitý k bezdrátovým připojením. Pokud máte problémy s připojením k inteligentnímu zařízením způsobené rušením rádiovými vlnami z jiného zařízení nebo radiostanice, změňte číslo kanálu a připojení zopakujte.
Maska podsítě	Zadejte masku podsítě. <ul style="list-style-type: none"> • Výchozí nastavení je 255.255.255.0. V běžných podmínkách použijte výchozí nastavení.
IP adresa serveru DHCP	Zadejte IP adresu serveru DHCP. <ul style="list-style-type: none"> • Výchozí nastavení je 192.168.0.10. V běžných podmínkách použijte výchozí nastavení.
Aktuální nastavení	Zobrazte aktuální nastavení. <ul style="list-style-type: none"> • Pokud je funkce Autentizace/šifrování nastavena na možnost Otevřené, zůstane pole hesla nevyplněno.
Obnovení výchozích nastavení	Obnoví nastavení Wi-Fi na výchozí hodnoty.

Obsluha klávesnice pro vstup textu

Znakový vstup pro SSID a Heslo

- Alfanumerické znaky vybíráte pomocí tlačítek ▲, ▼, ◀ nebo ▶. Stisknutím tlačítka OK zadejte vybraný znak do textového pole a přesuňte kurzor na další místo.
- Chcete-li kurzor v textovém poli posunout, vyberte na klávesnici klávesu ← nebo → a stiskněte tlačítko OK.
- Chcete-li vymazat jeden znak, stiskněte tlačítko ✖.
- Chcete-li použít nastavení, stiskněte na klávesnici klávesu ↵ a stiskněte tlačítko OK.



Znakový vstup pro Kanál, Masku podsítě a IP adresu serveru DHCP

- Pomocí tlačítek ▲ nebo ▼ zadávávejte čísla. Chcete-li se přesunout na další číslici, stiskněte tlačítko ▶ nebo OK. Chcete-li se vrátit na předchozí číslici, stiskněte tlačítko ◀.
- Chcete-li použít nastavení, vyberte poslední číslici a stiskněte tlačítko OK.





✓ Poznámky k síti Wi-Fi

Položku **Síť Wi-Fi** nelze zvolit v následujících situacích:

- Pokud je k fotoaparátu připojen kabel HDMI, USB nebo A/V
- Jestliže není do fotoaparátu vložena paměťová karta
- Jestliže je do fotoaparátu vložena karta Eye-Fi
- Pokud indikace stavu baterie na monitoru ukazuje hodnotu

Přenos pomocí Eye-Fi

Stiskněte tlačítko **MENU** → symbol menu  (📖6) → Přenos pomocí Eye-Fi





Možnost	Popis
 Povolit (výchozí nastavení)	Přeneše snímky pořízené fotoaparátem na předem vybrané místo určení.
 Zakázat	Snímky nebudou přeneseny.

Poznámky ke kartám Eye-Fi

- Pamatujte, že snímky nemusí být přeneseny, pokud je síla signálu nedostatečná, a to i v případě, že je zvolena možnost **Povolit**.
- Na místě, kde je zakázáno používat rádiové vlny, vyjměte kartu Eye-Fi z fotoaparátu. Signály mohou být vysílány, i když je vybrána možnost **Zakázat**.
- Viz návod k obsluze karty Eye-Fi, kde najdete další informace. V případě závady se obraťte na výrobce karty.
- Pomocí fotoaparátu je možné zapnout nebo vypnout karty Eye-Fi, další funkce Eye-Fi však nemusí být podporovány.
- Fotoaparát není kompatibilní s funkcí nekonečné paměti. Pokud je nastavena na počítači, tuto funkci deaktivujte. Pokud je funkce nekonečné paměti aktivována, nemusí se počet pořízených snímků zobrazovat správně.
- Karty Eye-Fi jsou určeny k použití pouze v zemích, kde byly zakoupeny. Při používání bezdrátových zařízení dodržujte všechny místní zákony.
- Ponecháte-li v nastavení možnost **Povolit**, dojde k vybití baterie za kratší dobu.

Indikace komunikace Eye-Fi

Stav komunikace karty Eye-Fi ve fotoaparátu je možné sledovat na monitoru (📖8).

- : Je-li režim **Přenos pomocí Eye-Fi** nastaven na možnost **Zakázat**.
-  (svítí): Přenos Eye-Fi je aktivován, čeká se na zahájení přenosu.
-  (bliká): Přenos Eye-Fi je aktivován, probíhá přenos dat.
- : Došlo k chybě. Fotoaparát neumí pracovat s kartou Eye-Fi.

Filmový pás



Stiskněte tlačítko **MENU** → symbol menu  (📖6) → Filmový pás

Umožňuje zvolit, zda se při rychlém otáčení multifunkčním voličem v režimu přehrávání jednotlivých snímků mají zobrazit filmové pásy (📖28).

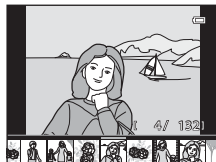
Možnost	Popis
Zapnuto	<p>Pokud budete při prohlížení snímku v režimu přehrávání jednotlivých snímků rychle otáčet multifunkčním voličem, ve spodní části monitoru se zobrazí náhledy snímků. Můžete prohlížet náhledy předcházejících a následujících snímků a vybírat snímky.</p> <p>Filmový pás můžete skrýt stiskem tlačítka .</p>
Vypnuto (výchozí nastavení)	Deaktivuje filmový pás.



Poznámky k zobrazení filmového pásu

- Aby se zobrazil filmový pás, musí být ve vnitřní paměti nebo na paměťové kartě uloženo nejméně 10 snímků.
- V režimech oblíbených snímků, automatického třídění nebo zobrazení podle data musí být ve vybraném albu, kategorii nebo datu pořízení nejméně 10 snímků.
- Pokud jsou zobrazeny všechny snímky sekvence (11) stisknutím tlačítka , filmový pás nelze zobrazit.

Obnovení všech nastavení

Stiskněte tlačítko **MENU** → symbol menu  (📖6) → Obnovit vše

Vyberete-li možnost **Obnovit**, nastavení fotoaparátu bude obnoveno na hodnoty výchozího nastavení.

Základní funkce fotografování

Možnost	Výchozí hodnota
Zábleskový režim (📖50)	Auto
Samospoušť (📖53)	OFF
Režim makro (📖54)	OFF
Nastavení kreativního posuvníku (📖55)	Střed
Korekce expozice (📖58)	0.0

Motivový program

Možnost	Výchozí hodnota
Menu programů (📖33)	Portrét
Nastavení barevného odstínu v režimu Jídlo (📖40)	Střed
Jednoduché panoráma (📖41)	Normální (180°)
Portrét domác. zvířat (📖42)	Aut. portrét dom. zvířat: ON Sériové snímání: Sériové snímání

Menu Noční krajina

Možnost	Výchozí hodnota
Noční krajina (📖35)	Z ruky

Menu Noční portrét

Možnost	Výchozí hodnota
Noční portrét (📖36)	Z ruky

Menu Protisvětlo

Možnost	Výchozí hodnota
HDR (📖37)	Vypnuto

Menu Inteligentní portrét

Možnost	Výchozí hodnota
Změkčení pleti (👁️43)	Normální
Samosp. det. úsměv (👁️43)	Zapnuto (jednot. snímky)
Kontrola mrknutí (👁️44)	Vypnuto

Menu Speciální efekty

Možnost	Výchozí hodnota
Speciální efekty (📖47)	Změkčující filtr

Menu Fotografování

Možnost	Výchozí hodnota
Režim obrazu (👁️29)	18m 4896x3672
Vyvážení bílé barvy (👁️31)	Auto
Měření (👁️33)	Matrix
Sériové snímání (👁️34)	Jednotlivé snímky
Citlivost ISO (👁️37)	Auto
Rež. činnosti zaostř. polí (👁️38)	Zaost. s vyhled. hlav. obj.
Režim autofokusu (👁️41)	Jednorázový AF
Rychlé efekty (👁️42)	Zapnuto

Menu Video

Možnost	Výchozí hodnota
Možnosti videa (👁️45)	1080 📺 1080 ★/30p
Otevřít jako záznam HS (👁️49)	Zapnuto
Režim autofokusu (👁️49)	Jednorázový AF
Redukce hluku větru (👁️50)	Vypnuto

Menu Možnosti GPS (pouze model COOLPIX S9500)

Možnost	Výchozí hodnota
Záznam dat GPS (🔍59)	Vypnuto
Zahrnout POI (🔍61)	Vypnuto
Zobrazit POI (🔍61)	Vypnuto
Úroveň detailů (🔍61)	Úroveň 6 (vysoká)
Délka doby záznamu protokolu (🔍62)	Záznam dat - 24 hodin
Zobrazení kompasu (🔍65)	Vypnuto

Menu Nastavení

Možnost	Výchozí hodnota
Uvítací obrazovka (🔍67)	Žádná
Info o snímku (🔍70)	Automatické info
Kontrola snímku (🔍70)	Zapnuto
Jas (🔍70)	3
Vkopírování data (🔍72)	Vypnuto
Redukce vibrací (🔍73)	Zapnuto
Detekce pohybu (🔍74)	Auto
Pomoc. světlo AF (🔍75)	Auto
Digitální zoom (🔍76)	Zapnuto
Zvuk tlačítek (🔍77)	Zapnuto
Zvuk závěrky (🔍77)	Zapnuto
Automat. vypnutí (🔍77)	1 min
HDMI (🔍79)	Automaticky
Ovládání zařízení HDMI (🔍79)	Zapnuto
Výstup HDMI 3D (🔍79)	Zapnuto
Nabíjení z počítače (🔍80)	Auto
Indikace mrknutí (🔍82)	Vypnuto
Síť Wi-Fi (🔍83) (pouze model COOLPIX S9500)	Vypnuto
SSID (🔍83) (pouze model COOLPIX S9500)	Nikon S9500xxxxxxx (8místné sériové číslo)
Autentizace/šifrování (🔍83) (pouze model COOLPIX S9500)	Otevřené
Heslo (🔍83) (pouze model COOLPIX S9500)	NikonCoolpix

Možnost	Výchozí hodnota
Kanál (🔍83) (pouze model COOLPIX S9500)	6
Maska podsítě (🔍83) (pouze model COOLPIX S9500)	255.255.255.0
IP adresa serveru DHCP (🔍83) (pouze model COOLPIX S9500)	192.168.0.10
Přenos pomocí Eye-Fi (🔍85)	Povolit
Filmový pás (🔍86)	Vypnuto

Ostatní

Možnost	Výchozí hodnota
Velikost papíru (🔍23, 🔍24)	Výchozí
Interval expozic pro prezentaci (🔍54)	3 s
Možnosti zobr. sekvence (🔍58)	Pouze klíčový snímek

- Při výběru položky **Obnovit vše** je z paměti vymazáno také aktuální číslo souboru (🔍97). Po resetování pokračuje číslování od nejnižšího dostupného čísla ve vnitřní paměti nebo na paměťové kartě. Pokud je použita možnost **Obnovit vše** poté, co byly z vnitřní paměti nebo z paměťové karty (📖29) vymazány všechny snímky, začne číslování dalších pořízených snímků od **0001**.
- Následující nastavení zůstane beze změny i při použití možnosti **Obnovit vše**.
 - **Menu fotografování:** Ručně předvolená data pro **Vyvázení bílé barvy** (🔍32)
 - **Menu přehrávání:** **Oblíbené snímky** (🔍5) a **Vybrat klíčový snímek** (🔍58)
 - **Menu Nastavení:** **Časové pásmo a datum** (🔍68), **Jazyk/Language** (🔍78) a **Režim video** (🔍79) v položce **Nastavení TV výstupu**
 - Symbol a barva alba (🔍7)

Verze firmwaru





Stiskněte tlačítko **MENU** → symbol menu (📖6) → Verze firmwaru











Slouží k zobrazení aktuální verze firmwaru fotoaparátu.







Chybová hlášení





V následující tabulce je uveden výčet chybových hlášení a dalších upozornění zobrazovaných na monitoru, včetně návodů k řešení vzniklých situací.



Displej	Příčina/řešení	
 (bliká)	Není nastaven čas. Nastavte datum a čas.	 68
Baterie je vybitá.	Baterie je vybitá. Nabijte nebo vyměňte baterii.	12, 14
Zvýšená teplota baterie. Fotoaparát se vypne.	Teplota baterie je vysoká. Vypněte fotoaparát a před dalším použitím vyčkejte, až baterie vychladne. Po 5 sekundách od zobrazení tohoto hlášení se monitor vypne a kontrolka napájení se rychle rozblíká. Po 3 minutách blikání kontrolky se fotoaparát automaticky vypne, je však možné vypnout jej ručně stisknutím hlavního vypínače.	19
Fotoaparát se vypne, aby se zabránilo přehřátí.	Vnitřek fotoaparátu je horký. Fotoaparát se automaticky vypne. Nechte vnitřek fotoaparátu vychladnout a fotoaparát poté znovu zapněte.	–
 (bliká červeně)	Fotoaparát není schopen zaostřit. <ul style="list-style-type: none"> • Znovu zaostřete. • Použijte blokování zaostření. 	26 68
Počkejte, až se ukončí zaznamenávání.	Fotoaparát nemůže provádět další operace, dokud nebude dokončen záznam. Vyčkejte, hlášení po dokončení záznamu automaticky zmizí.	–
Paměťová karta chráněna proti zápisu.	Spínač ochrany proti zápisu paměťové karty je v poloze „lock“ (blokováno). Přepněte spínač ochrany proti zápisu do polohy „write“ (zápis).	–
Není k dispozici v případě zablokování karty Eye-Fi.	Spínač ochrany proti zápisu karty Eye-Fi je v poloze „lock“ (blokováno). Přepněte spínač ochrany proti zápisu do polohy „write“ (zápis).	–
Není možné použít tuto kartu.	Chyba přístupu na kartu Eye-Fi. <ul style="list-style-type: none"> • Zkontrolujte, zda nejsou znečištěny kontakty. • Zkontrolujte, zda je paměťová karta vložená správně. 	16 16
	Tuto kartu nelze přechíst.	Chyba při přístupu na paměťovou kartu. <ul style="list-style-type: none"> • Použijte schválenou kartu. • Zkontrolujte, zda nejsou znečištěny kontakty. • Zkontrolujte, zda je paměťová karta vložená správně.

Displej	Příčina/řešení	
Karta není zformátována. Formátovat kartu? Ano Ne	Paměťová karta nebyla naformátována k použití v tomto fotoaparátu. Veškerá data uložená na paměťové kartě budou při formátování vymazána. Jestliže jsou na kartě data, která chcete zachovat, zvolte možnost Ne a před naformátováním paměťové karty proveďte zálohu dat do počítače. Formátování karty proveďte volbou možnosti Ano a stisknutím tlačítka  .	16
Nedostatek paměti.	Paměťová karta je plná. <ul style="list-style-type: none"> • Zvolte menší režim obrazu. • Vymažte snímky a videa. • Vyměňte paměťovou kartu. • Vyjměte paměťovou kartu a použijte vnitřní paměť. 	 29 29, 87 16 17
Snímek není možné uložit.	Během záznamu snímku došlo k chybě. Naformátujte vnitřní paměť nebo paměťovou kartu.	 78
	Fotoaparát dosáhl maximálního možného čísla souborů. Vyměňte paměťovou kartu nebo vnitřní paměť či paměťovou kartu naformátujte.	16,  78
	Snímek nelze použít jako uvítací obrazovku.	 67
	K uložení kopie není dostatek místa. Vymažte snímky z cílového umístění.	29
Album je plné. Nelze přidat žádné další snímky.	Do alba již bylo vloženo 200 fotografií. <ul style="list-style-type: none"> • Vymažte z alba fotografie • Vložte snímek do jiného alba 	 6  5
Osoba na právě pořízeném snímku mrkla během expozice.	Při pořízení snímku mohl někdo mít zavřené oči. Zkontrolujte snímek v režimu přehrávání.	 44
Nelze vytvořit panoráma.	Při fotografování nelze použít funkci Jednoduché panoráma . Fotografování s funkcí Jednoduché panoráma se nemusí podařit v následujících situacích: <ul style="list-style-type: none"> • Pokud se do určité doby fotografování nedokončí • Pokud je pohyb fotoaparátu příliš rychlý • Pokud není fotoaparát nastaven rovně ke směru panorámatu 	 2
Nelze vytv. panoráma. Panoramujte fotoaparátem jen jedním směrem.		
Nelze vytvořit panoráma. Panoramujte fotoap. pomaleji.		
Fotografování se nezdařilo	Pořízení prvního snímku 3D fotografie se nezdařilo. <ul style="list-style-type: none"> • Zkuste vyfotografovat snímek znovu. • Za určitých snímacích podmínek, například pokud se objekt pohybuje nebo je tmavý či málo kontrastní, nemusí dojít k pořízení snímku. 	43 –









Displej	Příčina/řešení	
Pořízení druhého snímku selhalo	Při pořizování 3D snímků nemusí po pořízení prvního snímku druhý záběr vyjít. <ul style="list-style-type: none"> • Zkuste vyfotografovat snímek znovu. Po pořízení prvního snímku pohněte fotoaparát ve vodorovném směru a umístěte objekt do rámečku tak, aby byl zarovnan s vodítkem. • Za určitých snímacích podmínek, například pokud se objekt pohybuje nebo je tmavý či málo kontrastní, nemusí dojít k pořízení druhého snímku. 	43 –
Uložení snímku 3D selhalo	Uložení 3D snímků selhalo. <ul style="list-style-type: none"> • Zkuste vyfotografovat snímek znovu. • Vymažte nepotřebné snímky. • Za určitých snímacích podmínek, například pokud se objekt pohybuje nebo je tmavý či málo kontrastní, nelze vytvořit 3D snímky, které by bylo možné uložit. 	43 29 –
Zvukový soubor nelze uložit.	K tomuto souboru nelze připojit zvukovou poznámku. <ul style="list-style-type: none"> • Zvukové poznámky nelze přidávat k videosekvencím. • Vyberte snímek pořízený tímto fotoaparátem. 	–  56
Snímek není možné upravit.	Vybraný snímek není možné upravit. <ul style="list-style-type: none"> • Ověřte, zda jsou splněny podmínky nutné k provedení úprav. • Tyto možnosti nelze použít u videosekvencí. 	 14 –
Videosekvenci nelze zaznamenat.	Uplynul časový limit záznamu videosekvence. Použijte paměťovou kartu s vyšší rychlostí zápisu.	17
V paměti nejsou žádné snímky.	Ve vnitřní paměti ani na paměťové kartě se nenachází žádný snímek. <ul style="list-style-type: none"> • Chcete-li si prohlédnout snímky uložené ve vnitřní paměti, vyjměte paměťovou kartu. • Chcete-li zkopírovat snímky z vnitřní paměti na paměťovou kartu, stiskněte tlačítko MENU a v menu přehrávání zvolte možnost Kopie. 	17  57
Soubor neobsahuje žádná obrazová data. Tento soubor nelze přehrávat.	Soubor, který nebyl vytvořen fotoaparátem COOLPIX S9500/S9400. Soubor nelze tímto fotoaparátem prohlížet. Zobrazte soubor na počítači nebo jiném zařízení, které bylo použito k vytvoření nebo úpravě tohoto souboru.	–
Všechny snímky jsou skryté.	K prezentaci nejsou dostupné žádné snímky.	–
Tento snímek nelze vymazat.	Snímek je chráněn před vymazáním. Ochranu před vymazáním zrušte.	 55
Cílové místo cesty je v aktuálním časovém pásmu.	Cílové místo se nachází ve stejném časovém pásmu jako domácí.	–

Chybová hlášení

Displej	Příčina/řešení	
Volič expozičních režimů není ve správné poloze.	Volič expozičních režimů se nachází v mezipoloze mezi dvěma režimy. Otočte volič expozičních režimů do požadované polohy.	22
Porucha objektivu	Došlo k poruše objektivu. Fotoaparát vypněte a poté znovu zapněte. Pokud závada přetrvává, kontaktujte prodejce nebo autorizovaný servis Nikon.	19
Chyba komunikace	Při komunikaci s tiskárnou došlo k chybě. Vypněte fotoaparát a kabel USB znovu připojte.	 22
Systémová chyba	V interních obvodech fotoaparátu došlo k chybě. Vypněte fotoaparát, vyjměte a opět vložte baterii a znovu fotoaparát zapněte. Pokud závada přetrvává, kontaktujte prodejce nebo autorizovaný servis Nikon.	19
Nepodařilo se získat data GPS.	(pouze model COOLPIX S9500) Hodiny fotoaparátu nejsou nastaveny správně. Změňte polohu nebo čas a znovu určete polohu.	–
Na kartě nebyl nalezen žádný soubor A-GPS	(pouze model COOLPIX S9500) Na paměťové kartě nelze nalézt soubor A-GPS k aktualizaci. Zkontrolujte následující položky: <ul style="list-style-type: none"> • zda je vložena paměťová karta, • zda je soubor A-GPS uložen na paměťové kartě, • zda je soubor A-GPS uložený na paměťové kartě novější než soubor A-GPS uložený ve fotoaparátu, • zda je soubor A-GPS stále platný. 	–
Aktualizace se nezdařila	(pouze model COOLPIX S9500) Soubor A-GPS nelze aktualizovat. Soubor A-GPS může být poškozen. Stáhněte soubor z webových stránek ještě jednou.	 60
Nelze ukládat na kartu	Není vložena paměťová karta. Vložte paměťovou kartu.	16
	(pouze model COOLPIX S9500) V tomto dni již bylo uloženo 36 záznamů dat událostí.	–
	(pouze model COOLPIX S9500) Již bylo uloženo 100 záznamů dat událostí. Nepotřebné záznamy dat z paměťové karty vymažte nebo kartu vyměňte za novou.	 64
Korekci kompasu nelze provést	(pouze model COOLPIX S9500) Nelze provést správně korekci elektronického kompasu. Mimo budovu pohybujte fotoaparátem tak, abyste s ním ve vzduchu opisovali číslici 8, a přitom jej rotací zápěstí natáčejte dopředu a dozadu, ze strany na stranu nebo nahoru a dolů.	 65

Displej	Příčina/řešení	
Byla vyjmuta paměťová karta. Rozhraní Wi-Fi je nyní zakázáno.	(pouze model COOLPIX S9500) Při bezdrátovém spojení fotoaparátu s inteligentním zařízením došlo k vyjmutí paměťového média inteligentního zařízení nebo paměťové karty vyjmutí fotoaparátu. Bezdrátové spojení je ukončeno. Vložte paměťové médium nebo paměťovou kartu a proveďte nové připojení.	94
Žádný přístup	(pouze model COOLPIX S9500) Z inteligentního zařízení nelze přijmout komunikační signály. Na inteligentním zařízení proveďte úkony nutné k bezdrátovému spojení s fotoaparátem.	94
Nelze navázat připojení	(pouze model COOLPIX S9500) Spojení selhalo při příjmu komunikačních signálů z inteligentního zařízení. Pomocí možnosti Kanál v položce Možnosti Wi-Fi menu nastavení změňte číslo komunikačního kanálu a úkony k navázání bezdrátového spojení zopakujte znovu.	94,  83

Chybová hlášení

Displej	Příčina/řešení	
Chyba tiskárny: zkontrolujte stav tiskárny.	Chyba tiskárny Zkontrolujte tiskárnu. Po vyřešení potíží vyberte možnost Obnovit a stisknutím tlačítka  pokračujte v tisku.*	–
Chyba tisku: zkontrolujte papír	Není vložen papír určené velikosti. Vložte do tiskárny papír uvedené velikosti, vyberte možnost Obnovit a stisknutím tlačítka  pokračujte v tisku.*	–
Chyba tisku: zablokovaný papír v tiskárně	V tiskárně se zablokoval papír. Vyměňte zablokovaný papír, vyberte možnost Obnovit a stisknutím tlačítka  pokračujte v tisku.*	–
Chyba tisku: doplňte papír	Do tiskárny není vložen papír. Vložte do tiskárny papír uvedené velikosti, vyberte možnost Obnovit a stisknutím tlačítka  pokračujte v tisku.*	–
Chyba tisku: zkontrolujte inkoust	Chyba tiskové náplně Zkontrolujte náplň, vyberte možnost Obnovit a stisknutím tlačítka  pokračujte v tisku.*	–
Chyba tisku: vyměňte inkoust	Kazeta s tiskovou náplní je prázdná. Vyměňte tiskovou kazetu, vyberte možnost Obnovit a stisknutím tlačítka  pokračujte v tisku.*	–
Chyba tisku: porušený soubor	Obrazový soubor způsobil chybu. Vyberte možnost Zrušit a stisknutím tlačítka  zrušte tisk.	–

* Další pokyny a informace naleznete v návodu k tiskárně.

Názvy souborů a složek

Soubory snímků, videí a zvukových poznámek mají následující názvy:

Název souboru : DSCN0001.JPG

(1) (2) (3)

(1) Identifikátor	Neobrazuje se na monitoru fotoaparátu.	
	DSCN	Originální statické snímky, videa
	SSCN	Malé kopie
	RSCN	Oříznuté kopie
(2) Číslo souboru	Přidělováno automaticky vzestupně od čísla „0001“ do „9999“.	
	• Pokud čísla souborů ve složce dosáhnou hodnoty „9999“, je vytvořena nová složka a číslo dalšího souboru je opět „0001“.	
(3) Přípona	Označuje typ souboru.	
	.JPG	Statické snímky JPEG
	.MOV	Videosekvence
	.WAV	Zvukové poznámky
	.MPO	Snímky 3D
		• Identifikátor a číslo souboru jsou stejné, jako má snímek, ke kterému je zvuková poznámka připojena.



* Včetně rychlých efektů (📷32) režimu 📷 (auto)

Název složky : 100NIKON

(1) (2)

(1) Číslo složky	Přidělováno automaticky vzestupně od čísla „100“ do „999“.
	• Nová složka se vytvoří za následujících podmínek:
	- Když počet souborů ve složce dosáhne 200
	- Když čísla souborů ve složce dosáhnou 9999
(2) Název složky	NIKON

Poznámky

- Jestliže jsou obrazové nebo zvukové soubory kopírovány mezi vnitřní paměť a paměťovou kartou (57), názvové konvence pojmenování souborů jsou následující:
 - Vybrané snímky:
Soubory kopírované s použitím vybraných snímků se zkopírují do aktuální složky (nebo do složky použité pro následné snímky), kde dostanou čísla souborů následující v vzestupném pořadí po největším čísle souboru v paměti.
 - Všechny snímky:
Soubory kopírované jako všechny snímky spolu se složkou, se zkopírují společně. Čísla složek jsou přiřazována ve vzestupném pořadí počínaje od největšího čísla složky na cílovém médiu.
Názvy souborů se nezmění.
- Pokud má aktuální složka číslo 999 a obsahuje 200 souborů nebo soubor má číslo 9999, nelze pořídit žádné snímky až do naformátování vnitřní paměti nebo paměťové karty (78), nebo vložení nové paměťové karty.

Záznamy dat GPS ukládané na paměťové karty

Záznam dat se ukládá do složky „NCFL“.

- Prvky, které tvoří názvy souborů, jsou: písmeno „N“, „datum (poslední dvojčíslí roku, měsíc a den ve formátu RRMDD)“, „identifikační číslo (0 až 9 a A až Z)“ a „přípona (.log)“.
Příklad: první záznam dat GPS uložený 15. května 2013 má název
N1305150.log
- V jednom dni lze uložit až 36 souborů a na paměťovou kartu lze uložit až 100 souborů.

Volitelné příslušenství

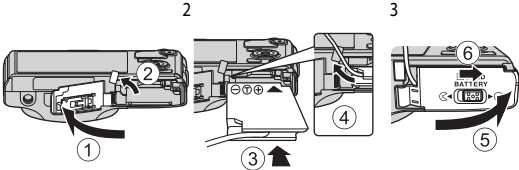
Nabíječka baterií	Nabíječka baterií MH-65 (Doba nabíjení zcela vybité baterie: přibližně 2 hodiny 30 minut)
Síťový zdroj	<p>Síťový zdroj EH-62F (připojte podle obrázku)</p>  <p>Kabel od konektoru napájení řádně uložte do drážky konektoru napájení a poté zasuňte síťový zdroj. Než zavřete krytku prostoru pro baterii/slotu pro paměťovou kartu, řádně vyrovnejte kabel od konektoru napájení, vložený do drážky v prostoru pro baterii.</p> <p>Jestliže část kabelu z drážek vyčnívá, může při zavírání dojít k poškození krytu nebo kabelu.</p>

Nejnovější informace o příslušenství k fotoaparátu COOLPIX S9500/S9400 najdete na našich webových stránkách nebo v produktových katalozích.



A series of horizontal dashed lines spanning the width of the page, intended for handwriting practice.



Technické informace a rejstřík

Péče o produkty	2
Fotoaparát.....	2
Baterie.....	3
Síťový zdroj/nabíječka.....	4
Paměťové karty.....	5
Péče o fotoaparát	6
Čištění fotoaparátu.....	6
Uskladnění.....	6
Řešení možných problémů	7
LICENČNÍ SMLOUVA S UŽIVATELEM O DATECH NÁZVŮ MÍST (COOLPIX S9500)	15
Specifikace	19
Podporované standardy.....	23
Rejstřík	26

Fotoaparát

Abyste zajistili dlouhodobý bezporuchový provoz produktu Nikon, dbejte při jeho používání a skladování následujících pokynů.

Před použitím produktů si důkladně přečtěte a dodržujte varování uvedená v části „Pro vaši bezpečnost“ (📖vi až viii).

✔ Vybavení udržujte v suchu

Je-li přístroj vystaven vysokému stupni vlhkosti, resp. ponořen do vody, dojde k jeho poškození.

✔ Zabraňte pádům přístroje

Je-li přístroj vystaven silným fyzickým nárazům nebo vibracím, může dojít k jeho poškození.

✔ Při manipulaci s objektivem a všemi pohyblivými částmi přístroje dbejte náležitě opatrnosti

S objektivem, krytkou objektivu, monitorem, slotem pro paměťovou kartu a prostorem pro baterii nemanipulujte násilím. Tyto součásti se mohou snadno poškodit. Při násilné manipulaci s krytkou objektivu může dojít k poruše fotoaparátu nebo poškození objektivu.

✔ Nemířte objektivem delší časový interval do silného zdroje světla

Při práci s fotoaparátem se vyvarujte dlouhodobějšího míření objektivem do slunce nebo jiného silného zdroje světla. Intenzivní světlo může poškodit obrazový snímač a vést k bílým skvrnám na snímcích.

✔ Přístroj držte mimo dosah silných magnetických polí

Přístroj nepoužívejte ani neukládejte v blízkosti zařízení, která generují silná elektromagnetická vlnění, resp. magnetická pole. Silný statický náboj nebo magnetické pole vytvářené různými zařízeními, například rádiovými vysíláči, může narušovat obraz na monitoru, poškodit data uložená na paměťové kartě a ovlivňovat interní obvody přístroje.

✔ Vyvarujte se náhlých změn teplot

Náhlé změny teplot, ke kterým může dojít při vstupu (opuštění) do vytápěné budovy za chladného dne, mohou způsobit vznik kondenzační vlhkosti uvnitř přístroje. Abyste zamezili vzniku kondenzace, umístěte přístroj předtím, než jej vystavíte změně teplot, do brašny nebo plastového sáčku.

✔ Před odebráním nebo odpojením zdroje napájení nebo paměťové karty přístroj vypněte

Je-li přístroj zapnutý nebo probíhá ukládání nebo mazání snímků, nevyjímejte baterii. Násilné přerušení napájení za těchto okolností může vést ke ztrátě dat a poškození paměti nebo interních obvodů fotoaparátu.

Poznámky k monitoru

- Monitory a elektronické hledáčky jsou konstruovány s extrémně vysokou přesností; minimálně 99,99 % pixelů je funkčních a ne více než 0,01 % jich chybí nebo jsou nefunkční. I když tyto displeje mohou obsahovat pixely, které trvale svítí (bílé, červené, modré nebo zelené) nebo trvale nesvítí (černé), neznamená tento jev závadu a snímky pořízené přístrojem nejsou ovlivněny.
- Z důvodu obecné charakteristiky monitorů OLED může mít dlouhodobé či opakované zobrazení stejné obrazovky nebo obrázku za následek vypálení obrazovky. Vypálení obrazovky se projevuje snížením jasu v některých částech monitoru nebo strakatým zobrazením. V některých případech může být vypálení obrazovky trvalé. Vypálení obrazovky však nijak neovlivňuje pořizované snímky.
Chcete-li vypálení obrazovky předejít, nenastavujte vyšší jas monitoru, než je nutné, a nezobrazujte na delší dobu stejnou obrazovku nebo obraz.
- Obraz na monitoru může být při ostrém okolním osvětlení obtížně viditelný.
- Monitor je podsvícen pomocí světelného zdroje LED. Začne-li monitor tmavnout nebo blikat, kontaktujte autorizovaný servis společnosti Nikon.

Baterie

- Před použitím baterie si důkladně přečtěte a dodržujte varování uvedená v části „Pro vaši bezpečnost“ (📖 vi až viii).
- Před použitím fotoaparátu zkontrolujte nabití baterie a podle potřeby ji vyměňte nebo dobijte. Nepokračujte v nabíjení úplně nabité baterie, snížila by se tím její výkonnost. Vždy, když je to možné, mějte při fotografování důležité události k dispozici plně nabitou náhradní baterii.
- Baterii nepoužívejte při teplotách okolí pod 0 °C nebo nad 40 °C.
- Baterii nabíjejte před použitím v místnosti s okolní teplotou 5 °C až 35 °C.
- Pokud je teplota baterie mezi 0 °C a 10 °C nebo mezi 45 °C a 60 °C, může kapacita nabíjení poklesnout.
- Baterie se nenabíjí při okolní teplotě nižší než 0 °C nebo vyšší než 60 °C.
- Pozor, baterie se může během používání zahřívat. Před zahájením nabíjení proto vyčkejte, než se baterie ochladí. Zanedbáním uvedených pokynů může dojít k poškození baterie, snížení její výkonnosti, resp. znemožnění jejího správného nabití.
- Za nízkých teplot se kapacita baterií snižuje. Před fotografováním za chladného počasí se ujistěte, že je baterie plně nabitá. Náhradní baterie mějte uložené na teplém místě a v případě potřeby baterie vyměňte. Po ohřátí baterie se může částečně obnovit její kapacita.
- Nečistoty na kontaktech baterie mohou bránit správné funkci fotoaparátu. Dojde-li ke znečištění kontaktů baterie, otřete je před použitím čistým, suchým kouskem látky.

Péče o produkty

- Pokud se baterie nebude delší dobu používat, vložte ji do fotoaparátu a nechte ji vybit, až poté ji vyjměte a uložte. Baterie by měla být uložena na chladném místě s teplotou prostředí 15 °C až 25 °C. Baterii nenechávejte na horkých ani extrémně studených místech.
- Pokud se baterie nepoužívá, vždy ji z fotoaparátu nebo nabíječky vyjměte. Je-li baterie vložena, je z ní odebirán nepatrný proud, přestože se nepoužívá. Může tak dojít k nadměrnému vybití baterie s následkem úplné ztráty její funkce. Zapnutí nebo vypnutí fotoaparátu s vloženou vybitou baterií může snižovat výdrž baterie. Jestliže se stav baterie blíží k úplnému vybití, je baterii před dalším použitím nutno nabít.
- Dobijte baterii alespoň jednou za šest měsíců a před uložením ji zcela vybijte.
- Po vyjmutí baterie z fotoaparátu nebo z nabíječky připojte k baterii přiloženou krytku kontaktů a uložte ji na chladné místo.
- Pokud významně klesne doba, po kterou si plně nabitá baterie udržuje svůj výkon při provozu za pokojové teploty, znamená to, že je nutné baterii vyměnit. Zakupte si novou baterii EN-EL12.
- Pokud již baterie nedokáže delší dobu udržet kapacitu, baterii vyměňte. Použité baterie jsou hodnotným zdrojem materiálu. Umožněte proto jejich recyklaci v souladu s normami platnými ve vašem regionu.

Sítový zdroj/nabíječka

- Před použitím síťového zdroje/nabíječky si důkladně přečtěte a dodržujte varování „Pro vaši bezpečnost“ (vi až viii).
- Sítový zdroj/nabíječku EH-70P lze použít pouze s kompatibilními zařízeními. Nepoužívejte jinou značku nebo model zařízení.
- Model EH-70P je kompatibilní s elektrickými zásuvkami se střídavým napětím (AC) 100 – 240 V a frekvencí 50/60 Hz. Při použití v jiné zemi použijte podle potřeby jiný (komerčně dostupný) zásuvkový adaptér. Další informace o zásuvkových adaptérech obdržíte v cestovní kanceláři.
- Nikdy nepoužívejte jinou značku nebo model síťového zdroje, než je sítový zdroj/nabíječka EH-70P nebo sítový zdroj USB. Při nedodržení tohoto upozornění může dojít k přehřátí nebo zničení fotoaparátu.

Paměťové karty

- Používejte výhradně paměťové karty typu Secure Digital. Viz část „Schválené typy paměťových karet“ (17).
- Při používání paměťové karty dodržujte bezpečnostní opatření uvedená v dokumentaci k paměťové kartě.
- Na paměťovou kartu nelepte štítky ani nálepky.
- Neformátujte paměťovou kartu pomocí počítače.
- Při prvním použití paměťové karty, která byla používána v jiném zařízení, se ujistěte, že byla naformátována tímto fotoaparátem.

Pokud je použita nová paměťová karta, je doporučeno nejprve ji tímto fotoaparátem naformátovat.

- Formátováním dojde k trvalému odstranění všech dat z paměťové karty. Před zahájením formátování se ujistěte, že máte všechny důležité snímky zkopírovány do počítače.
- Pokud se po vložení karty do fotoaparátu zobrazí chybové hlášení „Karta není zformátovaná. Formátovat kartu?“, je třeba paměťovou kartu naformátovat. Pokud paměťová karta obsahuje fotografie, které chcete zachovat, zvolte možnost **Ne** a tyto fotografie před formátováním paměťové karty uložte do počítače. Formátování karty provedte volbou možnosti **Ano** a stisknutím tlačítka **OK**.
- Následující činnosti neprovádějte během formátování, zápisu ani mazání dat z paměťové karty nebo přenosu dat do počítače. Při nedodržení tohoto opatření může dojít ke ztrátě dat nebo poškození paměťové karty:
 - Otevření krytky prostoru pro baterii/slotu pro paměťovou kartu k vyjmutí baterie nebo paměťové karty
 - Vypnutí fotoaparátu
 - Odpojení síťového zdroje

Péče o fotoaparát

Čištění fotoaparátu

Objektiv	Nedotýkejte se prsty skleněných částí objektivu. Prach a nečistoty odstraňte pomocí ofukovacího balónku (malý pryžový balónek s tryskou – ofukování proudem vzduchu). Chcete-li odstranit otisky prstů, masné látky nebo jiné skvrny, které nelze odstranit ofouknutím, pečlivě je otřete měkkým suchým hadříkem nebo hadříkem na čištění brýlí spirálovitými pohyby od středu objektivu směrem k jeho okrajům. Neotírejte objektiv násilím a nepoužívejte tvrdý materiál. Při nedodržení tohoto opatření může dojít ke zničení nebo poruše fotoaparátu. Není-li takovéto čištění účinné, navlhčete hadřík lehce kapalinou na čištění objektivů.
Monitor	Prach a nečistoty odstraňte pomocí ofukovacího balónku. Chcete-li odstranit otisky prstů, masné látky nebo jiné skvrny, pečlivě otřete monitor měkkým suchým hadříkem nebo hadříkem na čištění brýlí. Neotírejte monitor silou ani nepoužívejte tvrdý materiál. Při nedodržení tohoto opatření může dojít ke zničení nebo poruše fotoaparátu.
Tělo	Prach, nečistoty a písek odstraňte pomocí ofukovacího balónku a poté tělo opatrně otřete měkkým, suchým hadříkem. Po použití fotoaparátu na pláži nebo v jiném prostředí s výskytem písku nebo prachu otřete písek a sůl hadříkem navlhčeným v čisté vodě a poté pečlivě osušte. Pozor, jakékoli cizí objekty uvnitř fotoaparátu mohou vést k poškození, na které se nevztahuje záruka.

Nepoužívejte těkavá organická rozpouštědla, například alkohol nebo ředidlo, chemické čisticí prostředky, antikoroziní prostředky ani prostředky proti mlžení.

Ukládání

Nebudete-li fotoaparát delší dobu používat, vyjměte baterii. Fotoaparát neukládejte společně s přípravky proti molům (naftalín či kafr) nebo na těchto místech:

- V blízkosti zařízení produkujících silná elektromagnetická pole, jako jsou televizory a radiopřijímače,
- Na místech vystavených teplotám pod $-10\text{ }^{\circ}\text{C}$ nebo nad $50\text{ }^{\circ}\text{C}$,
- Místa, která jsou špatně větraná nebo mají vlhkost vzduchu vyšší než 60 %

Abyste zamezili tvorbě plísní a mikroorganismů, vyjměte fotoaparát z místa, kde jej skladujete, alespoň jednou za měsíc. Fotoaparát zapněte a dříve, než jej opět uložíte, proveďte několik expozic.

Před uložením baterie si důkladně přečtěte a dodržujte upozornění uvedená v části „Baterie“ (🔋:3) tématu „Péče o produkty“.

Řešení možných problémů











Pokud fotoaparát nefunguje správně, zkuste před kontaktováním dodavatele nebo autorizovaného servisu společnosti Nikon nalézt řešení v seznamu běžných problémů uvedeném níže. Na stránkách uvedených v pravém sloupci naleznete podrobnější informace.

- Další informace naleznete v části „Chybová hlášení“ (🔍91).

Problémy s napájením, displejem a nastaveními







Problém	Příčina/řešení	
Fotoaparát je zapnutý, ale nereaguje.	<ul style="list-style-type: none">• Vyčkejte na ukončení záznamu.• Pokud problém přetrvává, vypněte fotoaparát. Pokud se fotoaparát nevypne, vyjměte a znovu vložte baterii nebo baterie. Používáte-li síťový zdroj, odpojte a znovu připojte síťový zdroj. Pamatujte si, že i přes ztrátu aktuálně zaznamenávaných dat nebudou vyjmutím nebo odpojením zdroje energie ovlivněna data, která již byla zaznamenána.	– 19
Baterii vloženou do fotoaparátu nelze nabít.	Zkontrolujte všechny kontakty.	12
Baterii nelze nabíjet připojením fotoaparátu k počítači.	<ul style="list-style-type: none">• V menu nastavení je vybrána možnost Vypnuto u položky Nabíjení z počítače.• Při nabíjení připojením fotoaparátu k počítači se nabíjení baterie vypnutím fotoaparátu zastaví.• Při nabíjení připojením fotoaparátu k počítači se nabíjení baterie zastaví, jestliže počítač přejde do pohotovostního režimu (režimu spánku), čímž může dojít k vypnutí fotoaparátu.• V závislosti na typu, nastavení a stavu počítače nemusí být možné baterii vloženou do fotoaparátu nabít připojením k počítači.	98, 🔍80 🔍80 🔍80 –
Fotoaparát nelze zapnout.	Baterie je vybitá.	18
Fotoaparát se bez upozornění vypne.	<ul style="list-style-type: none">• Baterie je vybitá.• Není-li po určitou dobu provedena žádná operace, fotoaparát se z důvodu úspory energie automaticky vypne.• Pokud je k zapnutému fotoaparátu připojen síťový zdroj/nabíječka, fotoaparát se vypne.• Fotoaparát se vypne po odpojení kabelu USB, kterým byl připojen k počítači nebo tiskárně. Kabel USB znovu připojte.• Vnitřek fotoaparátu je horký. Nechejte fotoaparát vypnutý, dokud vnitřek fotoaparátu nevychladne.• Za nízkých teplot nemusí fotoaparát nebo baterie fungovat normálně.	18 19 14 77, 80, 🔍22 – 🔍3

Řešení možných problémů











Problém	Příčina/řešení	
Monitor nic nezobrazuje.	<ul style="list-style-type: none"> Fotoaparát je vypnutý. Baterie je vybitá. Pohotovostní režim pro úsporu energie: Stiskněte hlavní vypínač, tlačítko spouště, tlačítko  nebo tlačítko  (záznam videosekvence) nebo otočte voličem expozičních režimů. Pokud kontrolka blesku bliká, počkejte, až se blesk dobije. Fotoaparát a počítač jsou propojeny kabelem USB. Fotoaparát a televizor jsou propojeny kabelem A/V nebo HDMI. Fotoaparát je s inteligentním zařízením propojen pomocí připojení Wi-Fi a je obsluhován dálkovým ovládním. 	<p>19 18 19</p> <p>50 77, 80 77,  20 93</p>
Obrazovka monitoru je špatně čitelná.	<ul style="list-style-type: none"> Upravte jas obrazovky monitoru. Monitor je znečištěný. Vyčistěte monitor. 	<p>96,  70  6</p>
Datum a čas záznamu nejsou správné.	<ul style="list-style-type: none"> Pokud hodiny fotoaparátu nejsou nastaveny (při fotografování bliká indikace nenastaveného data), mají statické snímky časový údaj „00/00/0000 00:00“ a datum videosekvencí je „01/01/2013 00:00“. V menu nastavení nastavte v položce Časové pásmo a datum správné datum a čas. Hodiny fotoaparátu nejsou tak přesné, jako běžné hodiny, například náramkové hodinky. Pravidelně porovnávejte čas hodin fotoaparátu s přesnějšími hodinami a v případě potřeby čas znovu nastavte. 	<p>20, 96,  68</p> <p>96,  68</p>
Na monitoru se nezobrazují žádné informace.	V menu nastavení je vybrána možnost Skrýt info u položky Info o snímku v části Nastavení monitoru .	<p>96  70</p>
Nastavení Vkopírování data není k dispozici.	Nebyla nastavena položka Časové pásmo a datum v menu nastavení.	<p>20, 96,  68</p>
Na snímcích se nezobrazuje datum, i přesto, že je aktivována možnost Vkopírování data .	<ul style="list-style-type: none"> Je vybrán expoziční režim, který nepodporuje tisk data. Tisk data je zakázán nastavením jiné funkce. Datum nelze vkopírovat do videosekvence. 	<p>96,  72 64 –</p>
Při zapnutí fotoaparátu se zobrazuje obrazovka pro nastavení časového pásma a data.	Baterie hodin je vybitá a všechna nastavení se vrátí na výchozí hodnoty.	<p>21</p>
Nastavení fotoaparátu byla resetována.		















Problém	Příčina/řešení	
Monitor je vypnutý a kontrolka napájení rychle bliká.	Teplota baterie je vysoká. Vypněte fotoaparát a před dalším použitím vyčkejte, až baterie vychladne. Po 3 minutách blikání kontrolky se fotoaparát automaticky vypne, je však možné vypnout jej ručně stisknutím hlavního vypínače.	19
Teplota fotoaparátu se zvyšuje.	Jestliže jsou funkce typu nahrávání videa nebo posílání pomocí karty Eye-Fi používány po delší dobu nebo pokud je fotoaparát používán v místě s vysokou teplotou okolí, může teplota fotoaparátu vzrůst. Toto není závada.	84

Problémy s fotografováním



Problém	Příčina/řešení	
Nelze nastavit expoziční režim.	Odpojte kabel HDMI nebo kabel USB.	77, 80,  , 20,  , 22
Nelze pořídit žádný snímek.	<ul style="list-style-type: none"> • Pokud je fotoaparát v režimu přehrávání, stiskněte tlačítko , tlačítko  (záznam videosekvence) nebo tlačítko spouště. • Když jsou zobrazena menu, stiskněte tlačítko MENU. • Baterie je vybitá. • Pokud kontrolka blesku bliká, počkejte, až se blesk dobije. • Fotoaparát je s inteligentním zařízením propojen pomocí připojení Wi-Fi a je obsluhován dálkovým ovládáním. 	28 6 18 50 93
Nelze pořizovat 3D snímky	Za určitých snímacích podmínek, například pokud se objekt pohybuje nebo je tmavý či málo kontrastní, nemusí dojít k pořízení druhého snímku nebo nemusí být 3D snímek uložen.	–
Fotoaparát není schopen zaostřit.	<ul style="list-style-type: none"> • Objekt je příliš blízko fotoaparátu. Zkuste při fotografování použít režim makro nebo motivové programy  (Aut. volba motiv. prog.) či Makro. • Fotografovaný objekt patří mezi objekty, které se těžko automaticky zaostřují. • Nastavte položku Pomoc. světlo AF v menu nastavení na možnost Auto. • Při namáčknutí tlačítka spouště do poloviny není objekt v zaostřovacím poli. • Fotoaparát vypněte a poté znovu zapněte. 	34, 39, 54 68 97,  , 75 26, 62 19
Při fotografování se na monitoru objevují barevné pruhy.	Barevné pruhy se mohou objevit při fotografování předmětů s opakujícími se vzory (např. žaluzie), nejedná se o závadu. Na snímcích ani v nahraných videosekvencích se barevné pruhy nezobrazí. Pokud je však při snímání použito nastavení Sér. snímání R: 120 obr./s , HS 240/8x nebo HS 480/4x , mohou být barevné pruhy viditelné i na pořízených snímcích a v nahraných videosekvencích.	–

Řešení možných problémů





Problém	Příčina/řešení	
Snímky jsou rozmazané.	<ul style="list-style-type: none"> Použijte blesk. Použijte redukci vibrací nebo detekci pohybu. Použijte možnost BSS (výběr nejlepšího snímku). Stabilizujte fotoaparát pomocí stativu (nejlépe v kombinaci se samospouští). Nastavte vyšší citlivost ISO a pokračujte ve fotografování. 	50 97, 97 62 53 62, 
Na snímcích fotografovaných s bleskem se zobrazují jasné body.	Světlo blesku se odráží od částic ve vzduchu. Nastavte blesk na možnost  (vypnuto).	51
Při expozici snímku nedojde k záblesku.	<ul style="list-style-type: none"> Blesk je nastaven na možnost  (vypnuto). Je zvolen expoziční režim, ve kterém nelze použít blesk. Blesk je zakázán jinou nastavenou funkcí. 	51 59 64
Digitální zoom není k dispozici.	<ul style="list-style-type: none"> V menu nastavení je vybrána možnost Vypnuto nebo Ořez u položky Digitální zoom. V následujících expozičních režimech není možné použít digitální zoom. <ul style="list-style-type: none"> Když je motivový program nastaven na možnost  (Aut. volba motiv. prog.),  (Noční krajina),  (Noční portrét),  (Protisvětlo) s funkcí HDR nastavenou na možnost Zapnuto, Portrét, Jednoduché panoráma, Portrét domác. zvířat nebo Snímky 3D. Režim Inteligentní portrét Jsou nastaveny jiné funkce, které zakazují použití digitálního zoomu. 	97 34, 35, 36, 37, 38, 41, 42, 43 45 64
Nastavení Režim obrazu není k dispozici.	<ul style="list-style-type: none"> Nastavení Režim obrazu je zakázáno jinou nastavenou funkcí. Pokud je motivový program nastaven na možnost Jednoduché panoráma nebo Snímky 3D, je velikost obrazu pevně nastavena. 	64 41, 43
Při spuštění závěrky není slyšet žádný zvuk.	<ul style="list-style-type: none"> V menu nastavení je vybrána možnost Vypnuto u položky Zvuk závěrky v části Nastavení zvuku. Jako motivový program je vybrána některá z možností Sport, Muzeum nebo Portrét domác. zvířat. Jsou nastaveny jiné funkce, které zakazují použití zvuku závěrky. Nezakrývejte reproduktor. 	97 38, 40, 42 64 1
Pomocné světlo AF se nerozsvítí.	V menu nastavení je vybrána možnost Vypnuto u položky Pomoc. světlo AF . V závislosti na umístění zaostřovacího pole nebo na motivovém programu se nemusí pomocné světlo AF rozsvítit ani v případě, že je nastavena možnost Auto .	97
Snímky jsou skvrnité.	Objektiv je znečištěný. Vyčistěte objektiv.	 6
Barvy jsou nepřirozené.	Nastavení vyvážení bílé barvy neodpovídá světelnému zdroji.	62, 
Na obrazovce nebo na pořízeném snímku jsou vidět prstencovité nebo duhové zbarvené pásy.	Pokud je za fotografovaným objektem protisvětlo nebo při fotografování extrémně jasného zdroje světla, například slunce, se mohou na obraze objevit prstencovité nebo duhové zbarvené pásy. Změňte umístění zdroje světla nebo jej odstraňte z displeje a zkuste snímek vyfotografovat znovu.	–





Problém	Příčina/řešení	
Pořízený snímek je zrnitý.	Protože je objekt tmavý, je čas závěrky příliš dlouhý nebo citlivost ISO příliš vysoká. <ul style="list-style-type: none"> • Použijte blesk. • Nastavte nižší citlivost ISO. 	50 62, 
Snímky jsou příliš tmavé.	<ul style="list-style-type: none"> • Blesk je nastaven na možnost  (vypnuto). • Reflektor blesku je zakrytý. • Objekt je mimo dosah blesku. • Nastavte korekci expozice. • Zvyšte citlivost ISO. • Objekt se nachází v protisvětle. Nastavte motivový program na  (Protisvětlo) s funkcí HDR nastavenou na možnost Vypnuto, nebo nastavte zábleskový režim na  (doplňkový záblesk). 	51 24 50 58 62,  37, 50
Snímky jsou příliš jasné.	Nastavte korekci expozice.	58
Oblasti, které nejsou ovlivněny efektem červených očí, jsou také opraveny.	Pokud je při fotografování použit režim  (automatický blesk s redukcí efektu červených očí) nebo „doplňkový záblesk s redukcí efektu červených očí“ v rámci motivového programu  (Noční portrét), redukce červených očí ve fotoaparátu bude v některých velmi ojedinělých případech použita na oblasti, které s červenými očima nesouvisí. Nastavte zábleskový režim na jinou možnost než  (automatický blesk s redukcí efektu červených očí), vyberte jiný motivový program než  (Noční portrét) a pokračujte ve fotografování.	36, 50
Výsledky změkčení pleti neodpovídají očekávání.	V závislosti na snímacích podmínkách nemusí funkce změkčení pleti poskytovat očekávané výsledky.	46
Ukládání snímků trvá dlouho.	Ukládání snímků může trvat déle v těchto situacích: <ul style="list-style-type: none"> • Je zapnuta funkce redukce šumu. • Blesk je nastaven na možnost  (automatický blesk s redukcí efektu červených očí). • Při pořizování snímků v následujících motivových programech: <ul style="list-style-type: none"> - Z ruky v motivovém programu  (Noční krajina),  (Noční portrét) - HDR nastaveném na možnost Zapnuto v režimu  (Protisvětlo) - Jednoduché panorama • Pokud je režim Sériové snímání v menu fotografování nastaven na možnosti Vyr. paměť před exp., Sér. snímání R: 120 obr./s nebo Sér. snímání R: 60 obr./s • Při fotografování pomocí samospouště detekující úsměv. 	– 51 35 37 41 62,  34 63
Nelze nastavit ani použít režim Sériové snímání .	Nastavení Sériové snímání je zakázáno jinou nastavenou funkcí.	64

Problémy s přehráváním



Problém	Příčina/řešení	
Soubor nelze přehrát.	<ul style="list-style-type: none"> • Soubor byl přepsán nebo přejmenován v počítači nebo ve fotoaparátu jiné značky nebo jiného modelu. • Videosekvence pořízené fotoaparátem jiným než COOLPIX S9500/S9400 nelze přehrávat. 	– 82
Sekvence nelze přehrávat.	<ul style="list-style-type: none"> • Série snímků pořízených jinými fotoaparáty než COOLPIX S9500/S9400 nelze přehrávat jako sekvence. • Zkontrolujte nastavení Možnosti zobr. sekvence. 	– 74, 

Řešení možných problémů







Problém	Příčina/řešení	
Nelze zvětšit výřez snímku.	<ul style="list-style-type: none"> Zvětšení výřezu snímku nelze použít u videosekvencí, malého snímku nebo oříznutých kopií o velikosti 320 x 240 pixelů či menších. U snímků pořízených jiným fotoaparátem než COOLPIX S9500/S9400 nemusí být zvětšení výřezu snímku možné. 3D snímky nelze zvětšit, pokud je fotoaparát připojen kabelem HDMI a snímky jsou přehrávány ve 3D. 	<p>–</p> <p>–</p> <p>43</p>
Nelze zaznamenat nebo přehrát zvukové poznámky.	<ul style="list-style-type: none"> Zvukové poznámky nelze přidávat k videosekvencím. Zvukové poznámky nelze přidávat ke snímkům pořízeným jinými fotoaparáty než COOLPIX S9500/S9400 a rovněž nelze přehrávat zvukové poznámky zaznamenané jinými fotoaparáty. 	<p>87</p> <p>74</p>
Snímky nebo videosekvence nelze upravovat.	<ul style="list-style-type: none"> Ověřte, zda jsou splněny podmínky nutné k provádění úprav fotografií nebo videosekvencí. Nelze upravovat snímky ani videosekvence pořízené jiným fotoaparátem než COOLPIX S9500/S9400. 	<p>75,  14,</p> <p> 27</p> <p>–</p>
Na televizoru se nezobrazují snímky.	<ul style="list-style-type: none"> Možnosti Režim video nebo HDMI nejsou správně nastaveny v položce Nastavení TV výstupu menu nastavení. Výstup HDMI je deaktivován, jestliže je fotoaparát připojen k počítači nebo tiskárně kabelem USB. Paměťová karta neobsahuje žádné snímky. Vyměňte paměťovou kartu. Aby bylo možné přehrát snímky z vnitřní paměti, vyjměte paměťovou kartu. 	<p>98,</p> <p> 79</p> <p>77</p> <p>16</p>
Symboly alb jsou resetovány na výchozí podoby nebo snímky, přidané do alb, nelze zobrazit v režimu oblíbených snímků.	Data uložená do vnitřní paměti nabo na paměťovou kartu nemusí být možné přehrávat, pokud jsou přepsána počítačem.	–
Uložené snímky se nezobrazují v režimu automatického třídění.	<ul style="list-style-type: none"> Požadovaný snímek byl zařazen do jiné než aktuálně zobrazené kategorie. Snímky uložené jinými fotoaparáty než COOLPIX S9500/S9400 a snímky zkopírované pomocí možnosti Kopie nelze v režimu automatického třídění zobrazit. Snímky uložené do vnitřní paměti nabo na paměťovou kartu nemusí být možné správně přehrát, pokud jsou přepsány počítačem. Do každé kategorie lze přidat celkem až 999 snímků a videosekvencí. Pokud požadovaná kategorie již obsahuje celkem 999 snímků nebo videosekvencí, nové snímky ani videosekvence do ní nelze přidat. 	–
Po propojení fotoaparátu s počítačem nedojde ke spuštění aplikace Nikon Transfer 2.	<ul style="list-style-type: none"> Fotoaparát je vypnutý. Baterie je vybitá. USB kabel není správně zapojený. Počítač nerozpozná fotoaparát. Ověřte, zda je použitý operační systém kompatibilní s fotoaparátem. Počítač není nastaven tak, aby se aplikace Nikon Transfer 2 spouštěla automaticky. <p>Další informace o používání aplikace Nikon Transfer 2 naleznete v nápovědě, která je součástí aplikace ViewNX 2.</p>	<p>19</p> <p>18</p> <p>77</p> <p>–</p> <p>78</p> <p>81</p>

Problém	Příčina/řešení	
Úvodní obrazovka PictBridge se po připojení fotoaparátu k tiskárně nezobrazí.	U některých tiskáren kompatibilních se standardem PictBridge se úvodní obrazovka systému PictBridge nemusí zobrazit a tisk snímků nemusí být možný, pokud je v menu nastavení vybrána možnost Auto jako nastavení položky Nabíjení z počítače . Nastavte položku Nabíjení z počítače na možnost Vypnuto a fotoaparát znovu připojte k tiskárně.	98,  80
Snímky určené pro tisk nejsou zobrazeny.	<ul style="list-style-type: none"> • Paměťová karta neobsahuje žádné snímky. Vyměňte paměťovou kartu. • Aby bylo možné vytisknout snímky z vnitřní paměti, vyjměte paměťovou kartu. • Nelze tisknout snímky pořízené s nastavením Snímky 3D. 	16 17 43
Ve fotoaparátu nelze vybrat velikost papíru.	<p>V následujících situacích nelze pomocí fotoaparátu vybrat velikost papíru, a to ani u tiskáren kompatibilních se standardem PictBridge. K výběru velikosti papíru použijte tiskárnu.</p> <ul style="list-style-type: none"> • Velikost papíru vybraná pomocí fotoaparátu není kompatibilní s tiskárnou. • Je použita tiskárna, která automaticky nastaví používanou velikost papíru. 	 23,  24 –

GPS (pouze model COOLPIX S9500)

Problém	Příčina/řešení	
Nelze určit polohu nebo určení polohy dlouho trvá.	<ul style="list-style-type: none"> • V některých prostředích fotoaparát nemusí být schopen určit polohu. Chcete-li využívat funkci GPS, použijte fotoaparát pokud možno v otevřeném prostoru. • Při prvním určování polohy nebo v případě, že nebylo možné určit polohu po dobu přibližně dvou hodin, může získávání informací o poloze trvat několik minut. 	89 89
Na pořízené snímky nelze zaznamenat údaje o poloze.	Pokud je na obrazovce fotografování zobrazen symbol  nebo  , informace o poloze se nezaznamenávají. Před pořizováním snímků se ujistěte, že fotoaparát přijímá dostatečně silný signál GPS.	90
Rozdíl mezi skutečným místem snímání a zaznamenanými údaji o poloze.	Za některých snímacích podmínek se získané údaje o poloze mohou lišit. Tam, kde se signály z družic GPS výrazně liší, může docházet k odchylkám v řádu stovek metrů.	89

Řešení možných problémů

Problém	Příčina/řešení	
Je zaznamenán nesprávný název místa nebo se zobrazuje nesprávný název místa.	Název požadovaného orientačního bodu nemusí být zaregistrován nebo se může zobrazovat nesprávný název orientačního bodu.	–
Soubor A-GPS nelze aktualizovat.	<ul style="list-style-type: none"> Zkontrolujte následující položky: <ul style="list-style-type: none"> - zda je vložena paměťová karta, - zda je soubor A-GPS uložen na paměťové kartě, - zda je soubor A-GPS uložený na paměťové kartě novější než soubor A-GPS uložený ve fotoaparátu, - zda je soubor A-GPS stále platný. Soubor A-GPS může být poškozen. Stáhněte soubor z webových stránek ještě jednou. 	–  60
V menu možností GPS nelze vybrat možnost Tvorba protokolu .	Není nastaven čas. Nastavte datum a čas.	96,  69
Nelze vybrat možnost Spustit protokol .	<ul style="list-style-type: none"> Položka Záznam dat GPS v části Možnosti GPS menu možností GPS je nastavena na možnost Vypnuto. Fotoaparát zaznamenává data protokolu. Chcete-li začít zaznamenávat nový protokol, ukončete aktuálně zaznamenávaný protokol volbou možnosti Ukončit protokol. 	88 92,  62
Nelze uložit záznam dat.	<ul style="list-style-type: none"> Zkontrolujte, zda je do fotoaparátu vložena paměťová karta. Během jednoho dne lze nahrát záznamy dat až 36 událostí. Na jednu paměťovou kartu lze uložit až 100 záznamů dat událostí. Nepotřebné záznamy dat z paměťové karty vymažte nebo kartu vyměňte za novou. 	– –  63,  64

Wi-Fi

Problém	Příčina/řešení	
SSID (název sítě) fotoaparátu se nezobrazuje na inteligentním zařízení.	Zkontrolujte, zda je položka Sít Wi-Fi nastavena na možnost Zapnuto . Na inteligentním zařízení vypněte funkci Wi-Fi a poté ji znovu zapněte.	94

LICENČNÍ SMLOUVA S UŽIVATELEM O DATECH NÁZVŮ MÍST (COOLPIX S9500)

Data názvů míst, která jsou uložena ve fotoaparátu COOLPIX S9500 („Data“) jsou k dispozici pro vaše osobní soukromé použití a nikoliv pro další prodej. Jsou chráněna autorskými zákony a podléhají následujícím podmínkám a ustanovením, se kterými na jedné straně souhlasíte vy, a na druhé straně společnost Nikon Corporation („Nikon“) a její poskytovatelé licencí (včetně jejich poskytovatelů licencí a dodavatelů).

Podmínky a ustanovení

Jen pro osobní použití. Souhlasíte, že budete používat tato Data společně s tímto digitálním fotoaparátem a s daty pořízenými tímto digitálním fotoaparátem výhradně pro osobní nekomerční účely, pro které máte licenci, a nikoliv pro účely střediska služeb, časového sdílení nebo jiné podobné účely. Současně s přihlédnutím k omezením, která jsou uvedena v následujících odstavcích, souhlasíte, že nebudete nijak reprodukovat, kopírovat, modifikovat, dekompileovat, demontovat nebo zpětně technicky zpracovávat žádné části těchto Dat a nebudete je žádným způsobem a za žádným účelem přenášet nebo distribuovat, s výjimkou rozsahu, který je povolen mandatorními zákony.

Omezení. S výjimkou případů, pro které máte specifickou licenci od společnosti Nikon, a bez omezení předchozího odstavce, nesmíte (a) používat tato Data se žádnými produkty, systémy nebo aplikacemi, které jsou nainstalovány nebo jinak napojeny v rámci komunikace s vozidly, se schopností navigace vozidel, určování polohy, dopravy, navádění po trase v reálném čase, řízení vozového parku, nebo podobných aplikací; nebo (b) v rámci komunikace se zařízeními pro určování polohy nebo s mobilními nebo bezdrátově připojenými elektronickými nebo počítačovými zařízeními, což jsou především mobilní telefony, palmtopy a příruční počítače, pagery a osobní digitální asistenční přístroje nebo PDA.

Upozornění. Data mohou obsahovat nepřesné nebo neúplné informace z důvodu uplynutí času, změny okolností, použitých zdrojů a povahy získávání všestranných geografických dat, které mohou vést k nesprávným výsledkům.

Bez záruk. Data jsou poskytována „jak jsou“ a souhlasíte, že je budete používat na vlastní nebezpečí. Společnost Nikon a její poskytovatelé licencí (a jejich poskytovatelé licencí a dodavatelé) neposkytují žádné záruky, ujištění nebo ručení jakéhokoliv druhu, vyjádřené nebo odvozené, vzniklé na základě zákona nebo jinak, především pokud jde o obsah, kvalitu, přesnost, úplnost, efektivitu, spolehlivost, způsobilost pro určitý účel, užitečnost, použití nebo výsledky získané z těchto Dat, že Data nebo server budou fungovat bez přerušení nebo bez chyb.

Odmítnutí záruky: SPOLEČNOST NIKON A JEJÍ POSKYTOVATELÉ LICENCÍ (VČETNĚ JEJICH POSKYTOVATELŮ LICENCÍ A DODAVATELŮ) ODMÍTÁJÍ POSKYTNUTÍ JAKÝCHKOLIV ZÁRUK, AŽ JDE O VYJÁDŘENÉ NEBO ODVOZENÉ ZÁRUKY, ZÁRUKY KVALITY, VÝKONU, OBCHODOVATELNOSTI, ZPŮSOBILOSTI PRO URČITÝ ÚČEL NEBO NEPORUŠENÍ PRÁV. Některé státy, území a země nedovolují vyloučení určitých záruk, takže do daného rozsahu se na vás výše uvedená vyloučení nemusí vztahovat.

Odmítnutí odpovědnosti: SPOLEČNOST NIKON A JEJÍ POSKYTOVATELÉ LICENCÍ (VČETNĚ JEJICH POSKYTOVATELŮ LICENCÍ A DODAVATELŮ) NEBUDOU VŮČI VÁM NĚST ODPOVĚDNOST: POKUD JDE O JAKÉKOLIV NÁROKY, POŽADAVKY NEBO AKCE, BEZ OHLEDU NA POVAHU PŘÍČINY TAKOVÉHO NÁROKU, POŽADAVKU NEBO AKCE, KTERÉ DOKLÁDAJÍ JAKOUKOLIV ZTRÁTU, PORANĚNÍ NEBO ŠKODY, PŘÍMÉ NEBO NEPŘÍMÉ, KTERÉ MOHOU VYPLYNOUT Z POUŽITÍ NEBO DRŽENÍ INFORMACÍ; NEBO POKUD JDE O ZTRÁTU ZISKU, VÝNOSŮ, KONTRAKTŮ NEBO ÚSPOR, NEBO JINÉ PŘÍMÉ, NEPŘÍMÉ, NÁHODNÉ, ZVLÁŠTNÍ NEBO NÁSLEDNĚ ŠKODY PLYNOUTÍ Z POUŽITÍ NEBO NEMOŽNOSTI POUŽITÍ TĚCHTO INFORMACÍ, ZE ZÁVADNOSTI INFORMACÍ NEBO PORUŠENÍ TĚCHTO PODMÍNEK A USTANOVENÍ, AŽ JDE O AKCI NA ZÁKLADĚ SMLOUVY NEBO PŘECHINU NEBO NA ZÁKLADĚ ZÁRUKY, A TO I V PŘÍPADĚ, KDY SPOLEČNOST NIKON NEBO JEJÍ POSKYTOVATELÉ LICENCÍ OBDRŽELI INFORMACI O TĚCHTO ŠKODÁCH. Některé státy, území a země nedovolují vyloučení určitých ručení nebo omezení škod, takže do daného rozsahu se na vás výše uvedená nemusí vztahovat.

Řízení exportu. Souhlasíte, že nebudete odkudkoliv exportovat jakékoli části Dat nebo jejich jiného přímého produktu s tou výjimkou, kdy jsou splněny všechny požadované licence a schválení, příslušné exportní zákony, pravidla a nařízení, a to především včetně zákonů, pravidel a nařízení, které spravuje úřad pro řízení zahraničních aktiv (Office of Foreign Assets Control) Ministerstva obchodu USA a úřad pro průmysl a bezpečnost (Bureau of Industry and Security) Ministerstva obchodu USA. V rozsahu, ve kterém žádné takové exportní zákony, pravidla ani předpisy nezakazují společnosti Nikon a poskytovatelům jejich licencí konat v souladu s jakýmkoli jejími zde uvedenými závazky při dodávání a distribuci dat. Takové porušení povinností se omlouvá a nepovažuje se za porušení této smlouvy.

Celá smlouva. Tyto podmínky a ustanovení představují celou smlouvu mezi společností Nikon (a jejími poskytovateli licencí, včetně jejich poskytovatelů licencí a dodavatelů) a vámi ve vztahu ke zde uvedenému předmětu a nahrazuje ve své úplnosti všechny písemné nebo ústní dohody, které dříve mezi námi existovaly ve vztahu k uvedenému předmětu.

Rozhodující právo. Výše uvedené podmínky a ustanovení budou řízeny zákony Japonska bez uplatnění (i) konfliktu se zákonnými opatřeními, nebo (ii) Úmluvy OSN o smlouvách o mezinárodní koupi zboží, která je explicitně vyloučena; za předpokladu, že v případě, kdy zákony Japonska nebudou z jakéhokoliv důvodu v zemi nabytí Dat považovány za platné pro tuto Smlouvu, tato Smlouva bude řízena zákony země, kde jste získali Data. Souhlasíte, že předložíte jurisdikci Japonska všechny rozpory, nároky a akce plynoucí z Dat nebo vznikající ve spojení s Daty, která jsou vám tímto poskytována.

Government End Users. If the Data supplied by NAVTEQ is being acquired by or on behalf of the United States government or any other entity seeking or applying rights similar to those customarily claimed by the United States government, the Data is a "commercial item" as that term is defined at 48 C.F.R. ("FAR") 2.101, is licensed in accordance with the End-User Terms under which this Data was provided, and each instruction manual accompanying the Client device containing a copy of the Data delivered or otherwise furnished shall be marked and embedded as appropriate with the following "Notice of Use," and shall be treated in accordance with such Notice:

Notice of Use
Contractor (Manufacturer/Supplier) Name:
NAVTEQ
Contractor (Manufacturer/Supplier) Address:
c/o Nokia 425 West Randolph Street, Chicago,
Illinois 60606
This Data is a commercial item as defined in
FAR 2.101 and is subject to the End-User
Terms under which this Data was provided.
© 2012 NAVTEQ - All rights reserved.

If the Contracting Officer, federal government agency, or any federal official refuses to use the legend provided herein, the Contracting Officer, federal government agency, or any federal official must notify NAVTEQ prior to seeking additional or alternative rights in the Data.

Poznámky týkající se držitelů autorského práva na licencovaný software.

- Data názvů míst pro Japonsko



© 2012 ZENRIN CO., LTD. All rights reserved.

Tato služba používá data POI společnosti ZENRIN CO., LTD. "ZENRIN" is a registered trademark of ZENRIN CO., LTD.

- Data názvů míst kromě Japonska



© 1993-2012 NAVTEQ. All rights reserved.

NAVTEQ Maps is a trademark of NAVTEQ.

Austria	© Bundesamt für Eich- und Vermessungswesen
Croatia Cyprus Estonia Latvia Lithuania Moldova Poland Slovenia Ukraine	© EuroGeographics
France	source: © IGN 2009 - BD TOPO ©
Germany	"Die Grundlagendaten wurden mit Genehmigung der zuständigen Behörden entnommen"
Great Britain	Contains Ordnance Survey data © Crown copyright and database right 2010 Contains Royal Mail data © Royal Mail copyright and database right 2010
Greece	Copyright Geomatics Ltd.
Hungary	Copyright © 2003; Top-Map Ltd.
Italy	La Banca Dati Italiana è stata prodotta usando quale riferimento anche cartografia numerica ed al tratto prodotta e fornita dalla Regione Toscana.
Norway	Copyright © 2000; Norwegian Mapping Authority
Portugal	Source: IgeoE - Portugal
Spain	Información geográfica propiedad del CNIG
Sweden	Based upon electronic data © National Land Survey Sweden.
Switzerland	Topografische Grundlage: © Bundesamt für Landestopographie

Canada	This data includes information taken with permission from Canadian authorities, including © Her Majesty, © Queen's Printer for Ontario, © Canada Post, GeoBase®, © Department of Natural Resources Canada. All rights reserved.
Mexico	Fuente: INEGI (Instituto Nacional de Estadística y Geografía.)
United States	© United States Postal Service® 2012. Prices are not established, controlled or approved by the United States Postal Service®. The following trademarks and registrations are owned by the USPS: United States Postal Service, USPS, and ZIP+4.
Australia	Copyright. Based on data provided under license from PSMA Australia Limited (www.pasma.com.au). Product incorporates data which is © 2012 Telstra Corporation Limited, GM Holden Limited, Intelematics Australia Pty Ltd and Continental Pty Ltd.
Nepal	Copyright © Survey Department, Government of Nepal.
Sri Lanka	This product incorporates original source digital data obtained from the Survey Department of Sri Lanka © 2009 Survey Department of Sri Lanka The data has been used with the permission of the Survey Department of Sri Lanka
Israel	© Survey of Israel data source
Jordan	"© Royal Jordanian Geographic Centre".
Mozambique	Certain Data for Mozambique provided by Cenacarta © 2012 by Cenacarta
Réunion	source: © IGN 2009 - BD TOPO®
Ecuador	INSTITUTO GEOGRAFICO MILITAR DEL ECUADOR AUTORIZACION N° IGM-2011-01- PCO-01 DEL 25 DE ENERO DE 2011
Guadeloupe	source: © IGN 2009 - BD TOPO®
Guatemala	Aprobado por el INSTITUTO GEOGRAFICO NACIONAL - Resolución del IGN N° 186-2011
French Guiana	source: © IGN 2009 - BD TOPO®
Martinique	source: © IGN 2009 - BD TOPO®
Mexico	Fuente: INEGI (Instituto Nacional de Estadística y Geografía)

Specifikace

Digitální fotoaparát Nikon COOLPIX S9500 nebo COOLPIX S9400

Typ	Kompaktní digitální fotoaparát
Počet efektivních pixelů	18,1 milionu
Obrazový snímač	1/2,3 palcový CMOS; přibližný celkový počet pixelů 18,91 milionu
Objektiv	Objektiv NIKKOR se 22x optickým zoomem (COOLPIX S9500)/18x optickým zoomem (COOLPIX S9400)
Ohnisková vzdálenost	COOLPIX S9500: 4,5-99,0 mm (obrazový úhel ekvivalentní objektivu 25-550 mm ve formátu 35mm filmu [135] (kinofilm)) COOLPIX S9400: 4,5-81,0 mm (obrazový úhel ekvivalentní objektivu 25-450 mm ve formátu 35mm filmu [135] (kinofilm))
Clonové číslo	f/3,4-6,3
Konstrukce	12 prvků v 10 skupinách (1 prvek ED čoček)
Zvětšení digitálního zoomu	Až 4x (obrazový úhel ekvivalentní objektivu přibližně 2200 mm (COOLPIX S9500)/přibližně 1800 mm (COOLPIX S9400) ve formátu 35mm film [135] (kinofilm))
Redukce vibrací	Kombinace optické a elektronické redukce vibrací (statické snímky) Optická redukce vibrací (videosekvence)
Redukce rozmazání pohybem	Detekce pohybu (statické snímky)
Automatické zaostřování (AF)	AF s detekcí kontrastu
Zaostřovací rozsah	<ul style="list-style-type: none">[W]: Přibližně 50 cm až ∞,[T]: Přibližně 1,5 m až ∞• Režim Makro: Přibližně 1 cm (v širokoúhlé poloze zoomu) až ∞ (Všechny vzdálenosti jsou měřeny od středu čelní plochy objektivu.)
Volba zaostřovacího pole	Prioritní ostření na obličej, střední, manuálně s 99 zaostřovacími poli, sledování objektu, zaostření s vyhledáním hlavního objektu
Monitor	7,5 cm (3 palce), přibližně 614 tisíc bodů, OLED širokoúhlý monitor s antireflexní vrstvou a pětistupňovou regulací jasu
Obrazové pole (expoziční režim)	Přibližně 98 % vodorovně a 98 % svisle (porovnáno se skutečným obrazem)
Obrazové pole (režim přehrávání)	Přibližně 100 % vodorovně a 100 % svisle (porovnáno se skutečným obrazem)
Ukládání dat	
Paměťová média	Vnitřní paměť (COOLPIX S9500: přibližně 23 MB) (COOLPIX S9400: přibližně 65 MB) Paměťové karty SD/SDHC/SDXC
Souborový systém	Kompatibilní s DCF, Exif 2.3, DPOF a MPF
Formáty souborů	Statické snímky: JPEG Snímky 3D: MPO Zvukové soubory (zvukové poznámky): WAV Videa: MOV (Video: H.264/MPEG-4 AVC, zvuk: AAC stereo)

Specifikace

Velikost obrazu (pixely)	<ul style="list-style-type: none">• 18 M (vysoké) 4896×3672★• 18 M 4896×3672• 8 M 3264×2448• 4 M 2272×1704• 2 M 1600×1200• VGA 640×480• 16:9 13 M 4864×2736
Citlivost ISO (standardní výstupní citlivost)	<ul style="list-style-type: none">• ISO 125 - 1600• ISO 3200 (k dispozici v režimu Auto)
Expozice	
Režim měření expozice	Matrix, se zdůrazněným středem nebo bodové měření (při digitálním zoomu 2x nebo větším)
Řízení expozice	Programová automatika a korekce expozice (-2,0 až +2,0 EV v krocích po 1/3 EV)
Závěrka	Mechanická závěrka a elektronická závěrka CMOS
Rozsah časů	<ul style="list-style-type: none">• 1/1500 - 1 s• 1/4000 - 1/120 s (Sér. snímání R: 120 obr./s)• 1/4000 - 1/60 s (Sér. snímání R: 60 obr./s)• 4 s (motivový program Ohňostroj)
Clona	Elektronicky řízený režim výběru filtru ND (-2 AV)
Rozsah	2 kroky (f/3,4, f/6,8 [W])
Samospoušť	Lze zvolit 2s nebo 10s časovou prodlevu.
Blesk	
Rozsah (přibližně) (Citlivost ISO: Auto)	[W]: 0,5 - 6,0 m [T]: 1,5 - 3,5 m
Řízení záblesku	Automatický blesk TTL s pomocnými předblesky
Rozhraní	Vysokorychlostní USB
Protokol pro přenos dat	MTP, PTP
Videovýstup	Volitelně PAL nebo NTSC
Výstup HDMI	Je možné vybrat hodnoty Auto, 480p, 720p a 1080i
I/O konektory	<ul style="list-style-type: none">• A/V výstup, digitální vstup/výstup (USB)• Mikrokonektor HDMI (typ D) (výstup HDMI)

Wi-Fi (bezdrátová síť LAN) (pouze model COOLPIX S9500)	
Normy	IEEE 802.11b/g/n (standardní protokol bezdrátové sítě LAN), ARIB STD-T66 (norma pro datové komunikační systémy s nízkým výkonem)
Komunikační protokoly	IEEE 802.11b: DBPSK, DQPSK, CCK IEEE 802.11g: OFDM IEEE 802.11n: OFDM
Dosah (přímá viditelnost)	Přibližně 30 m (mění se podle umístění)
Provozní frekvence	2412 až 2462 MHz (kanály 1 až 11)
Přenosové rychlosti (aktuální naměřené hodnoty)	IEEE 802.11b: 5 Mbps IEEE 802.11g: 12 Mbps IEEE 802.11n: 12 Mbps
Zabezpečení	OPEN/WPA2
Přístupové protokoly	CSMA/CA
Elektronický kompas (pouze model COOLPIX S9500)	
16 hlavních bodů (korekce polohy pomocí snímače zrychlení ve 3 osách, automatická korekce deviovaného úhlu a automatická úprava odsazení)	
GPS (pouze model COOLPIX S9500)	
Frekvence přijímače 1575,42 MHz (kód C/A), geodetický systém WGS 84	
Podporované jazyky	
angličtina, arabština, bengálština, čínština (zjednodušená a tradiční), čeština, dánština, finština, francouzština, hindi, holandština, indonéština, italština, japonština, korejština, němčina, norština, maďarština, maráthština, perština, polština, portugalština (evropská a brazilská), rumunština, ruština, řečtina, španělština, švédština, tamilština, telugština, thajština, turečtina, vietnamština, ukrajinština	
Zdroje energie	
<ul style="list-style-type: none"> • Jedna dobíjecí lithium-iontová baterie EN-EL12 (příložená) • Síťový zdroj EH-62F (k dispozici samostatně) 	
Doba nabíjení	
Přibližně 3 hodiny a 50 minut (při použití síťového zdroje/nabíječky EH-70P a při zcela vybité baterii)	
Výdrž baterie¹	
Statický snímek	Přibližně 230 snímků při použití baterie EN-EL12
Záznam videosekvence (aktuální výdrž baterie pro záznam)²	Přibližně 50 min při použití baterie EN-EL12
Stativový závit	
1/4 (ISO 1222)	
Rozměry (Š × V × H)	
Přibližně 110,1 × 60,3 × 30,7 mm (bez výstupků)	
Hmotnost	
COOLPIX S9500: Přibližně 205 g (s baterií a paměťovou kartou SD) COOLPIX S9400: Přibližně 200 g (s baterií a paměťovou kartou SD)	
Provozní podmínky	
Teplota	0 °C až 40 °C
Vlhkost	85 % nebo méně (bez kondenzace)

Specifikace

- Pokud není uvedeno jinak, je u všech údajů předpokládána plně nabitá baterie a teplota okolního prostředí 23 ± 3 °C, jak stanovují Standardy CIPA (Camera and Imaging Products Association).
- ¹ Údaje vycházejí z norem Standardy CIPA (Camera and Imaging Products Association) pro měření výdrže baterií do fotoaparátů. Výkon u statických snímků byl měřen za následujících testovacích podmínek: Režim obrazu **18M 4896x3672**, u každého snímku změněno nastavení zoomu a blesk použit u každého druhého snímku. Doba nahrávání videosekvence byla určována při nastavení možnosti videa **1080i 60p 1080★/30p**. Tyto hodnoty se mohou lišit v závislosti na provozních podmínkách, jako je například interval mezi snímky a doba, po kterou byly zobrazeny obrázky a menu.
- ² Soubor jedné videosekvence nemůže překročit velikost 4 GB a délku 29 minut. Pokud se teplota fotoaparátu zvýší, může být nahrávání ukončeno ještě před dosažením tohoto omezení.

Dobíjecí lithium-iontová baterie EN-EL12

Typ	Dobíjecí lithium-iontová baterie
Jmenovitá kapacita	Stejnoseměrné napájení 3,7 V, 1050 mAh
Provozní teplota	0 °C - 40 °C
Rozměry (Š × V × H)	Přibližně 32 × 43,8 × 7,9 mm
Hmotnost	Přibližně 22,5 g (bez krytky kontaktů)

Síťový zdroj/nabíječka EH-70P

Jmenovitá vstupní hodnota	AC 100-240 V, 50/60 Hz, 0,07-0,044 A
Jmenovitá výstupní hodnota	Stejnoseměrné napájení 5,0 V, 550 mA
Provozní teplota	0 °C až 40 °C
Rozměry (Š × V × H)	Přibližně 55 × 22 × 54 mm (bez zásuvkového adaptéru)
Hmotnost	Přibližně 47 g (bez krytky kontaktů)

Specifikace

- Společnost Nikon nepřebírá odpovědnost za jakékoli eventuální chyby v tomto návodu k obsluze.
- Vzhled a technické specifikace výrobku se mohou změnit bez předchozího upozornění.

Podporované standardy

- **DCF:** Design Rule for Camera File System (DCF) je rozšířený standard používaný v oblasti digitálních fotoaparátů k zajištění kompatibility mezi různými modely fotoaparátů.
- **DPOF:** Digital Print Order Format (DPOF) je rozšířený standard umožňující tisk snímků v digitální fotolaboratoři nebo na domácí tiskárně na základě tiskových objednávek uložených na paměťových kartách.
- **Exif verze 2.3:** Tento fotoaparát podporuje standard Exif (Exchangeable Image File Format for Digital Still Cameras) verze 2.3, umožňující na základě informací uložených současně se snímkem optimalizovat reprodukci barev při tisku na tiskárnách podporujících tento standard. Další informace získáte v návodu k tiskárně.
- **PictBridge:** Standard vyvinutý společně výrobci digitálních fotoaparátů a tiskáren umožňující přímý tisk snímků na tiskárně bez nutnosti připojení fotoaparátu k počítači.

AVC Patent Portfolio License

Tento produkt je licencován v rámci licence AVC Patent Portfolio License pro soukromé a nekomerční použití zákazníkem ke (i) kódování videa podle standardu AVC („AVC video“) a/nebo k (ii) dekódování AVC videa, které bylo zakódováno zákazníkem v rámci soukromé a nekomerční činnosti a/nebo které bylo získáno od poskytovatele licencovaného k poskytování AVC videa. Licence není udělena ani nesmí být vyvozována pro žádné jiné použití. Další informace lze získat od organizace MPEG LA, L.L.C.

Viz <http://www.mpegla.com>.

Licence FreeType (FreeType2)

Některé části tohoto softwaru jsou chráněny autorským právem © 2013 The FreeType Project („www.freetype.org“). Všechna práva vyhrazena.

Licence MIT (Harfbuzz)

Některé části tohoto softwaru jsou chráněny autorským právem © 2013 The Harfbuzz Project („<http://www.freedesktop.org/wiki/Software/Harfbuzz>“). Všechna práva vyhrazena.

Informace o obchodních značkách

- Microsoft, Windows a Windows Vista jsou registrované ochranné známky nebo ochranné známky společnosti Microsoft Corporation v USA a/nebo jiných zemích.
- Macintosh, Mac OS a QuickTime jsou ochranné známky společnosti Apple Inc. a jsou registrované v USA a jiných zemích. Logo iFrame a symbol iFrame jsou ochranné známky společnosti Apple Inc.
- Adobe a Acrobat jsou registrované ochranné známky společnosti Adobe Systems Inc.
- Loga SDXC, SDHC a SD jsou ochranné známky společnosti SD-3C, LLC.
- PictBridge je ochranná známka.
- HDMI, HDMI logo a text High-Definition Multimedia Interface jsou ochranné známky nebo registrované ochranné známky společnosti HDMI Licensing LLC.

HDMI

- Wi-Fi a logo Wi-Fi jsou ochranné známky nebo registrované ochranné známky společnosti Wi-Fi Alliance.
- Android a Google Play Fi jsou ochranné známky nebo registrované ochranné známky společnosti Google Inc.
- Všechna ostatní obchodní jména produktů, uváděná v tomto návodu a další dokumentaci dodávané s výrobkem Nikon, jsou registrované ochranné známky příslušných firem.

Rejstřík

Symboly

AE/AF-L 43

Automatická volba motivových programů 34

Korekce expozice 49

SCENE Motivový program 33

Nastavení jasu 58

Noční krajina 35

Noční portrét 36

Protisvětlo 37

Režim Auto 31

Režim Automatické třídění 71,

Režim Inteligentní portrét 45

Režim makro 49, 54

Režim Oblíbené snímky 71,

EFFECTS Režim speciálních efektů 47

Režim Zobrazení podle data 71,

Samospoušť 49, 53

W Širokoúhlý objektiv 25

T Telezoom 25

Tlačítko aktivace volby 4

Tlačítko mazání 29, 87, 56

MENU Tlačítko menu 6, 61, 73, 86, 91, 96

Tlačítko přehrávání 4, 28

Tlačítko (záznam videosekvence) 82

Zábleskový režim 49, 50

Zobrazení náhledů snímků 70

Zvětšení výřezu snímku 69

JPG 97

.MOV 97

.MPO 97

.WAV 97

A

A/V kabel 77, 20

Album 5, 7

Aretace baterie 12

Auto 51

Automatické vypnutí 19, 97, 77

Automatické zaostřování 54, 62, 86, 41, 49

Automaticky ve zvoleném rozsahu 37

Automatický blesk s redukcí efektu červených očí 51, 52

Automatický portrét domácích zvířat 42

B

Barevný odstín 55

Baterie 12, 14

Blesk 50

Blokování zaostření 68

Body zájmu (POI) 90, 91, 61

BSS 40, 62, 34

C

Citlivost ISO 62, 37

Č

Čas závěrky 27

Časové pásmo 20, 69

Časové pásmo a datum 20, 96, 68

Časový rozdíl 69

Černobílá reprodukce 41

D

Datum a čas 20, 68

Datum tiskové objednávky 52

Detekce obličeje 67

Detekce pohybu 97, 74

Délka videa 47

Digitální zoom 25, 97, 76

D-Lighting 74, 16

Doplňkový záblesk 51

DSCN 97

E

Elektronický kompas 92, 65

Expoziční režim 23

F

Filmový pás 98, 86

Formátovat 78

Formátování 16, 97

Formátování paměťové karty 16, 97, 78

Formátování vnitřní paměti 97, 78

FSCN 97

Funkce, které nelze použít současně 64

G

GPS 88

HHDMI 77, 98, , , 79



HDR 37

Histogram 57

Hlasitost 87

Hlavní vypínač/kontrolka zapnutí přístroje 19

Hodnota clony 27

HS videosekvence 85, , , 47**I**Identifikátor 97Indikace mrknutí 98, 82

Indikace stavu baterie 18







Indikace vnitřní paměti 18

Info o snímku 96, 70





Informace o datu pořízení snímku 8

J

Jas (korekce expozice) 55

Jas monitoru 96, 70Jazyk 97, 78Jednoduché panoráma 41, 82Jednorázové zaostření 62, 86, 41, 49Jednotlivé snímky 62, 34Jídlo 40**K**Kabel USB 77, 22

Kapacita paměti 18

Kompresní poměr 29Konektor audio/video-in 77, 20Konektor USB/audio/video 77, 20, 22Kontrast 16Kontrola mrknutí 63, 44

Kontrolka automatického zaostřování/přístupu 26

Kontrolka nabíjení 14

Kontrolka samospouště 53

Kopírování snímků 74, 57













Korekce expozice 49, 57

Krajina 38





Kreativní posuvník 55

Kryt objektivu 1



Krytka prostoru pro baterii/slotu pro paměťovou kartu 12, 16

LLetní čas 20, 69**M**Makro 39Malý snímek 74, 18Manuální nastavení 32Mazání 29, 87, 12, 56Menu fotografování 61, 29Menu Inteligentní portrét 63, 43Menu Možnosti GPS 91, 59Menu nastavení 96, 67Menu přehrávání 73, 51Mikrofon 1, 74, 82, 86, 50, 56Mikrokonektor HDMI 77, 20Monitor 8, 10, 6



Motivový program 33

Mozaika 16 snímků 62, 35Možnosti GPS 91, 59Možnosti videa 86, 45Možnosti Wi-Fi 98, 83Možnosti zobrazení sekvencí 74, 58



Multifunkční volič 3, 4, 49

Muzeum 40Měření 62, 33**N**





Nabíječka 15

Nabíječka baterií 12, 15, 99Nabíjení z počítače 98, 80

Namáčknutí do poloviny 3, 26

Nastavení monitoru 96, 70Nastavení TV výstupu 98, 79Nastavení zvuků 97, 77

Nápovědné informace 33

Název složky 97Název souboru 97Nepřetržitě zaostřování 62, 86, 41, 49

Noční krajina 35

Noční portrét 36

Q

Objektiv **1**, 6, 19
 Oblíbené snímky **74**, 5
 Obnovit vše **98**, 87
 Odstranit z oblíbených **74**, 6
 Ohnisková vzdálenost 19
 Ohňostroj 40
 Ochrana **74**, 55
 Optický zoom **25**
 Oříznutí 19, 27
 Otevřít jako záznam HS **86**, 49
 Otočení snímku **74**, 55
 Otočný multifunkční volič **3, 4, 49**
 Ovladač zoomu **25**
 Ovládání zařízení HDMI **98**, 79

P

Paměťová karta **16, 17**
 Párty/interiér 38
 PictBridge **77**, 22, 23
 Pláž 39
 Počet zbývajících snímků **18**, 30
 Počítač **77**
 Pomocná mřížka **96**, 71
 Pomocné světlo AF **97**, 75
 Portrét 38
 Portrét zvířat 42
 Posouvání 4
 Poutko fotoaparátu **5**
 Používání obrazovky pro výběr snímků **76**
 Prezentace **74**, 54
 Prioritní ostření na obličej **62**, 38
 Protisvětlo **37**
 Přehrávání **28, 71, 87**, 56
 Přehrávání jednotlivých snímků **28**
 Přehrávání náhledů snímků **70**
 Přehrávání videosekvencí **87**
 Přenos pomocí Eye-Fi **98**, 85
 Přepínání mezi symboly menu **7**
 Přímý tisk **77**, 22
 Přípona 97





R

Redukce hluku větru **86**, 50

Redukce vibrací **97**, 73
 Režim autofokusu **62, 86**, 41, 49
 Režim Automatické třídění 8
 Režim činnosti zaostřovacích polí **62**, 38
 Režim Inteligentní portrét **45**
 Režim makro **49, 54**
 Režim Oblíbené snímky **71**, 5
 Režim obrazu **62, 63**, 29
 Režim přehrávání **28, 71**
 Režim speciálních efektů **47**
 Režim video **98**
 Režim videosekvence **82**
 Režim videovýstupu 79
 Režim Zobrazení podle data **71**, 10
 RSCN 97
 Rychlé efekty **32, 62**, 15, 42
 Rychlé vylepšení **74**, 16

S

Samospoušť **49, 53**
 Samospoušť detekující úsměv **45, 63**, 43
 Sekvence **28**, 11
 Sériové snímání **62**, 34
 Síťový zdroj **15**, 99
 Síťový zdroj/nabíječka **14**
 Sledování objektu **62**, 39, 40
 Slot pro paměťovou kartu **16**
 Sníh 39
 Snímání **22**
 Snímky 3D **3D** 43
 Soubor A-GPS **91**, 59
 Sport 38
 SSCN 97
 Stativový závit **2**
 Synchronizace **92**, 64
 Synchronizace blesku s dlouhými časy **51**
 Sytost **55**
 Š
 Širokoúhlý objektiv **25**
 I
 Telezoom **25**
 Tisk 22, 23, 24
 Tisk data **96**, 72

Tisk DPOF  25
 Tiskárna **77**,  22
 Tisková objednávka **74**,  51
 Tlačítko spouště **3**, **26**
 Tvorba protokolu  62









U

Uvítací obrazovka **96**,  67











Ú



Úpravy snímků  13
 Úpravy videosekvencí  27
 Úsvit/soumrak  39

V

Velikost papíru  26
 Verze firmwaru **98**,  90
 ViewNX 2 **78**
 Volič expozičních režimů **22**, **33**
 Volitelné příslušenství  99
 Vylepšení vzhledu **74**,  17
 Vypnutý **51**
 Vyrovnávací paměť před expozicí **62**,  34
 Vybázení bílé barvy **62**,  31
 Výběr klíčového snímku **74**,  58
 Výběr nejlepšího snímku **40**,  34
 Výstup HDMI 3D **98**,  79

Z

Zaostření s vyhledáním hlavního objektu **62**,
66,  39
 Zaostřovací pole **26**,  38
 Zaostřování **26**,  38,  41,  49
 Zapnutí **18**, **19**, **20**
 Zábleskový režim **50**, **51**
 Západ slunce  39
 Záznam videosekvence **82**
 Záznam zpomalených videosekvencí **85**,
 47
 Změkčení pleti **46**, **63**,  43
 Zobrazení kalendáře **70**
 Zobrazení protokolu **92**,  64
 Zoom **25**
 Zrychlené sériové snímání **62**,  34
 Zrychlené videosekvence **85**,  47

Zvuk tlačítek **97**,  77
 Zvuk závěrky **97**,  77
 Zvuková poznámka **74**,  56
 Zvětšení výřezu snímku **69**



A series of horizontal dashed lines spanning the width of the page, intended for handwriting practice. There are 15 lines in total, starting from the top right and extending to the bottom left.



A series of horizontal dashed lines for handwriting practice, starting from the first line below the pen illustration and extending to the bottom of the page.

Tento návod ani žádná jeho část (kromě stručných citací v kritikách a recenzích) nesmí být žádným způsobem reprodukována bez předchozího písemného svolení společnosti NIKON CORPORATION.